

# FECHADURA DIGITAL DE EMBUTIR

CERRADURA DIGITAL INCRUSTAR

DIGITAL MORTISE LOCK

# PADO

## FDE-201



## MANUAL DO USUÁRIO

MANUAL DEL USUARIO / USER MANUAL

# 1. Informações técnicas do produto

Información técnica del producto / Technical product information

Fechadura digital de embutir FDE-201/ Cerradura digital incrustar FDE 201 / FDE 201 Digital mortise lock

Portas internas com espessura de 30mm à 45mm/ Puertas internas con espesura de 30mm a 45mm/ Internal doors with 30-45mm thick

<b>Produto</b> <i>Producto / Product:</i>	<b>Fechadura digital de embutir FDE-201.</b> <i>Cerradura digital incrustar FDE-201 / FDE-201 Digital mortise lock</i>
<b>Acabamento</b> <i>Acabado / Finishing:</i>	<b>Preto brilhante</b> <i>Negro brillante / Bright black</i>
<b>Principais Materiais</b> <i>Materiales principales / Main Materials:</i>	<b>Liga de zinco, polímeros e aço.</b> <i>Aleación de zinc, polímeros y acero. / Zinc alloy, polymers and steel.</i>
<b>Temperatura de Operação</b> <i>Temperatura de la operación / Working Temperature:</i>	<b>-20°C ~ 70°C</b>
<b>Recursos</b> <i>Recursos / Features:</i>	<b>Cadastro de até 196 impressões digitais. Registro de senha numérica única. Senha padrão de fábrica 1-2-3-4. Chave de emergência multiponto. Alarme de intrusos. Aviso de bateria fraca, com duas semanas de antecedência para o fim de sua vida útil, aproximadamente.</b> <i>Registro de hasta 196 huellas digitales. Registro de contraseña numérica única. Contraseña predeterminada de fábrica 1-2-3-4. Llave de emergencia multipunto. Alarma de intrusos. Advertencia de batería baja, aproximadamente dos semanas antes del final de su vida útil. Registration of up to 196 fingerprints. Single numeric password registration. Factory default password 1-2-3-4. Multipoint emergency key. Intruder Alarm. Low battery warning, approximately two weeks in advance to the end of its life.</i>
<b>Alimentação:</b> <i>Alimentación / supply:</i>	<b>4 baterias alcalinas AA de 1,5V com duração de 6 a 12 meses ou 8 baterias alcalinas AA de 1,5V com duração de 12 a 18 meses. Variando de acordo com o número de aberturas diárias./ 4 pilas alcalinas AA de 1.5V que duran de 6 a 12 meses u 8 pilas alcalinas AA de 1.5V que duran de 12 a 18 meses. Varía según el número de aperturas diarias./ Four 1.5V AA alkaline batteries lasting 6 to 12 months or eight 1.5V AA alkaline batteries lasting 12 to 18 months, varying according to the number of daily openings.</b>
<b>Garantia</b> <i>Garantía/ Warranty:</i>	<b>Garantia do produto de 1 ano válida a partir da aquisição do produto e comprovada por meio de nota fiscal/ Garantía del producto de 1 año válida a partir de la adquisición del producto y comprobada por medio de la factura de compra/ Product warranty valid for 1 year from the purchase of the product and proven by invoice.</b>
<b>Exclusões</b> <i>Exclusiones/ Exclusions:</i>	<b>Tentativa de arrombamento e/ou violação. Desgaste decorrente do uso. Danos em consequência de mau uso do produto e limpeza inadequada. Agentes externos como maresia ou exposição a ambientes corrosivos. Utilização de peças não originais na fechadura/ Intento de robo y/o violación.</b> <i>Desgaste resultante del uso. Daños en consecuencia de mal uso del producto y limpieza inadecuada. Agentes externos como olor del mar o exposición ambientes corrosivos. Utilización de piezas no originales en la cerradura/ Attempted burglary and/or violation. Wear resulting from use. Attempts of burglary and invasion. Normal wear and tear. Damage resulting from improper use and improper cleaning. External agents such as sea air or exposure to corrosive environments. Use of non-original parts in the lock.</i>
<b>Recomendações</b> <i>Recomendaciones/ Recommendations:</i>	<b>Limpar com pano macio e seco. Procure um profissional para realizar a instalação e siga corretamente as orientações deste manual e do gabarito de instalação. Não aquecer o produto acima de 65°C. Não molhar o produto. Não utilizar baterias recarregáveis. Trocar todas baterias quando fracas, não misturar. Não desmonte o produto pois o mesmo pode apresentar disfunção de operação e algum dano ao mecanismo pode ocorrer. Utilizar a chave mecânica multiponto apenas em casos de emergência.</b>

*Limpiar con un paño suave y seco. Busque un profesional para realizar la instalación y siga correctamente las pautas de este manual y la plantilla de instalación. No calentar el producto por encima de 65°C. No mojar el producto. No use pilas recargables. Cambie todas las baterías cuando estén bajas, no mezcle. No desarme el producto, ya que puede funcionar mal y pueden producirse daños en el mecanismo. Utilice la llave mecánica multipunto solo en caso de emergencia. Clean with soft, dry cloth. Look for a professional to perform the installation and correctly follow the guidelines in this manual and the installation template. Do not heat the product above 65°C. Do not wet the product. Do not use rechargeable batteries. Change all batteries when low. Do not mix them. Do not disassemble the product, as it may cause malfunction and damage to the mechanism. Use the multipoint mechanical key in case of emergency only.*

## Cuidados e Segurança

*Cuidado y seguridad / Care and Safety:*

**Produto próprio para instalação em ambientes internos. Não expor a fechadura ao sol, à chuva ou à umidade. Caso aconteça, remova as pilhas e leve o aparelho imediatamente a uma assistência técnica autorizada. Para maior segurança, troque regularmente sua senha e não utilize senhas sequenciais. Não permita que terceiros possuam senhas na sua fechadura FDE-201. Em caso de descarte da fechadura digital, leve-a a um dos locais designados pelo órgão regulador local. A fechadura digital não pode ser descartada junto ao lixo doméstico. De acordo com as leis que regulam o descarte de aparelhos eletroeletrônicos, os proprietários devem utilizar um compartimento separado para se desfazer de seus produtos eletroeletrônicos antigos. As pilhas e as embalagens também devem ser descartadas de acordo com as instruções do órgão regulador local de proteção ao meio ambiente.**

*Producto apto para instalación en interiores. No exponga la cerradura al sol, la lluvia o la humedad. Si esto sucede, retire las baterías y lleve el dispositivo a un centro de servicio autorizado de inmediato. Para mayor seguridad, cambie su contraseña regularmente y no use contraseñas secuenciales. No permita que terceros tengan contraseñas en su cerradura FDE-201. Producto apto para instalación en interiores. No exponga la cerradura al sol, la lluvia o la humedad. Si esto sucede, retire las baterías y lleve el dispositivo a un centro de servicio autorizado de inmediato. Para mayor seguridad, cambie su contraseña regularmente y no use contraseñas secuenciales. No permita que terceros tengan contraseñas en su cerradura FDE-201. En caso de desechar la cerradura digital, llévela a uno de los lugares designados por la agencia reguladora local. La cerradura digital no puede desecharse con la basura doméstica. De acuerdo con las leyes que regulan la eliminación de dispositivos eléctricos y electrónicos, los propietarios deben usar un compartimento separado para deshacerse de sus viejos productos eléctricos y electrónicos. Las baterías y el embalaje también deben desecharse de acuerdo con las instrucciones de la agencia local de protección ambiental/ Product suitable for indoor installation. Do not expose the lock to sun, rain, or moisture. If this happens, remove the batteries and take the device to an authorized service center immediately. For additional security, change your password regularly and do not use sequential passwords. Do not allow third parties to have passwords on your FDE-201 lock. In case of disposal of the digital lock, take it to one of the places designated by the local regulatory agency. The digital lock cannot be disposed of with household waste. Under the laws that regulate the disposal of electrical and electronic devices, homeowners must use a separate compartment to dispose of their old electrical and electronic products. Batteries and packaging must also be disposed of under the instructions of the local environmental protection agency.*

## 2. Identificações

Identificación / Identification:

**Unidade Externa/**  
Unidad Externa/  
External Unit

**Unidade Interna/**  
Unidad Interna/  
Internal Unit

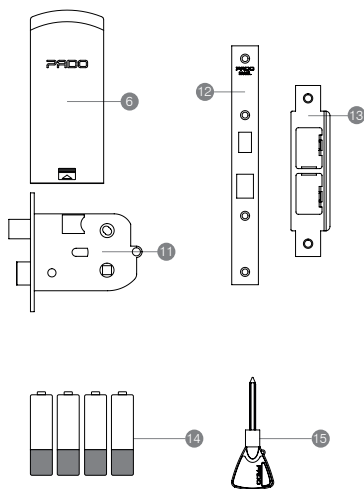
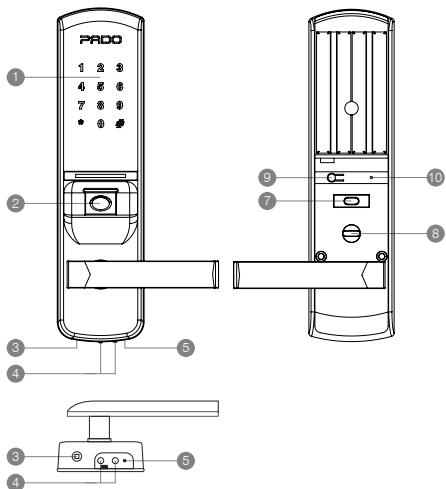

### Parafusos

 Parafuso M5x20mm (3x)

 Parafuso M4x12mm (2x)

 Porca M4 (2x)

 Parafuso 4.2x20mm (4x)

- 1 **Teclado Numérico/** Teclado Numérico / Numeric keypad
- 2 **Scanner digital/** Escáner digital/ Digital scanner
- 3 **Chave manual/** Llave manual/ Manual key
- 4 **Ponto de energia de emergência 9V/** Punto de alimentación de emergencia de 9V/ 9V emergency power point
- 5 **Botão de reinicialização/** Botón de reinicio/ Reset button
- 6 **Tampa da bateria/** Tapa de la batería / Battery cover
- 7 **Botão não perturbe/** Botón no molestar / Do not disturb button
- 8 **Tranqueta de bloqueio manual/** Pestillo de bloqueo manual / Manual locking latch
- 9 **Botão de registro/** Botón de registro/ Registration button
- 10 **Botão de inicialização/** Botón de inicio/ Start button
- 11 **Máquina/** Máquina / Mortise
- 12 **Falsa-testa/** Frente falsa/ Backplate
- 13 **Contra-testa/** Contra frente / Strike
- 14 **Pilhas AA (4x)/** Pilas AA (4x)/ AA battery (4x)
- 15 **Chave Manual/** Llave manual/ Manual Key

# Sumário

## Tabla de contenidos / Summary

<b>1.0 Informações técnicas do produto</b>	02
<i>Información técnica del producto / Product technical information</i>	
<b>2.0 Identificações</b>	04
<i>Identificaciones / Identification</i>	
<b>3.0 Instalação</b>	06
<i>Instalación / Installation</i>	
<b>4.0 Configurações da Fechadura digital FDE-201</b>	16
<i>Configuración de bloqueo digital FDE-201 / FDE-201 Digital Lock Settings</i>	
<b>4.1 Cadastro de usuários</b>	16
<i>Registro de usuario / User registration</i>	
<b>4.1.1 Cadastro de Senhas Numéricas</b>	16
<i>Registro de contraseña numérica / Numeric Password Registration</i>	
<b>4.1.2 Cadastro de Impressões digitais</b>	17
<i>Registro de huellas digitales / Fingerprints registration</i>	
<b>4.2 Exclusão de Usuários</b>	18
<i>Exclusión de usuarios / Deleting Users</i>	
<b>4.2.1 Exclusão única de impressão digital</b>	19
<i>Exclusión de huella digital / Deleting a single fingerprint</i>	
<b>4.2.2 Exclusão de todas impressões digitais</b>	20
<i>Eliminar todas las huellas digitales / Deleting all fingerprints</i>	
<b>4.3 Modos de Abertura</b>	21
<i>Modos de apertura / Opening Modes</i>	
<b>4.3.1 Senha Numérica</b>	22
<i>Número Contraseña / Password</i>	
<b>4.3.2 Impressão digital</b>	22
<i>Impresión digital / Fingerprint</i>	
<b>4.4 Modos de Fechamento</b>	23
<i>Modos de Cierre / Lock modes</i>	
<b>4.4.1 Fechamento Manual</b>	23
<i>Cierre manual / Manual lock</i>	
<b>4.4.2 Fechamento Automático</b>	24
<i>Cierre automático / Auto lock</i>	
<b>4.4.3 Desabilitar Fechamento Automático</b>	25
<i>Deshabilitar cierre automático / Disable Auto Close</i>	
<b>4.5 Ajuste de Volume</b>	26
<i>Ajuste de volumen / Volume settings</i>	
<b>4.6 Ajuste de idioma</b>	27
<i>Ajuste de idioma / Language settings</i>	
<b>4.7 Modo não perturbe</b>	28
<i>Modo no molestar / Do not disturb mode</i>	
<b>4.8 Nível de Bateria</b>	29
<i>Nivel de batería / Battery Level</i>	
<b>4.9 Alimentação de Emergencia</b>	29
<i>Energía de emergencia / Emergency Power supply</i>	
<b>4.10 Chave mecânica de Emergência</b>	30
<i>Llave de emergencia mecánica / Mechanical emergency key</i>	
<b>4.11 Reiniciar fechadura digital</b>	30
<i>Restablecer bloqueo digital / Reset the digital lock</i>	
<b>4.12 Restaurar configurações de fabrica</b>	31
<i>Restaurar la configuración de fábrica / Restore factory settings</i>	
<b>4.13 Alarme de intrusos</b>	32
<i>Alarma de intrusos / Intruder alarm</i>	

### 3. Manual de instalação FDE-201

Manual de instalación FDE-201 / FDE-201 Installation manual

A fechadura digital FDE-201 pode ser instalada em portas com sentido de abertura tanto para o lado interno como externo, nas configurações esquerda e direita.

Com o gabarito de instalação em mãos, identifique a direção de abertura da porta (Direita ou Esquerda). O gabarito de instalação da fechadura digital FDE-201 foi desenvolvido para ser aplicado em portas com espessura de 40 mm. Para exemplificação será utilizada uma porta com abertura direita.

La cerradura digital FDE-201R se puede instalar en puertas con dirección de apertura para configuraciones internas y externas, en las configuraciones izquierda y derecha.

Con la plantilla de instalación en mano, identifique la dirección de apertura de la puerta (derecha o izquierda). La plantilla de instalación de cerradura digital FDE-201R fue desarrollada para ser aplicada a puertas de 40 mm de espesor. Por ejemplo, se utilizará una puerta con una apertura derecha.

The FDE-201 lock can be installed left-handed and right-handed doors. With the installation template in hand, identify the opening direction (Right or Left). The FDE-201 digital lock installation template is suitable for 40 mm thick doors. The example below uses a right-handed door.

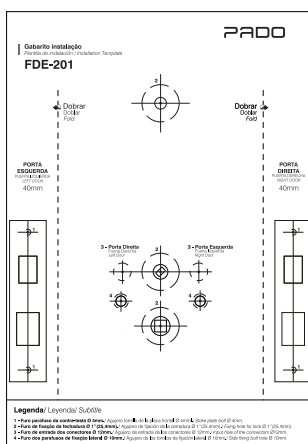

Posicione o gabarito no lado externo do ambiente que se deseja instalar a fechadura, dobrando-o na região indicada. Na sequência determine a altura de instalação do produto. Recomenda-se instalar o produto a uma altura entre 1,1 e 1,3m, em relação ao solo.

Coloque la plantilla en el exterior de la habitación donde desea instalar la cerradura, doblándola en la región indicada. Luego determine la altura de instalación del producto. Se recomienda instalar el producto a una altura entre 1.1 y 1.3 m, en relación con el suelo.

Position the template outside the room where you want to install the lock, folding it in the region indicated. Determine the height for installing the device. It is recommended to install the lock between 1.1m and 1.3m above the ground.

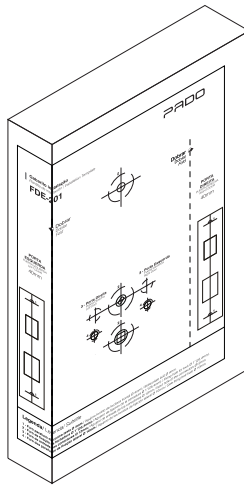

Com o gabarito posicionado, realize as marcações para as furações, conforme indicado no gabarito de instalação.

Con la plantilla colocada, haga las marcas para los agujeros, como se indica en la plantilla de instalación

With the template positioned, drill the markings for the holes, as indicated on the installation template.

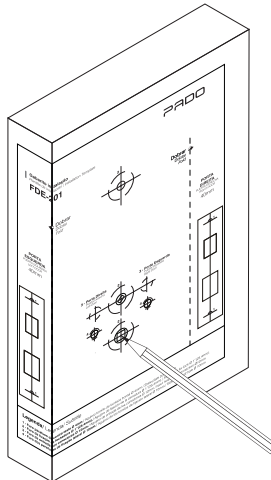

Perfure a lateral da porta para a instalação da máquina da fechadura digital, utilizando uma broca de 15mm. Respeite o centro da porta.

Taladre el costado de la puerta para instalar la máquina de bloqueo digital, utilizando una broca de 15 mm. Respeita el centro de la puerta

Drill the side of the door to install the digital lock mortise, using a 15mm drill bit. Pay attention to the center of the door.

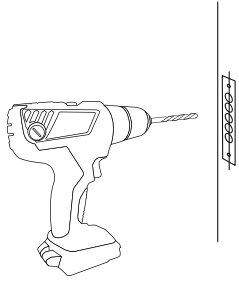

**Faça o alojamento da máquina, utilizando um formão.**

*Haga la carcasa de la máquina, utilizando un cincel.*

*Make the housing for the mortise, using a chisel.*

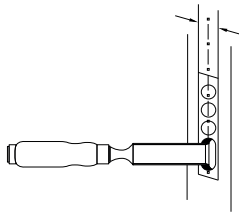

**Posicione a máquina de fechadura no alojamento e faça a marcação do contorno da máquina, de acordo com a chapa de sua testa.**

*Coloque la máquina de bloqueo en la carcasa y marque el contorno de la máquina, de acuerdo con la placa en su frente.*

*Position the lock mortise in the housing and mark the contour of the mortise, according to the strike.*

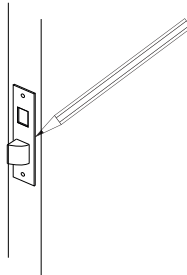

**Faça o alojamento da chapa da testa, utilizando um formão.**

*Coloque la placa frontal con un cincel.*

*Place the strike using a chisel.*



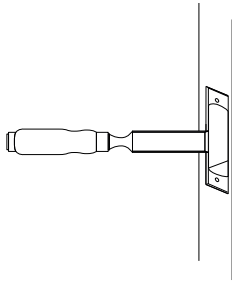

Caso a fechadura digital FDE-201 esteja sendo instalada em uma porta que já apresente furações, incompatíveis com a máquina da fechadura digital, utilize a falsa testa enviada juntamente com o produto.

Si la cerradura digital FDE-201R se está instalando en una puerta que ya tiene agujeros, incompatible con la máquina de cerradura digital, utilice la frente falsa enviada con el producto.

If the FDE-201 digital lock is being installed on a door that already has holes, and incompatible with the digital lock mortise, use the backplate sent with the product.

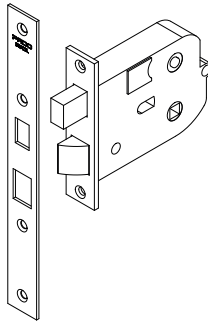

Fixe a falsa testa a máquina, utilizando os dois parafusos M4 x 15 e de suas porcas M4.

Fije las pruebas falsas a la máquina, utilizando los dos tornillos M4 x 15 y sus tuercas M4.

Fix the backplate onto the mortise, using the two M4 x 15 screws and their M4 nuts.

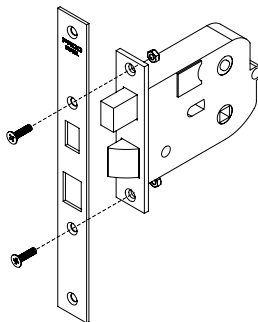

Posicione a máquina da fechadura no alojamento e faça a marcação do contorno de sua falsa testa.

*Coloque la máquina de bloqueo en la carcasa y marque el contorno de su frente falsa.*

*Position the mortise in the housing and mark the outline of your backplate.*

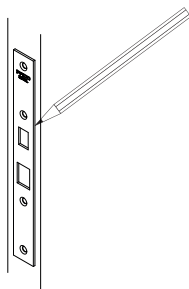

Faça o alojamento da chapa da falsa testa, utilizando um formão.

*Coloque la placa de la frente falsa, usando un cincel.*

*Place the striker, using a chisel.*

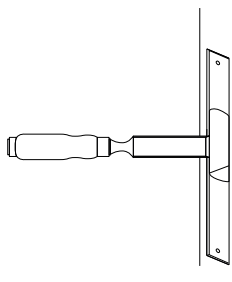

Seguindo as marcações realizadas previamente, faça os furos passantes para a maçaneta e conectores. Utilize as brocas especificadas no gabarito de instalação.

*Siguiendo las marcas realizadas anteriormente, taladre agujeros a través de los conectores. Utilice los ejercicios especificados en la plantilla de instalación.*

*Following the markings previously made, bore the holes for the handle and connectors. Use the drills specified in the installation template.*

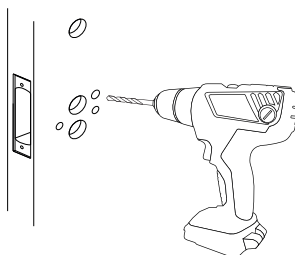

Selecione o lado da maçaneta de acordo com o lado de abertura da porta (Esquerda ou direita). Para realizar reversão da direção da maçaneta, puxe para baixo, o suporte de fixação localizado na parte inferior das unidades internas e externas, girando na sequência a maçaneta para o lado desejado.

*Seleccione el lado de la manija de acuerdo con el lado de apertura de la puerta (izquierda o derecha). Para invertir la dirección del mango, jale hacia abajo el soporte de fijación ubicado en la parte inferior de las unidades internas y externas, girando el mango en la secuencia hacia el lado deseado.*

*Select the side of the handle according to the opening side (Left or Right). To reverse the direction of the handle, pull down the fixing bracket located at the bottom of the indoor and outdoor units, rotating the handle in the sequence to the desired side.*

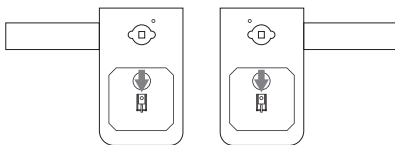
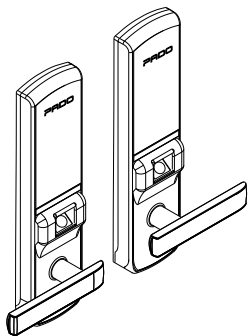

Para realizar a reversão do trinco da máquina, insira uma chave de fenda no local indicado. Pressione a trinco para frente. Na sequência gire-a para o lado desejado.

Para invertir el pestillo de la máquina, inserte un destornillador en la ubicación indicada. Presione el pestillo hacia adelante. Luego gírelo hacia el lado deseado.

To reverse the latch of the mortise, insert a screwdriver on the location appointed. Press the latch forward. Then, turn it to the side desired.

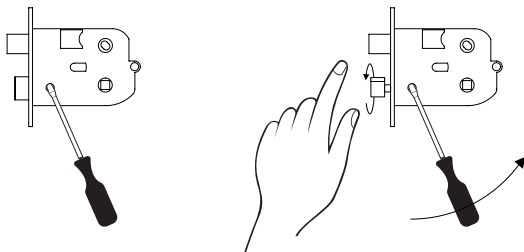

Instale a máquina da fechadura em seu alojamento, transpassando seu conector (Preto) para o lado interno. Em seguida instale os parafusos de fixação.

Conecte el conector blanco y negro a la moldura interna. Solo hay una posición de asiento correcta, indicada por una marca en ambos conectores.

Presione los conectores para asegurar el ajuste correcto.

Install the mortise in its housing, passing its connector (Black) to the internal side. Then, install the fixing screws.

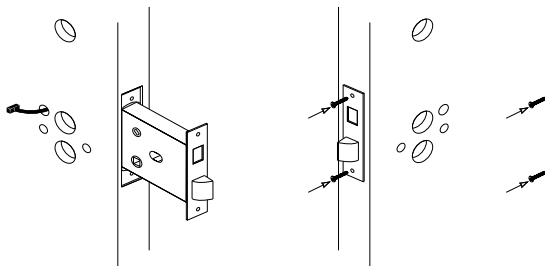

**Instale as 4 pilhas no compartimento de baterias da fechadura digital FDE-201**

*Instale las 4 baterías en el compartimento de la batería de la cerradura digital FDE-201*

*Install the four batteries in the battery compartment of the FDE-201 digital lock*

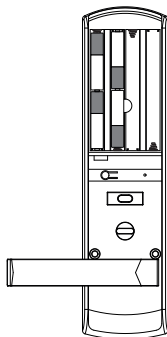

**Realize o avanço do trinco e da lingueta. Feche a porta e realize as marcações para a instalação da contra testa.**

*Avance el pestillo y la lengüa. Cierre la puerta y haga las marcas para la instalación de la frente.*

*Perform the projection of the deadbolt. Close the door and make the markings for the installation of the striker.*

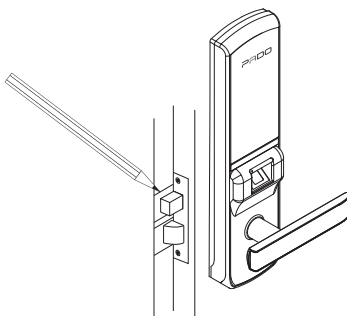

**Posicione a contra testa de acordo com as marcações realizadas previamente. Realize a marcação de seu contorno.**

*Coloque la frente de acuerdo con las marcas realizadas anteriormente. Marque su contorno.*

*Position the striker according to the markings previously made. Mark its contour.*

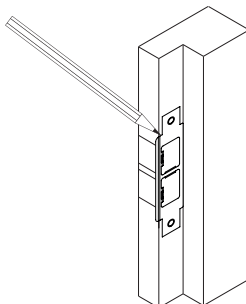

**Perfure o alojamento do trinco e da lingueta.**

*Taladre el pestillo y la carcasa de la lengüeta.*

*Drill the latch and deadbolt housing.*

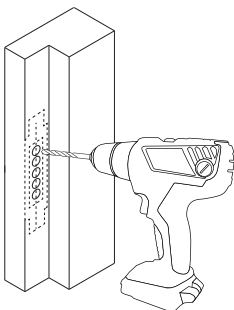

**Realize o acabamento da contra testa, utilizando um formão**

*Termina la frente con un cincel*

*Finish the striker using a chisel*

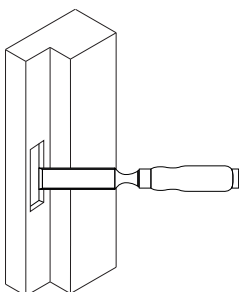

**Fixe a contra testa utilizando os parafusos 4,2 x 20.**

*Asegure la frente con los 4 x 20 tornillos.*

*Secure the striker using the 4 x 20 screws.*

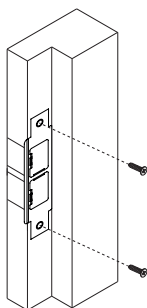

Caso após a instalação da fechadura, haja uma folga entre a lingueta e contra testa, a mesma poderá ser ajustada por meio da chapa de ajuste disponível na contra testa. Para realizar o ajuste utilize uma chave fenda.

*Si, después de instalar el bloqueo, hay un espacio entre la lengua y la frente, se puede ajustar con la placa de ajuste disponible en la frente. Para realizar el ajuste, use un destornillador.*

*If, after installing the lock, there is a gap between the deadbolt and the striker, it can be adjusted by using a plate available on the striker, which can be adjusted by using a screwdriver.*

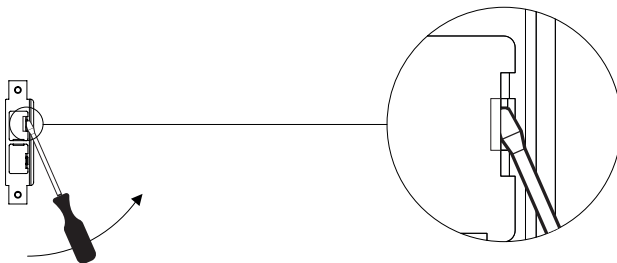

## 4. Configuração da fechadura digital FDE-201

Configuración de la cerradura digital FDE-201 / FDE-201 digital lock settings

### 4.1 Cadastro de Usuários

Registro de usuarios / Users Registration

A fechadura digital FDE-201 permite o cadastro de até 196 impressões digitais, e uma única senha numérica, a qual deve possuir entre 3 e 15 dígitos. O processo de cadastro de senha numérica, acaba por substituir a senha cadastrada previamente. A senha padrão de fábrica é: 1-2-3-4.

La cerradura digital FDE-201 permite el registro de hasta 196 huellas digitales y una sola contraseña numérica, que debe tener entre 3 y 15 dígitos. El proceso de registro de contraseña numérica termina reemplazando la contraseña registrada anteriormente. La contraseña predeterminada de fábrica es: 1-2-3-4

The FDE-201 digital lock allows the registration of up to 196 fingerprints, and a single numeric password, which must have between 3 and 15 digits. The registration process for the numeric password replaces the password previously registered. The factory default password is 1-2-3-4.

#### 4.1.1 Cadastros de senha numérica

Entradas de contraseña numérica / Numeric Password Registration

Para realizar o cadastro de senha numérica, os seguintes passos deverão ser seguidos:

Para realizar el registro de contraseña numérica, se deben seguir los siguientes pasos:

To perform the numeric password registration, follow the steps below:

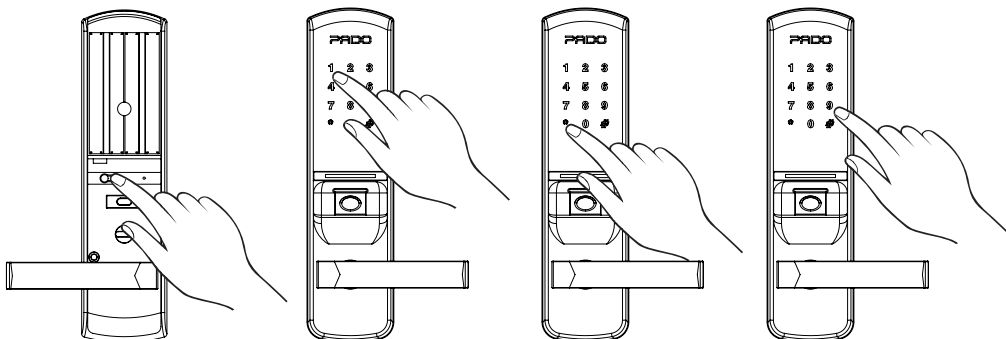

Abra a capa das baterias e pressione o botão de registro

Abra la tapa de la batería y presione el botón de registro.  
Open the battery cover and press the register button.

Pressione "1" para acessar a função de registro de senha numérica.

Presione "1" para acceder a la función de registro de contraseña numérica.  
Press "1" to access the registration process for the numeric password.

Pressione "\*" para confirmar.

Presione "\*" para confirmar  
Press "\*" to confirm

Digite a senha desejada.

Ingrese la contraseña deseada.  
Enter the desired password

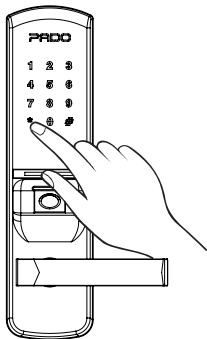

Pressione "\*" para confirmar.  
 Presione "\*" para confirmar  
 Press "\*" to confirm

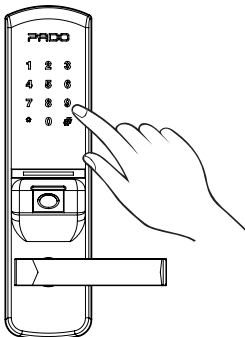

Digite a senha novamente.  
 Vuelva a escribir la contraseña.  
 Type the password again.

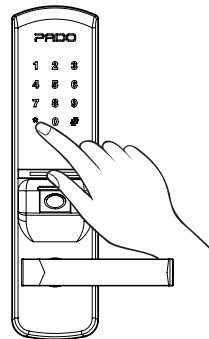

Pressione "\*" para confirmar, encerrando o processo.  
 Presione "\*" para confirmar, finalizando el proceso.  
 Press "\*" to confirm, ending the process.

Após a realização do registro, verifique se a senha cadastrada está funcionando conforme o desejado.

Después de completar el registro, verifique que la contraseña registrada funcione como se desea.

After completing the registration, check that the registered password is working as desired.

## 4.1.2 Cadastro de Impressões digitais

Registro de huellas digitales / Fingerprints registration

Para realizar o cadastro de impressões digitais, os seguintes passos deverão ser seguidos:

Para realizar el registro de huellas digitales, se deben seguir los siguientes pasos:

To perform the fingerprint registration, follow the steps below:

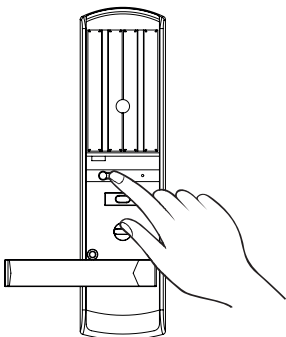

Abra a capa das baterias e pressione o botão de registro

Abra la tapa de la batería y presione el botón de registro.  
 Open the battery cover and press the register button.

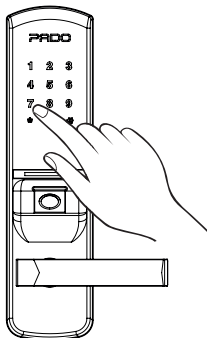

Pressione "7" para acessar a função de controle de digitais.

Presione "7" para acceder a la función de control de huellas digitales.  
 Press "7" to access the fingerprint control function.

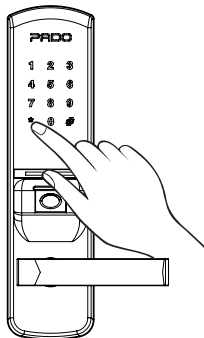

Pressione "\*" para confirmar.

Presione "\*" para confirmar  
 Press "\*" to confirm

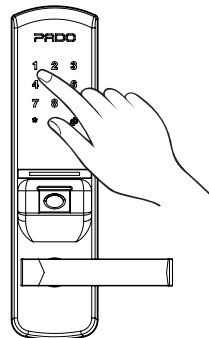

Pressione "1" para acessar a função de registro de digitais.

Presione "1" para acceder a la función de registro de huellas digitales.  
 Press "1" to access the fingerprint registration function.



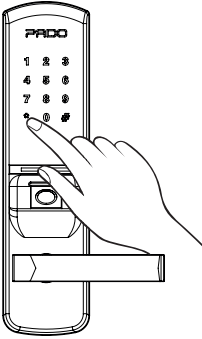

Pressione "\*" para confirmar.  
 Presione "\*" para confirmar.  
 Press "\*" to confirm.

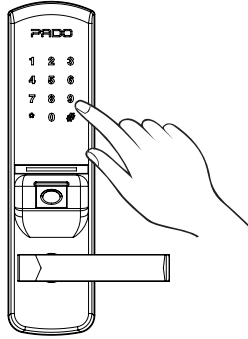

Digite a senha numérica cadastrada.  
 Ingrese la contraseña numérica registrada.  
 Enter the registered numeric password.

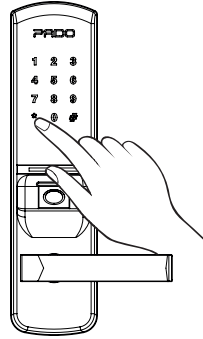

Pressione "\*" para confirmar.  
 Presione "\*" para confirmar.  
 Press "\*" to confirm.

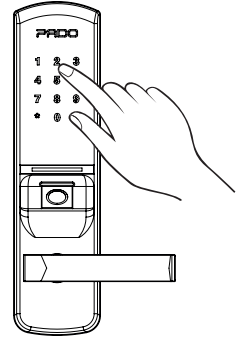

Digite o número da digital que se deseja registrar.  
 Ingrese el número de la huella digital que desea registrar.  
 Enter the number of the fingerprint you want to register.

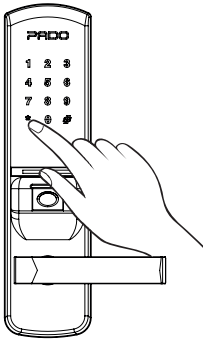

Pressione "\*" para confirmar.  
 Presione "\*" para confirmar.  
 Press "\*" to confirm.

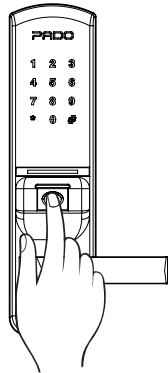

Insira a digital sob o leitor.  
 Inserte la huella digital debajo del lector.  
 Insert the fingerprint onto the reader.

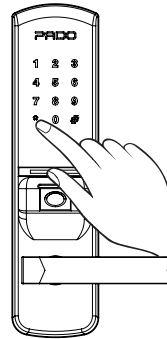

Para registros adicionais, pressione "\*" para continuar. Retornando para a etapa número 4.  
 Para registros adicionales, presione "\*" para continuar. Volviendo al paso número 4.  
 For additional registrations, press "\*" to continue. Returning to step number 4.

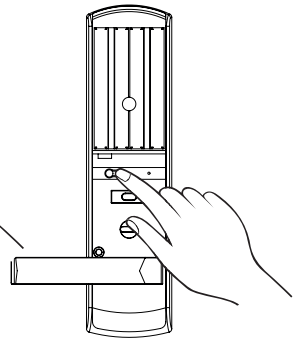

Caso deseje encerrar o processo de registro de digitais, pressione o botão registro.  
 Si desea finalizar el proceso de registro de huellas digitales, presione el botón de registro.  
 If you want to end the fingerprint registration process, press the registration button.

## 4.2. Exclusão de usuários

Eliminar usuarios / Deleting users

A senha numérica não pode ser excluída, apenas substituída. Desse modo, para a substituir a senha numérica, siga as etapas descritas na seção 4.1.1 (Cadastro de senha numérica). No caso das impressões digitais, pode-se excluir apenas a digital desejada, com base em seu número de registro. Há também a opção de se excluir todas as impressões digitais de uma única vez.

La contraseña numérica no se puede eliminar, solo se reemplaza. Por lo tanto, para reemplazar la contraseña numérica, siga los pasos descritos en la sección 4.1.1 (Entradas de contraseña numérica). En el caso de las huellas digitales, solo se puede eliminar la huella digital deseada, según su número de registro. También existe la opción de eliminar todas las huellas digitales a la vez.

The numeric password cannot be deleted, only replaced. Therefore, to replace the numeric password, follow the steps described in section 4.1.1 (Numeric Password Registration). In the case of fingerprints, only the desired fingerprint can be deleted, based on its registration number. There is also the option to delete all the fingerprints at once.

## 4.2.1. Exclusões única de impressões digitais.

Exclusiones exclusivas de huellas digitales. / Deleting a fingerprint.

Para realizar a exclusão de uma impressão digital, os seguintes passos deverão ser seguidos:

Para eliminar una huella digital, se deben seguir los siguientes pasos:

To delete a fingerprint, follow the steps below:

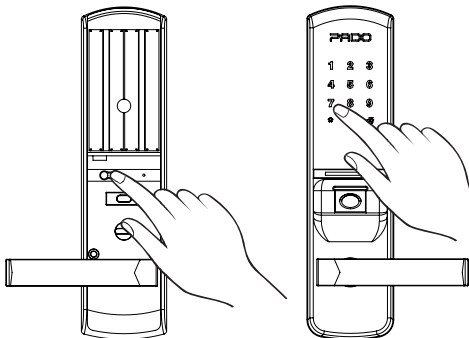

Abra a capa das baterias e pressione o botão de registro

Para realizar el registro de contraseña numérica, se deben seguir los siguientes pasos  
Open the battery cover and press the register button.

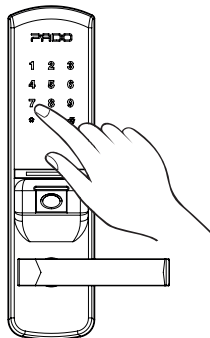

Pressione "7" para acessar a função de controle de digitais.

Presione "7" para acceder a la función de control de huellas digitales.

Press "7" to access the fingerprint control function.

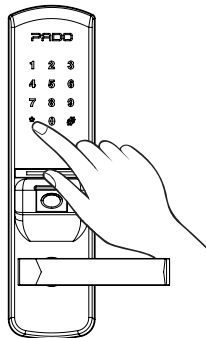

Pressione "\*" para confirmar.

Presione "\*" para confirmar  
Press "\*" to confirm

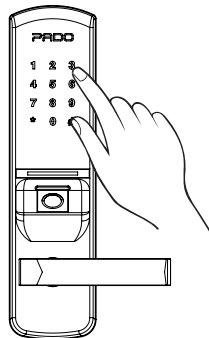

Pressione "3" para acessar a função de exclusão de digitais.

Presione "3" para acceder a la función de exclusión de huellas digitales.

Press "3" to access the fingerprint deletion.

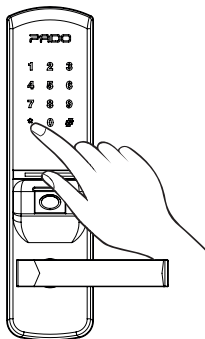

Pressione "\*" para confirmar.

Presione "\*" para confirmar.  
Press "\*" to confirm.

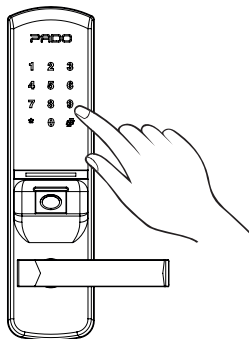

Digite o número da digital que cadastrada.

Ingrese la contraseña numérica registrada.  
Enter the registered numeric password.

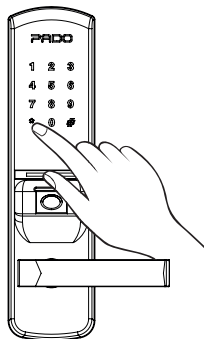

Pressione "\*" para confirmar.

Presione "\*" para confirmar.  
Press "\*" to confirm.

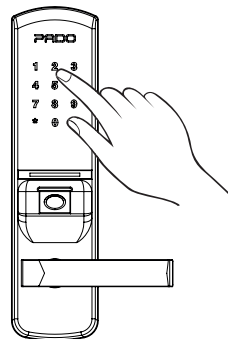

Digite o número da digital que deseja excluir

Ingrese el número de la huella digital que desea eliminar digitalas  
Enter the number of the fingerprint you want to delete

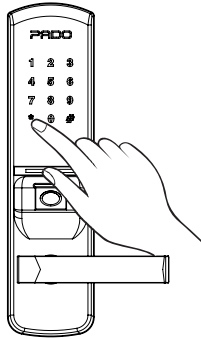

Pressione "\*" para confirmar a exclusão.  
 Presione "\*" para confirmar la eliminación.  
 Press "\*" to confirm the deletion.

## 4.2.2. Exclusões de todas impressões digitais.

*Exclusiones de todas las huellas digitales. / Deleting all the fingerprints.*

Para realizar a exclusão de todas as impressões digitais, os seguintes passos deverão ser seguidos:

*Para eliminar todas las huellas digitales, se deben seguir los siguientes pasos:*

*In order to delete all the fingerprints, follow the steps below:*

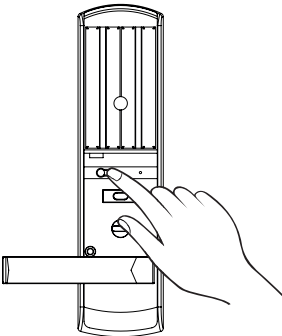

Caso deseje encerrar o processo de registro de digitais, pressione o botão registro.

*Si desea finalizar el proceso de registro de huellas digitales, presione el botón de registro.*

*If you want to end the fingerprint registration process, press the registration button.*

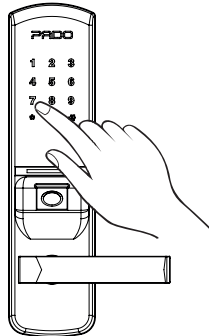

Pressione "7" para acessar a função de controle de digitais.

*Presione "7" para acceder a la función de control de huellas digitales.*

*Press "7" to access the fingerprint control function.*

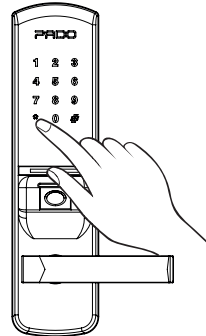

Pressione "\*" para confirmar.

*Presione "\*" para confirmar  
 Press "\*" to confirm*

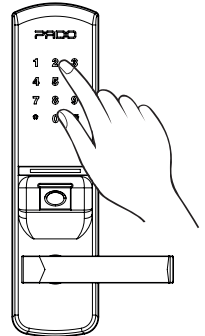

Pressione "2" para acessar a função de exclusão de todas as digitais.

*Presione "2" para acceder a la función para eliminar todas las digitales*

*Press "2" to access the function for deleting all fingerprints.*

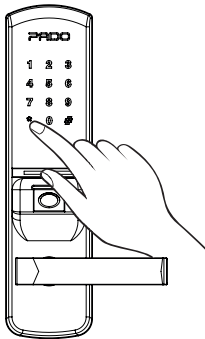

Pressione "\*" para confirmar.  
*Presione "\*" para confirmar.  
Press "\*" to confirm.*

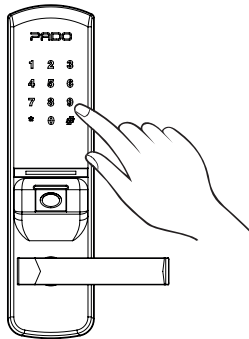

Digite a senha numérica cadastrada.  
*Ingrese la contraseña numérica registrada.  
Enter the registered numeric password.*

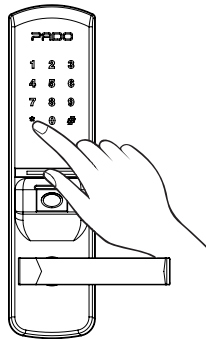

Pressione "\*" para confirmar.  
*Presione "\*" para confirmar.  
Press "\*" to confirm.*

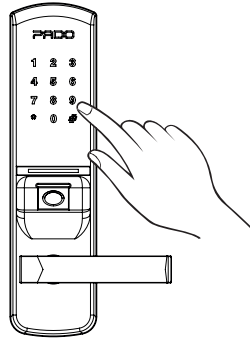

Digite novamente a senha numérica cadastrada.  
*Vuelva a ingresar la contraseña numérica registrada.  
Enter the registered numeric password again.*

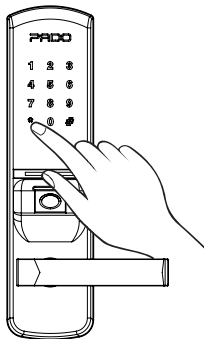

Pressione "\*" para confirmar.  
*Presione "\*" para confirmar.  
Press "\*" to confirm.*

## 4.3 Modo de abertura

*Modo de abertura / Opening mode*

A Fechadura digital FDE-201, pode ser aberta pelo lado interno quanto externo. Pelo lado externo, pode-se utilizar a senha numérica ou impressões digitais, previamente cadastradas. Pelo lado interno, a fechadura digital FDE-201, pode ser aberta pressionando-se o botão não perturbe ou simplesmente acionando sua maçaneta.

*La cerradura digital FDE-201 se puede abrir desde el interior o desde el exterior. Desde el exterior, puede usar la contraseña numérica o las huellas digitales, previamente registradas. Desde adentro, la cerradura digital FDE-201 se puede abrir presionando el botón de no molestar o simplemente activando su manija.*

*The FDE-201 digital lock can be opened from the inside or from the outside. From the outside, you can use the numeric password or fingerprints, previously registered. From the inside, the FDE-201 digital lock can be opened by pressing the do not disturb button or simply by activating its handle.*

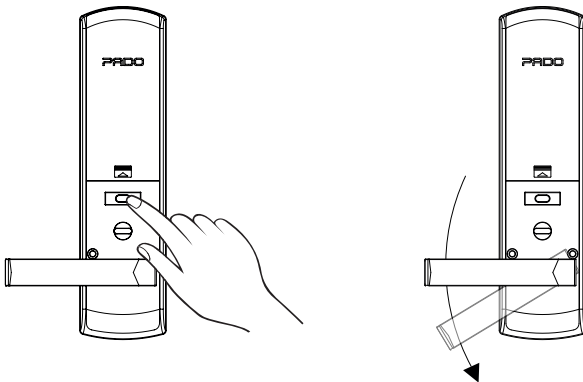

### 4.3.1. Senha Numérica.

*Contraseña numérica / Numeric Password.*

Para a abertura da fechadura digital FDE-201 por meio da senha numérica, basta digita-la, confirmando-a por meio da tecla “\*#”. Para acender o teclado numérico basta toca-lo.

*Para abrir el candado digital FDE-201 mediante la contraseña numérica, simplemente ingréselo y confirme con la tecla “\*#”. Para encender el teclado numérico, solo tóquelo.*

*To open the FDE-201 digital lock using the numeric password, enter it, confirming it with the “\*#” key. To light up the numeric keypad, touch it. You can enter the numeric password with random digits, at the beginning or end, making the password difficult to third parties.*

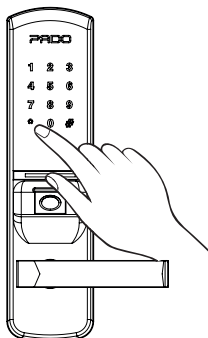

### 4.3.2. Impressão digital.

*Impresión digital. / Fingerprint.*

Para a abertura da fechadura digital FDE-201 por meio de impressão digital, basta posicionar a digital cadastrada sob o leitor biométrico. Sendo a abertura realizada automaticamente, após o reconhecimento da digital.

*Para abrir la cerradura digital FDE-201 con una huella digital, simplemente coloque la huella digital registrada debajo del lector biométrico. La apertura se realiza automáticamente, después del reconocimiento digital.*

*To open the FDE-201 digital lock using a fingerprint, place the registered fingerprint onto the biometric reader. The opening is performed automatically after the digital recognition.*

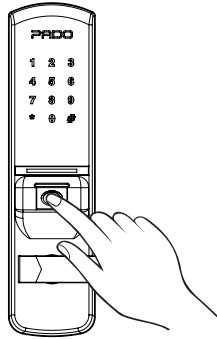

## 4.4. Modos de Fechamento

### Modos de cierre / Lock Modes

A fechadura digital FDE-201 pode ser fechada por meio de duas formas: manual ou automática.

*La cerradura digital FDE-201 se puede cerrar de dos maneras: manual o automática.*

*The FDE-201 digital lock can be closed in two ways: manual or automatic.*

### 4.4.1. Fechamento Manual

#### Cierre manual / Manual lock

A fechadura digital FDE-201 pode ser fechada manualmente tanto pelo lado interno quanto externo. Pelo lado externo basta tocar seu teclado numérico.

*Desde adentro, la cerradura digital FDE-201 puede cerrarse manualmente desde adentro y desde afuera. Desde el exterior, solo toque su teclado numérico.*

*The FDE-201 digital lock can be closed manually from both the inside and the outside. From the outside, touch the numeric keypad.*

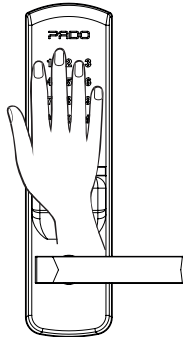

Pelo lado interno, a fechadura digital FDE-201, pode ser fechada pressionando-se o botão não perturbe ou rotacionando sua trançqueta manual.

*Desde adentro, la cerradura digital FDE-201 puede cerrarse presionando el botón de no molestar o girando su cerradura manual.*

*From the inside, the FDE-201 digital lock can be closed by pressing the do not disturb button or rotating its manual lock.*

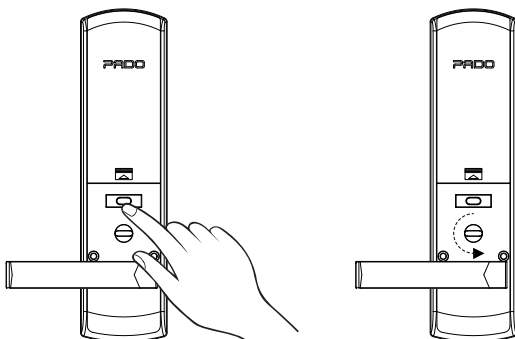

## 4.4.2. Fechamento Automático

*Cierre automático / Automatic lock*

A fechadura digital FDE-201 pode ser configurada para se fechar automaticamente, após um período de tempo, pré-definido. Para se habilitar o fechamento automático e configurar o intervalo de tempo desejado, os seguintes passos deverão ser seguidos:

*El bloqueo digital FDE-201 se puede configurar para que se cierre automáticamente después de un período de tiempo predefinido. Para habilitar el cierre automático y configurar el intervalo de tiempo deseado, se deben seguir los siguientes pasos:*

*The FDE-201 digital lock can be set to close automatically after a predefined time. To enable the automatic lock and set the time interval required, follow the steps below:*

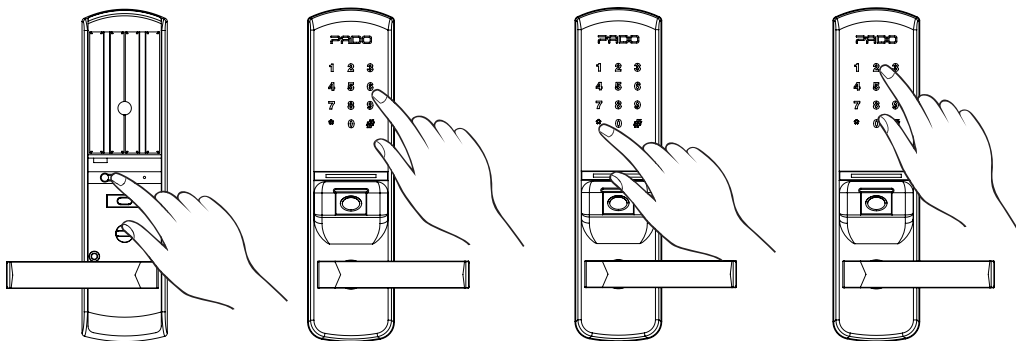

Caso deseje encerrar o processo de registro de digitais, pressione o botão registro.

*Si desea finalizar el proceso de registro de huellas digitales, presione el botón de registro.*

*If you want to end the fingerprint registration process, press the registration button.*

Pressione "6" para acessar a função de configuração de fechamento.

*Presione "6" para acceder a la función de configuración de cierre. Press "6" to access the lock setting function.*

Pressione "\*" para confirmar.

*Presione "\*" para confirmar. Press "\*" to confirm.*

Insira o intervalo de tempo desejado, para o fechamento automático (1 a 8 segundos).

*Ingrese el intervalo de tiempo deseado para el cierre automático (1 a 8 segundos).*

*Enter the desired time interval for automatic closing (1 to 8 seconds).*

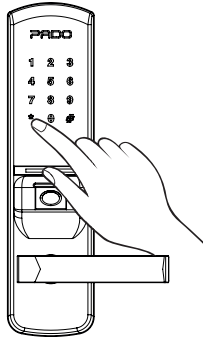

Pressione "\*" para confirmar.  
 Presione "\*" para confirmar  
 Press "\*" to confirm

### 4.4.3. Desabilitar Fechamento Automático

*Deshabilitar cierre automático / Disable Auto Lock*

Para se desabilitar o fechamento automático, os seguintes passos deverão ser seguidos:

*Para deshabilitar el cierre automático, se deben seguir los siguientes pasos:*

*To disable automatic closing, follow the steps below:*

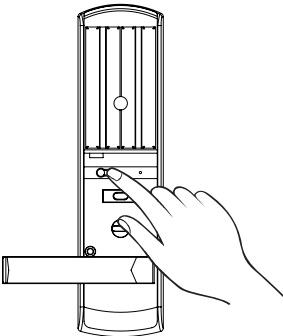

Caso deseje encerrar o processo de registro de digitais, pressione o botão registro.

*Si desea finalizar el proceso de registro de huellas digitales, presione el botón de registro.*

*If you want to end the fingerprint registration process, press the registration button.*

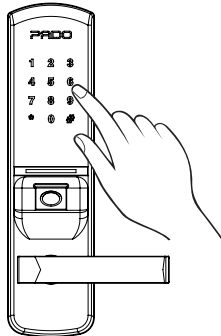

Pressione "6" para acessar a função de configuração de fechamento.

*Presione "6" para acceder a la función de configuración de cierre.*  
*Press "6" to access the lock setting function.*

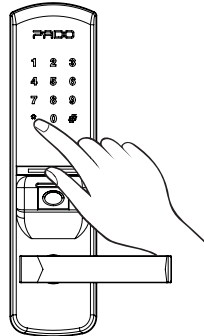

Pressione "\*" para confirmar.

*Presione "\*" para confirmar*  
*Press "\*" to confirm*

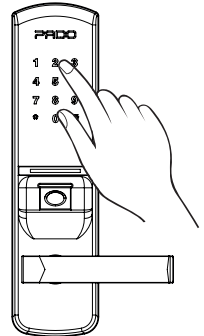

Pressione "9" para desabilitar a função.

*Presione "9" para deshabilitar la función.*

*Press "9" to disable the function.*



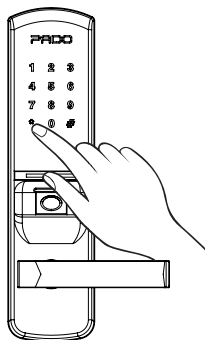

Pressione "\*" para confirmar.  
 Presione "\*" para confirmar  
 Press "\*" to confirm

## 4.5. Ajuste de volume

Ajuste de volumen / Volume settings

O volume da fechadura pode ser configurado entre nove níveis distintos. Para realizar a configuração os seguintes passos devem ser seguidos:

El volumen de bloqueo se puede configurar entre nueve niveles diferentes. Para realizar la configuración, se deben seguir los siguientes pasos:

The volume of the lock can be set between nine different levels. To perform the settings, follow the steps below:

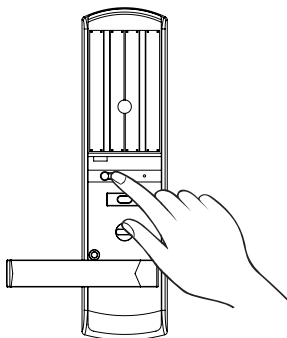

Caso deseje encerrar o processo de registro de digitais, pressione o botão registro.

Si desea finalizar el proceso de registro de huellas digitales, presione el botón de registro.

If you want to end the fingerprint registration process, press the registration button.

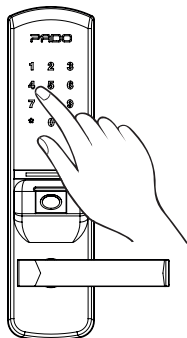

Pressione "4" para acessar a função de configuração de volume.

Presione "4" para acceder a la función de ajuste de volumen.  
 Press "4" to access the volume setting function.

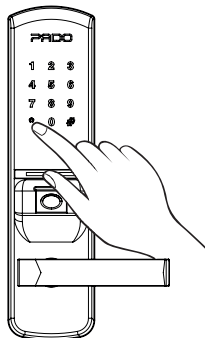

Pressione "\*" para confirmar.  
 Presione "\*" para confirmar  
 Press "\*" to confirm

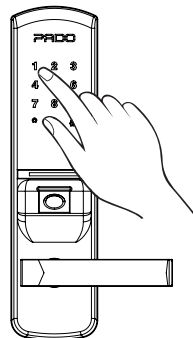

Pressione "1" para configurar o volume da fechadura.

Presione "1" para configurar el volumen de bloqueo.  
 Press "1" to set the lock volume.

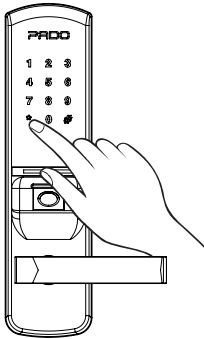

Pressione "\*" para confirmar.  
 Presione "\*" para confirmar  
 Press "\*" to confirm

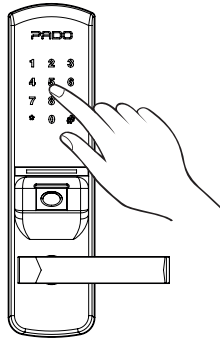

Insira o nível do volume desejado  
 (1 a 9 níveis).  
 Ingrese el nivel de volumen deseado  
 (1 a 9 niveles).  
 Enter the desired volume level  
 (levels 1 to 9).

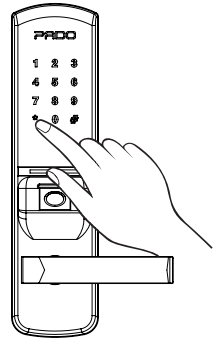

Pressione "\*" para confirmar.  
 Presione "\*" para confirmar  
 Press "\*" to confirm

## 4.6. Ajuste de idioma

Ajuste de idioma / Language settings

A fechadura digital FDE-201 possui três idiomas: Português, Inglês e Coreano. Para configura o idioma da fechadura, os seguintes passos deverão ser seguidos:

La cerradura digital FDE-201 posee tres idiomas: Portugués, Inglés y Coreano. Para configurar el idioma de la fecha, los siguientes pasos de verificación serán seguidos:

The FDE-201 digital lock can be set to three languages: Portuguese, English and Korean. To set the language, follow the steps below:

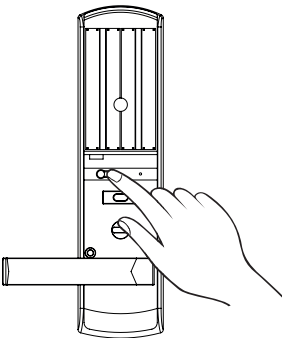

Caso deseje encerrar o processo de registro de digitais, pressione o botão registro.

Si desea finalizar el proceso de registro de huellas digitales, presione el botón de registro.

If you want to end the fingerprint registration process, press the registration button.

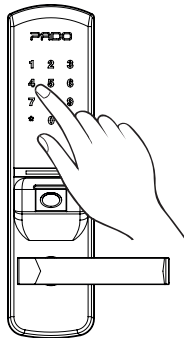

Pressione "4" para acessar a função de configuração de volume.

Presione "4" para acceder a la función de ajuste de volumen.  
 Press "4" to access the volume settings.

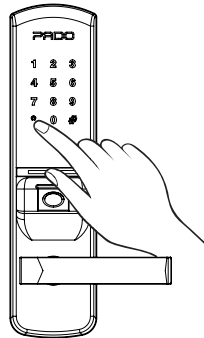

Pressione "\*" para confirmar.  
 Presione "\*" para confirmar  
 Press "\*" to confirm

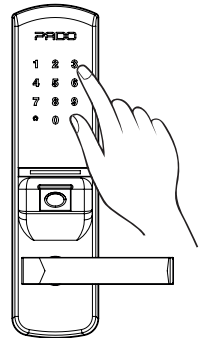

Pressione "3" para configurar o idioma da fechadura.

Presione "3" para configurar el idioma de bloqueo.  
 Press "3" to set the language.

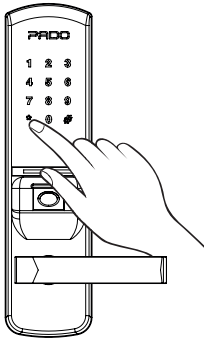

Pressione "\*" para confirmar.

*Pressione "\*" para confirmar  
Press "\*" to confirm*

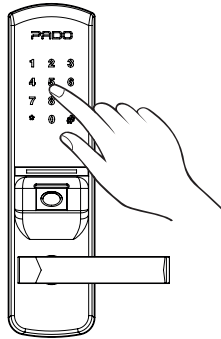

Selecione o idioma desejado: 1.

**Coreano / 2. Inglês / 3. Português**  
*Selecione el idioma deseado: 1. Coreano /  
2. Inglés / 3. Português  
Select the desired language: 1. Korean / 2.  
English / 3. Portuguese*

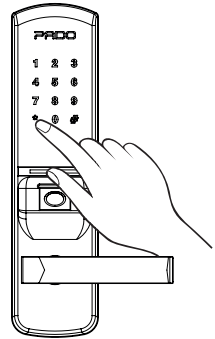

Pressione "\*" para confirmar.

*Pressione "\*" para confirmar  
Press "\*" to confirm*

## 4.7. Modo não perturbe

*Modo no molestar / Do not disturb mode*

O modo não perturbe, desabilita a abertura da fechadura digital pelo seu lado externo. Para habilitá-lo, basta manter pressionado o botão não perturbe por 5 segundos, com a porta fechada.

*El modo no molestar desactiva la apertura de la cerradura digital desde el exterior. Para habilitarlo, simplemente mantenga presionado el botón No molestar durante 5 segundos, con la puerta cerrada.*

*The do not disturb mode disables the opening of the digital lock from the outside. To enable it, press and hold the Do Not Disturb button for 5 seconds, with the door closed.*

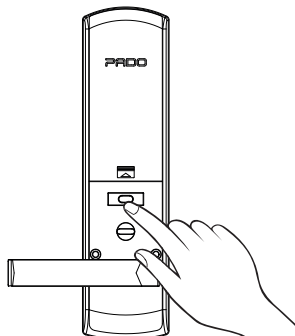

Para desabilitar o modo não perturbe, basta abrir a fechadura digital pelo seu lado interno, como especificado na seção 4.3. (Modos de Abertura).

*Para desactivar el modo no molestar, simplemente abra la cerradura digital desde adentro, como se especifica en la sección 4.3. (Modos de apertura).  
To disable the do not disturb mode, simply open the digital lock from the inside, as specified in section 4.3. (Opening modes).*

## 4.8. Nível da Bateria

*Nível de la batería / Battery Level*

No momento em que as baterias da fechadura atingirem um nível crítico, um indicativo luminoso se acenderá em seu visor externo, com duas semanas de antecedência para o fim de sua vida útil, aproximadamente.

*Cuando las baterías en la cerradura alcanzan un nivel crítico, se encenderá una luz indicadora en su pantalla externa, dos semanas antes del final de su vida útil, aproximadamente*

*When the batteries in the lock reach a critical level, an indicator light will light up on your external display, two weeks in advance to the end of its useful life, approximately.*

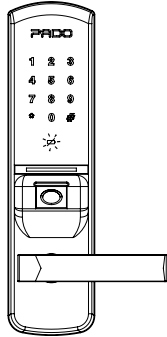

## 4.9. Alimentação de emergência

*Energía de emergencia / Emergency power*

Em caso do não funcionamento do produto devido a insuficiência das baterias, conecte uma bateria 9V nos polos especificados na figura abaixo, presentes na unidade externa. Para realizar a abertura da fechadura digital, insira uma senha numérica ou impressão digital, previamente cadastrados. Todos os passos devem ser realizados com a bateria posicionada sobre os polos de alimentação.

*En caso de que el producto no funcione debido a baterías insuficientes, conecte una batería de 9V a los polos especificados en la figura siguiente, presente en la unidad externa. Para abrir el bloqueo digital, ingrese una contraseña numérica o huella digital, previamente registrada. Todos los pasos deben realizarse con la batería colocada en los postes de alimentación.*

*In case the product does not work due to low battery, connect a 9V battery to the poles specified in the figure below, present in the external unit. To open the digital lock, enter a numeric password or fingerprint, previously registered. Perform all the steps with the battery positioned on the power poles.*

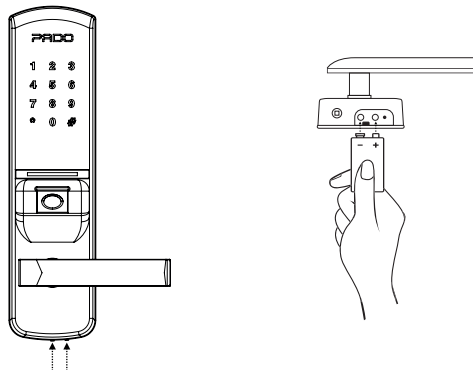

## 4.10. Chave mecânica de emergência

*Llave de emergencia mecánica / Mechanical emergency key*

Em caso do não funcionamento do produto devido a insuficiência das pilhas ou por problemas com o usuário cadastrado, a fechadura digital poderá ser aberta por meio de suas chaves mecânicas multiponto. A chave pode ser inserida na parte inferior da guarnição externa da fechadura digital.

*En caso de que el producto no funcione debido a baterías insuficientes o debido a problemas con el usuario registrado, la cerradura digital se puede abrir con sus llaves mecánicas multipunto. La llave se puede insertar en la parte inferior de la cerradura externa de la cerradura digital.*

*In case the product does not work due to low batteries or due to problems with the registered user, the digital lock can be opened using its multipoint mechanical keys. The key can be inserted in the lower part of the external lock of the digital lock.*

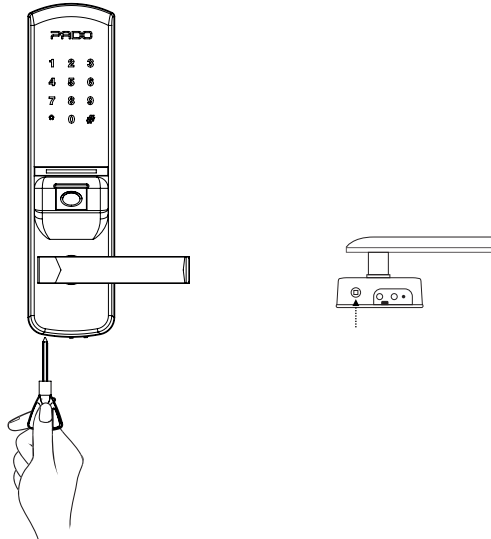

A chave mecânica é um recurso de emergência, o qual não deve ser utilizado frequentemente.

*La llave mecánica es una característica de emergencia, que no debe usarse con frecuencia.*

*The mechanical key is an emergency feature, which should not be used frequently.*

## 4.11. Reiniciar a fechadura digital

*Restablecer la cerradura digital / Reset the digital lock*

Caso a fechadura digital não esteja respondendo aos comandos, seu software poderá ser reiniciado. Para reiniciar a fechadura, pode-se pressionar os botões localizados em sua guarnição externa ou interna. Para isso utilize como auxílio um clipe.

*Si el bloqueo digital no responde a los comandos, su software puede reiniciarse. Para restablecer el bloqueo, puede presionar los botones ubicados en su ajuste externo o interno. Para hacer esto, use clips como ayuda.*

*If the digital lock is not responding to the commands, the software can be restarted. To reset the lock, you can press the buttons located on its external or internal guard. To do this, use paperclips.*

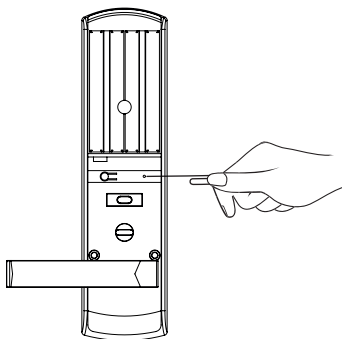

A reinitialização do software da fechadura, não exclui ou altera os usuários cadastrados na fechadura (senha ou impressões digitais).

*El restablecimiento del software de bloqueo no elimina ni cambia a los usuarios registrados con el bloqueo (contraseña o huellas digitales).*

*Resetting the lock software does not delete or change the users registered with the lock (password or fingerprints).*

## 4.12. Restaurando configurações de fábrica

*Restauración de la configuración de fábrica / Restoring factory settings*

Para restaurar as configurações da fechadura digital, mantendo todos os usuários cadastrados, os seguintes passos deverão ser seguidos:

*Para restaurar la configuración del bloqueo digital, manteniendo a todos los usuarios registrados, se deben seguir los siguientes pasos:*

*To restore the settings of the digital lock, keeping all users registered, follow the steps below:*

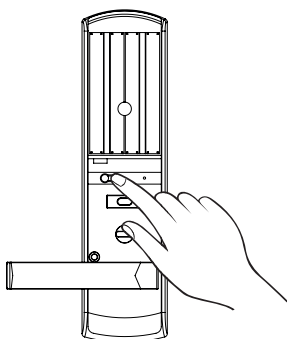

Caso deseje encerrar o processo de registro de digitais, pressione o botão registro.

*Si desea finalizar el proceso de registro de huellas digitales, presione el botón de registro.*

*If you want to end the fingerprint registration process, press the registration button.*

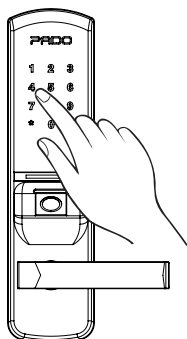

Pressione "5" para acessar as configurações do sistema

*Presione "5" para acceder a la configuración del sistema*  
*Press "5" to access system settings*

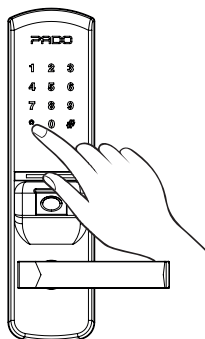

Pressione "\*\*" para confirmar.

*Presione "\*\*" para confirmar*  
*Press "\*\*" to confirm*

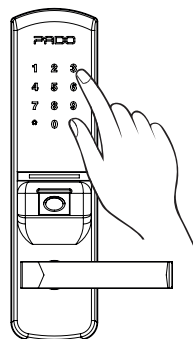

Pressione "1" para redefinir todas as funções.

*Presione "1" para restablecer todas las funciones*  
*Press "1" to reset all functions.*

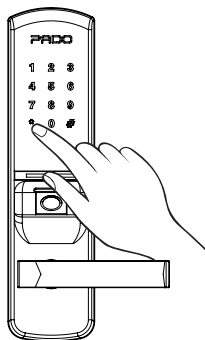

Pressione \*\*# para confirmar.

*Presione \*\*# para confirmar*

*Press \*\*# to confirm*

## 4.13. Alarme de Intrusos

### *Alarma de intrusos / Intruder Alarm*

A fechadura digital possui um alarme sonoro contra intrusos. O alarme é acionado em tentativas de arrombamento. Para desativa-lo pelo lado externo, basta inserir a senha numérica correta ou impressão digital cadastrada. Já pelo lado interno, basta pressionar o botão não perturbe. Desse modo, o alarme será desativado e a fechadura será aberta.

*La cerradura digital tiene una alarma audible contra intrusos. La alarma se activa en intentos de robo. Para deshabilitarlo desde el exterior, simplemente ingrese la contraseña numérica correcta o la huella digital registrada. Desde adentro, simplemente presione el botón no molestar. De esta forma, la alarma se desactivará y se abrirá la cerradura.*

*The digital lock has an audible alarm against intruders. The alarm triggers on attempts of burglary. To disable it from the outside, enter the correct numeric password or registered fingerprint. On the inside, press the do not disturb button. The alarm is then disabled and the lock will open.*

Posicione a guarnição externa em sua posição, observado a correta posição da maçaneta e tranqueta. Transpase o conector (Branco) para o lado interno.

*Posicione la guarnición externa en su posición, observando la correcta posición del picaporte y cerrojo. Traspase el conector (Blanco) para el lado interno.*  
*Place the external guard onto its position, checking the proper positions of the handle and latch. Pass the connector (white) to the internal side.*

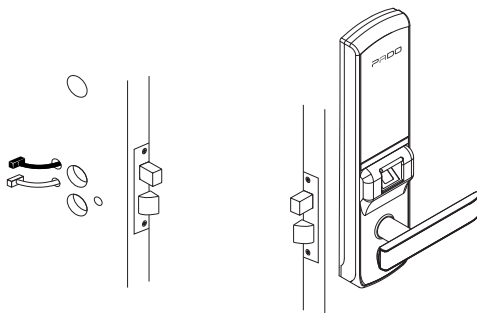

Realize a conexão do conector branco e preto, na guarnição interna. Há apenas uma posição correta de encaixe, indicada por uma marcação em ambos os conectores. Pressione os conectores para garantir o correto encaixe.

*Conecte el conector blanco y negro a la moldura interna. Solo hay una posición de asiento correcta, indicada por una marca en ambos conectores. Presione los conectores para asegurar el ajuste correcto.*

*Connect the black and white connectors onto the internal guard. There is only one fitting position, indicated by a marking on both connectors. Press the connectors to ensure the correct fitting.*

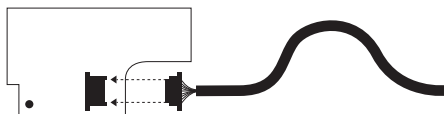

Fixe a guarnição externa a interna, por meio dos três parafusos M5 x 25.

*Fije la moldura externa a interna utilizando los tres tornillos M5 x 25.*

*Secure the external guard to the internal guard, using the three M5 x 25 screws.*

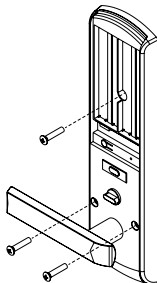



PADO

[www.pado.com.br](http://www.pado.com.br)