

Banco IBIZA

VOCÊ PRECISARÁ DE:



2 pessoas



30 min.



martelo

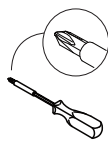

chave phillips

Partes do Produto

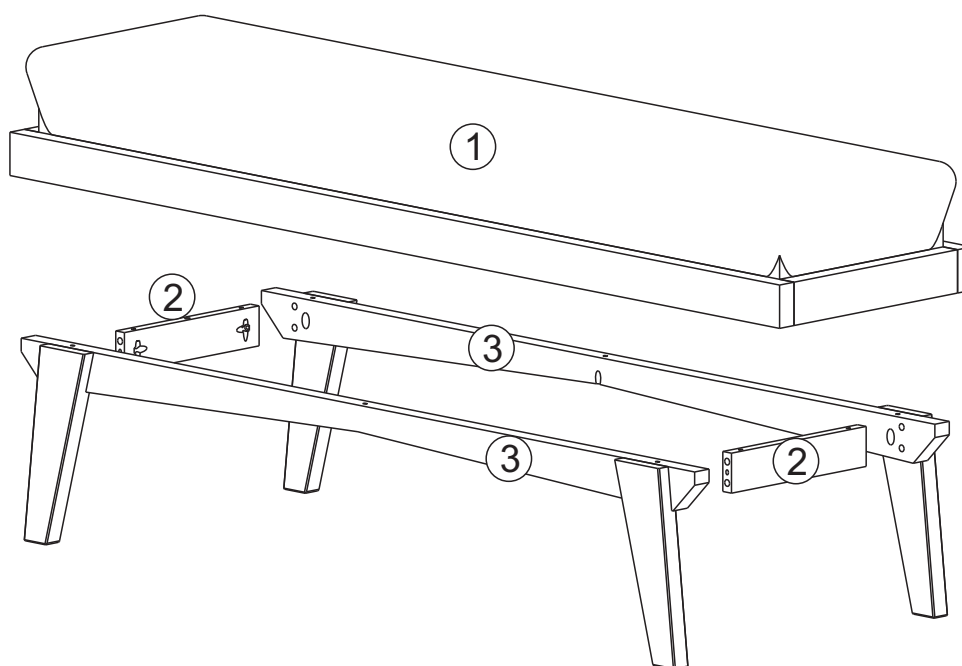

*****ATENÇÃO*****

A montagem do produto deverá ser feita em uma superfície limpa e plana, usar a caixa do proprio produto como forração ou um tapete.

FERRAGEM

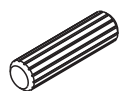

A - Cavilha $\varnothing 8 \times 30\text{mm}$
Qtde: 02

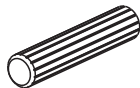

B - Cavilha $\varnothing 10 \times 40\text{mm}$
Qtde: 08

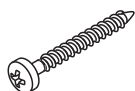

C - Parafuso PH CP 4,0x40mm
Qtde: 14



D - Feltro Adesivo
Qtde: 04

1)

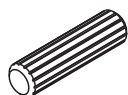
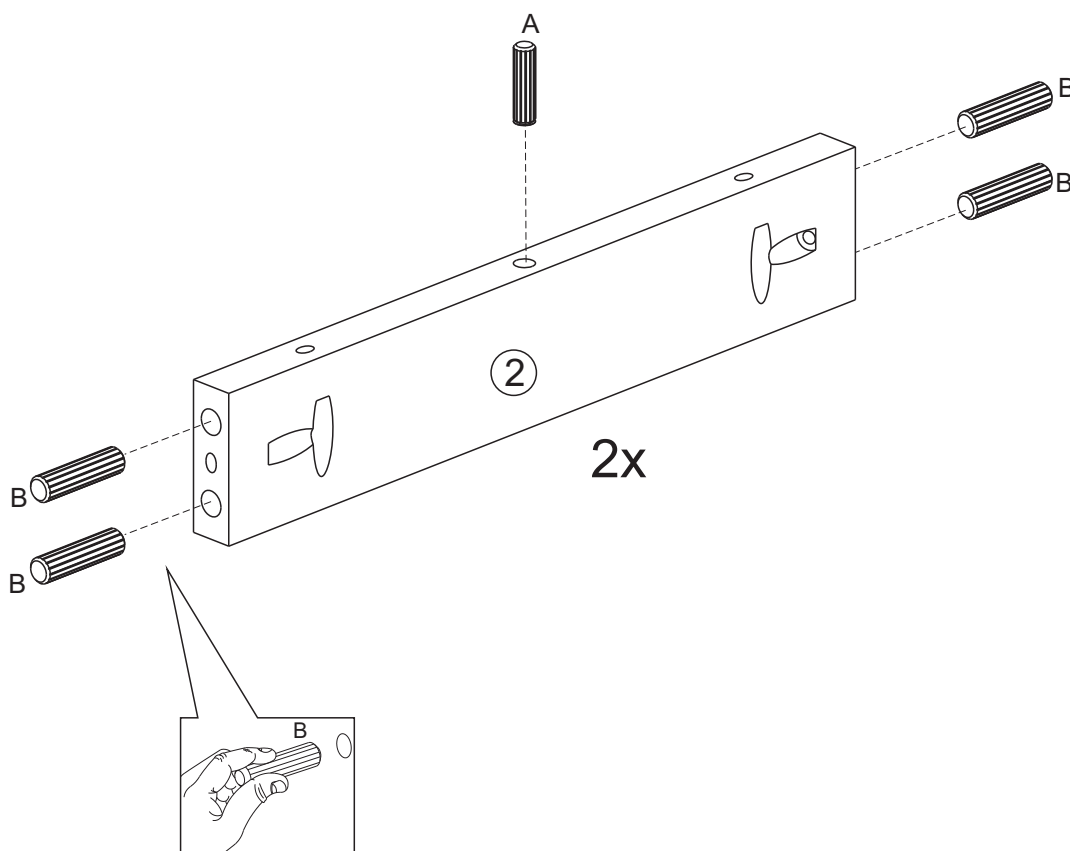

B - Cavilha $\varnothing 10 \times 40\text{mm}$
Qtde: 08

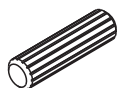

A - Cavilha $\varnothing 8 \times 30\text{mm}$
Qtde: 02

2)

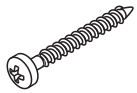
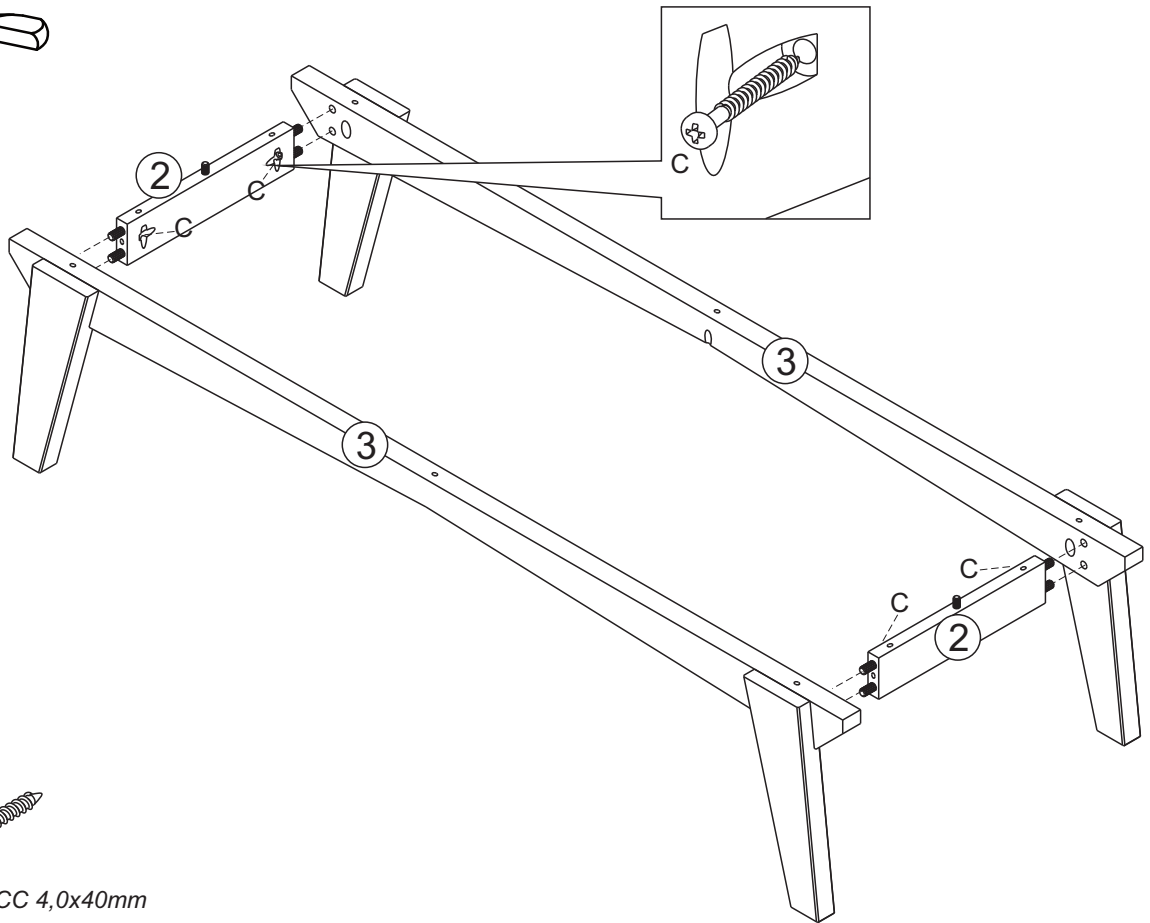

C - Parafuso PH CC 4,0x40mm
Qtde: 04

3)

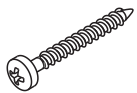
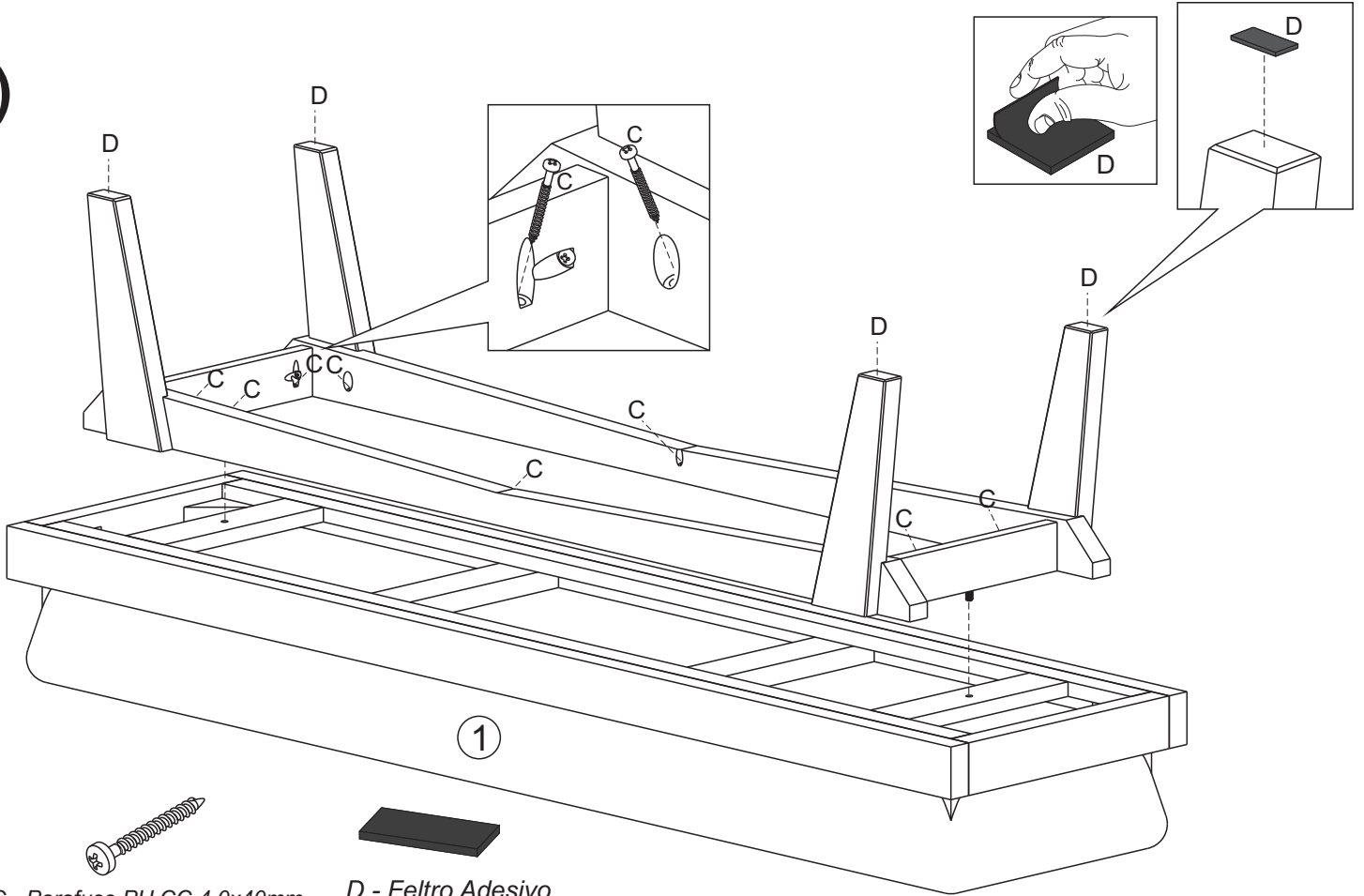

C - Parafuso PH CC 4,0x40mm
Qtde: 10

D - Feltro Adesivo
Qtde: 04

certificado de garantia.



A **MILLER INTERIORES** preocupa-se tanto com a satisfação dos clientes quanto com a qualidade de seus produtos. Por isso apresentamos o **Certificado de Garantia**.

A presente garantia deverá ser exercida nos prazos aqui indicados, mediante apresentação deste certificado e nota fiscal. Para que o produto esteja assegurado pela garantia conferida neste documento, o cliente deverá adotar as seguintes orientações e cuidados quanto à montagem, conservação e limpeza.

MONTAGEM

A montagem deverá ser feita obedecendo às instruções do manual de instalação e montagem, que será fornecido com o produto no momento da entrega.

Para o uso adequado do móvel, deve-se evitar maus tratos, exemplos: bater as portas e gavetas, arrastar, riscar, umidade ou calor excessivos e exposição ao sol para evitar possível alteração na cor original dos móveis.

Não serão de responsabilidade da **MILLER INTERIORES** problemas que tenham origem na utilização do produto de forma inadequada ou quebra do móvel em função do excesso de peso por colocação de pedras de granito, mármore ou outros.

- As prateleiras e gavetas suportam um peso de até 5Kg a cada 50cm.
- Tampos desenvolvidos para TV's (estantes e racks) suportam até 50Kg.

Também não serão de responsabilidade da **MILLER INTERIORES** problemas que tenham origem em:

- Instalações elétricas ou hidráulicas;
- Ação de cupins ou outras pragas;
- Armazenamento ou deslocamento do móvel em locais impróprios e não dedetizados periodicamente;
- Todos e quaisquer recortes ou alterações nos móveis;
- Uso do produto de limpeza ou abrasivos não recomendados.

CONSERVAÇÃO E LIMPEZA

Para maior durabilidade, recomenda-se que a limpeza dos móveis seja feita da seguinte forma: nas partes externas (portas, laterais e frentes de gavetas), internas, vidros e espelhos, a limpeza deve ser feita com pano limpo ou umedecido em água ou sabão neutro e depois passar um pano limpo seco. Em caso de transferência do armário para local diverso, essa só poderá ocorrer através de profissionais especializados. Para a movimentação do móvel, é importante que seja levantado do chão, não deve ser arrastado, pois avarias no manuseio e transporte não estão contempladas na garantia.

PRAZO DE GARANTIA

Será de 3 meses (90 dias) o prazo de garantia conforme lei prevista no artigo 26 do Código de Defesa do Consumidor.

EXTENSÃO DE GARANTIA

A garantia aqui conferida compreende o reparo ou a substituição das peças com vícios de qualidade de fabricação após análise da **MILLER INTERIORES**.
