

**PAINEL TV PALAZZIO**

**PANEL TV PALAZZIO**

PALAZZIO TV PANEL

**CÓD: 010.010**

Pessoas Necessárias  
para Montagem

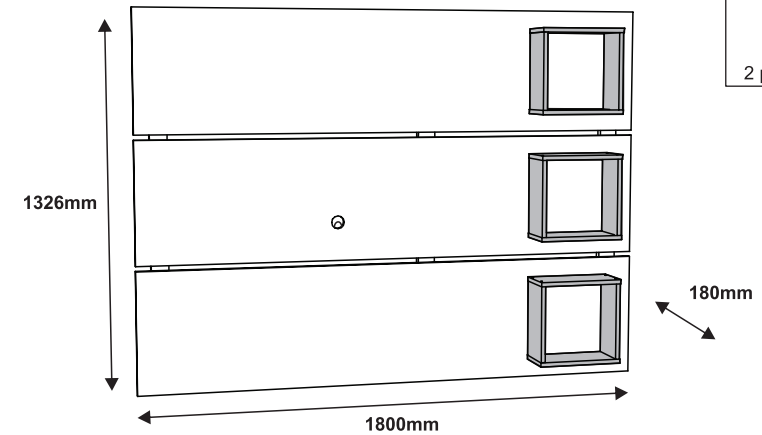

**ATENÇÃO:**

Antes de iniciar a montagem, leia as dicas abaixo, que julgamos fundamentais para uma boa montagem.

**ATENCIÓN:**

Antes de empezar el montaje, lea las pistas abajo, que juzgamos fundamentales para un buen montaje.

**ATTENTION:**

Before beginning the assembly, read the following tips, which we consider fundamental for good assembly.

**LIMPEZA**

**PANO LEVEMENTE UMEDECIDO COM ÁGUA E SEGUIDO DE PANO SECO, NÃO UTILIZAR PRODUTOS QUÍMICOS OU ABRASIVOS.**

**LIMPIEZA**

**TRAPO LIGERAMENTE EMPAPADO EN AGUA SEGUIDO DE TRAPO SECO, NO UTILIZAR PRODUCTOS QUÍMICOS O ABRASIVOS.**

**CLEANING**

**WIPE WITH A SLIGHTLY DAMP CLOTH FOLLOWED BY A DRY CLOTH, DO NOT USE CHEMICAL OR ABRASIVE PRODUCTS.**

**DICAS / PISTAS / TIPS**

- Utilizar a própria embalagem como tapete, protegendo as peças durante a montagem;
- Observar o local exato da montagem para evitar movimentos desnecessários do móvel;
- Sugerir ao cliente que guarde este manual.

- Usar el propio embalaje con alfombra, protegiendo las piezas durante el montaje;
- Observar el lugar exacto del montaje para evitar movimientos innecesarios del mueble;
- Sugerir al cliente la guarda de este manual.

- Use the package itself as rug to protect the parts during assembly;
- Observe the exact assembly location to avoid unnecessary movements of the furniture;
- Suggest the customer keep this manual.

**Tenha em mãos: / Tenga en manos: / Have in hands: (não fornecidas / no proporcionado / not provided)**



**404.082.000**

**Procedimento para Solicitação de Assistência Técnica**

Em caso de Assistência Técnica, entrar em contato com nosso Representante de Vendas, no ato da montagem do produto e informar o número do lote.

**Procedimento para Solicitud de Asistencia Técnica**

En caso de Asistencia Técnica, contactar a nuestro Representante de Ventas, en el acto del montaje del producto e informar el número de lote.

**How to Proceed if you Need Technical Assistance**

In case you need technical assistance, please contact our Sales Representative at the time of assembly and inform the lot number provided to the side

**REMONTAGEM**

Retirar todo o peso do móvel caso queira trocá-lo de local. Em alguns casos é recomendado desmontar o móvel, o que deve ser feito por um profissional qualificado.

**DESCRITIVO TÉCNICO**

Produto elaborado em madeira reconstituída MDF e/ou MDP e/ou BP. Acabamento fosco em verniz poliuretano ou poliéster. Fundos e contra-fundos em chapas de fibromadeira e/ou MDF. Ferragens e acessórios de aço zincado, zamack e/ou PVC. Bordos com fita de PVC, papel ou pintados. A empresa se reserva do direito de efetuar modificações de caráter técnico sem prévio aviso.

**REMONTAJE**

Sacar todo el peso del mueble en el caso de que desee cambiarlo de sitio. En algunos casos, se recomienda que un profesional calificado desmonte el mueble.

**DESCRITIVO TÉCNICO**

Producto elaborado en madera reconstituída MDF y/o MDP y/o BP. Acabado opaco en barniz poliuretano o poliéster. Fondos y traseras en chapas de fibromadera y/o MDF. Herrajes y accesorios de acero zincado, zamack y/o PVC. Bordas con cinta de PVC, papel o pintados. La empresa se reserva el derecho de efectuar cambios de carácter técnico sin previo aviso.

**REASSEMBLY**

Take all of the weight off the furniture if you want to put it in a different place. In a few cases, it is recommended you disassemble the piece of furniture, and this should be done by a qualified professional.

**DESCRITIVO TÉCNICO**

Product made out of reconstituted wood MDF and/or MDP and/or BP. Finishing with shine and/or glaze with polyurethane or polyester varnish. Bottoms and rearends made out of wood fiber plates and/or MDF. Hardware and accessories made out of galvanized steel, zamack and/or PVC. Sides with PVC tape, paper or painted.

The company reserves the right to make technical changes without prior notice.

Produzido por / Producido por / Made in

Casa D Indústria de Móveis Ltda.

Rua Dr. Ernani da Gama Corrêa, 35-00 - Bairro Portal - CEP 15130-000

Mirassol - SP - Brasil - Fone 55 17 3243 8300 - Fax 55 17 3243 8310

www.casad.com.br

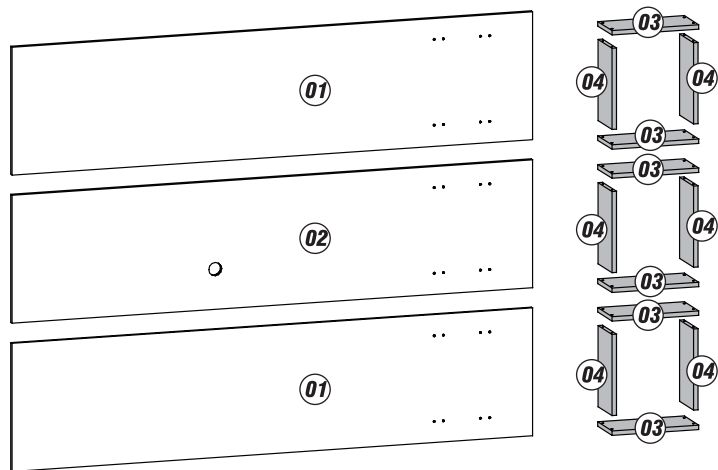

Vista Traseira  
Visión Trasera  
Back Vision

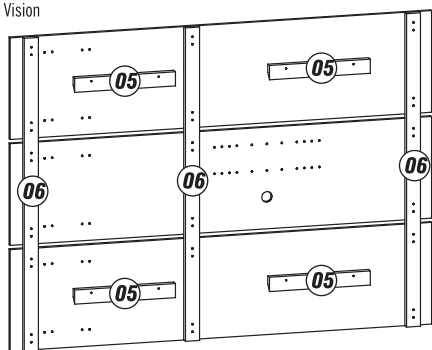

Parede  
Pared  
Wall

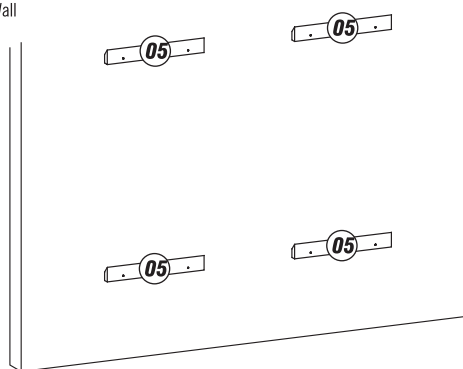

LEGENDA DE PEÇA	MATERIAL	MEDIDAS (mm)	CAS/CAN 142	IMB/ÉBA 361	BCO/MAC 355	GRI/ÉBA 227	ROV/GRA 515	QUANT.
<b>01</b> - Painel Superior/Inferior	MDP	1800x430x15	041	308	009	026	115	02
<b>02</b> - Painel Central	MDP	1800x430x15	041	308	009	026	115	01
<b>03</b> - Base/Tampo do Nicho	MDP	300x150x15	137	136	135	136	134	06
<b>04</b> - Lateral do Nicho	MDP	273x148x15	137	136	135	136	134	06
<b>05</b> - Travessa (Chanfrada)	MDF	460x60x15	-	-	-	-	-	08
<b>06</b> - Travessa Vertical	MDF	1324x60x15	041	308	009	026	115	03

009 - BRANCO      026 - GRIGIO      041 - CASTANHO      115 - ROVERE      134 - GRAFITE  
 135 - MACCHIATTO      136 - ÉBANO      308 - IMBUÍIA      137 - CANELA

5º PASSO / PASO / STEP

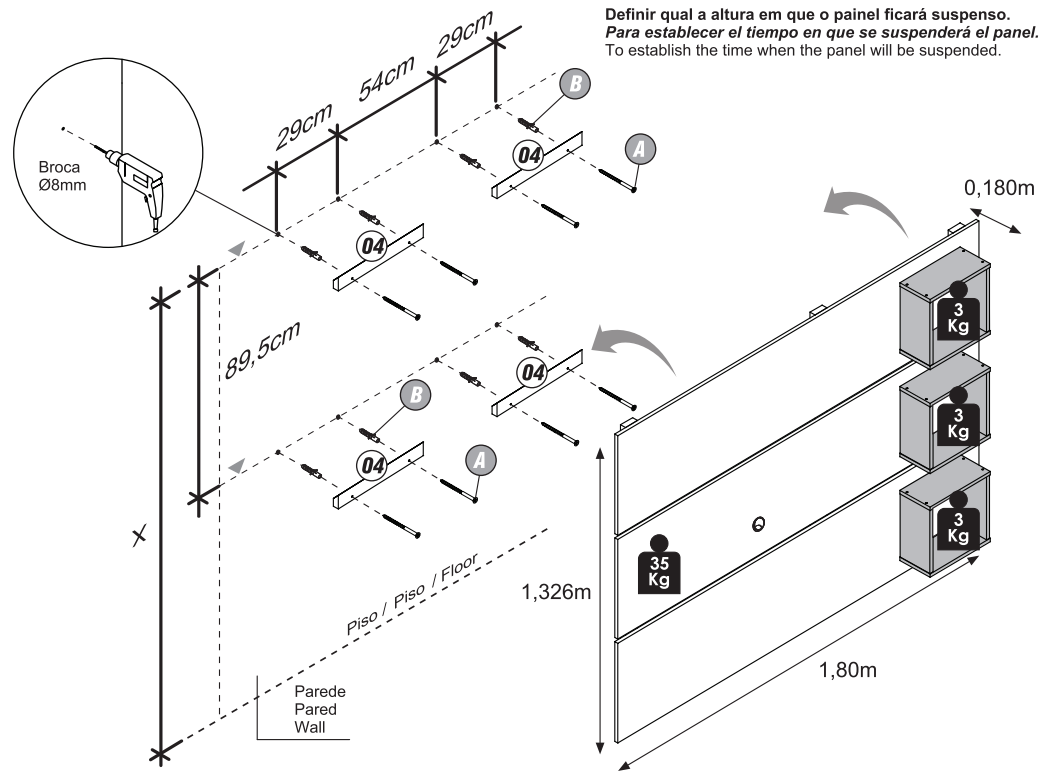

<b>A</b>		<b>PARAFUSO Ø4.8x75mm TORNILLO Ø4.8x75mm</b> Ø4.8x75mm BOLT	<b>08 PEÇAS/ PIEZAS / PEACES</b>
<b>B</b>		<b>BUCHA FU Ø8x50mm SOPORTE FU Ø8x50mm</b> Ø8x50mm SUPPORT SET	<b>08 PEÇAS/ PIEZAS / PEACES</b>
<b>C</b>		<b>PARAFUSO Ø5x50mm TORNILLO Ø5x50mm</b> Ø5x50mm BOLT	<b>36 PEÇAS/ PIEZA / PEACE</b>
<b>D</b>		<b>PARAFUSO Ø4,5x25mm TORNILLO Ø4,5x25mm</b> Ø4,5x25mm BOLT	<b>26 PEÇAS/ PIEZAS / PEACES</b>
<b>E</b>		<b>CAVILHA Ø6x30mm CLAVIJA Ø6x30mm</b> Ø6x30mm DOWEL	<b>12 PEÇAS/ PIEZAS / PEACES</b>
<b>F</b>		<b>CAVILHA Ø6x25mm CLAVIJA Ø6x25mm</b> Ø6x25mm DOWEL	<b>18 PEÇAS/ PIEZAS / PEACES</b>
<b>G</b>		<b>COLA PEGAMENTO GLUE</b>	<b>03 PEÇA/ PIEZA / PEACE</b>
<b>H</b>		<b>PASSA FIO Ø45mm PASSA CABLE Ø45mm</b> Ø45mm PASS WIRE	<b>01 PEÇA/ PIEZA / PEACE</b>
<b>I</b>		<b>TAMPA ADESIVA Ø12mm* TAPA ADESIVA Ø12mm*</b> Ø12 ADHESIVE COVER*	<b>24 PEÇAS/ PIEZAS / PEACES</b>

\*Tampa adesiva (R) sempre da cor dos nichos.  
\*Tampa adhesiva (R) siempre el color de nichos.  
\*Adhesive Cover (R) always the color of niches.

**1- MONTAGEM: Siga corretamente a ordem.**  
**MONTAJE: Siga Correctamente el orden.**  
 ASSEMBLY: Please follow these instructions correctly.

1º PASSO/ PASO / STEP

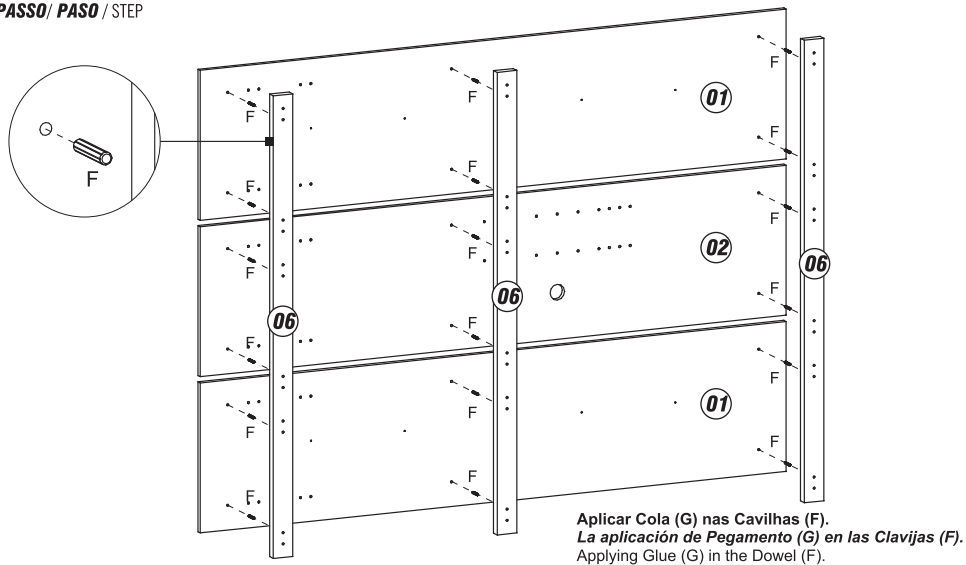

Aplicar Cola (G) nas Cavilhas (F).  
 La aplicación de Pegamento (G) en las Clavijas (F).  
 Applying Glue (G) in the Dowel (F).

2º PASSO/ PASO / STEP

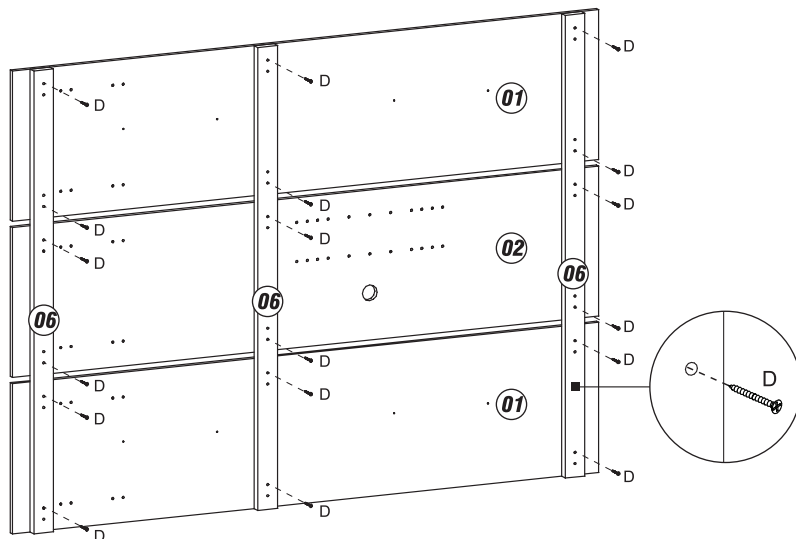

3º PASSO/ PASO / STEP

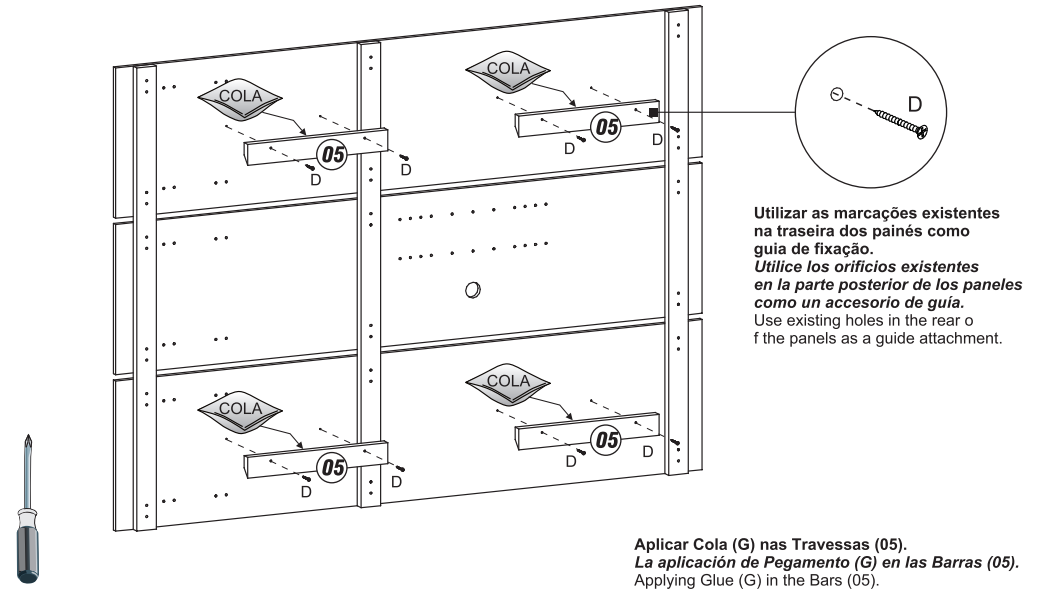

Aplicar Cola (G) nas Travessas (05).  
 La aplicación de Pegamento (G) en las Barras (05).  
 Applying Glue (G) in the Bars (05).

Utilizar as marcações existentes na traseira dos painéis como guia de fixação.  
 Utilice los orificios existentes en la parte posterior de los paneles como un accesorio de guía.  
 Use existing holes in the rear of the panels as a guide attachment.

4º PASSO/ PASO / STEP

