

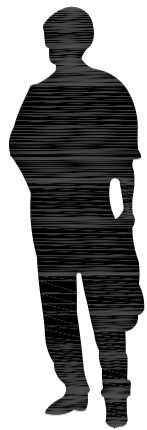



CÓDIGO	PRODUTO	QUANT. DE VOLUMES
37978	CRIADO CARIBE 02GAV	02

ELABORAÇÃO	DATA ELABORAÇÃO:	DATA REVISÃO:
WEDER MATOS - Desenhista de Produtos	23/01/2018	



Obs: Ferramentas necessárias para montagem, não fornecidas!

- Chave Fenda 
- Chave Phillips 
- Martelo 
- Parafusadeira 

Atenção:

- 1 - Ler e Observar toda a instrução antes de iniciar a montagem
- 2 - A montagem do produto deverá ser feita em uma superfície limpa e plana. Aconselhamos utilizar a embalagem para forrar o chão a fim de não danificar o produto
- 3 - Os parafusos devem ser apertados com ferramenta adequada
- 4 - Evitar batidas e contatos com objetos cortantes

(Não descarte o seu móvel de forma incorreta.)





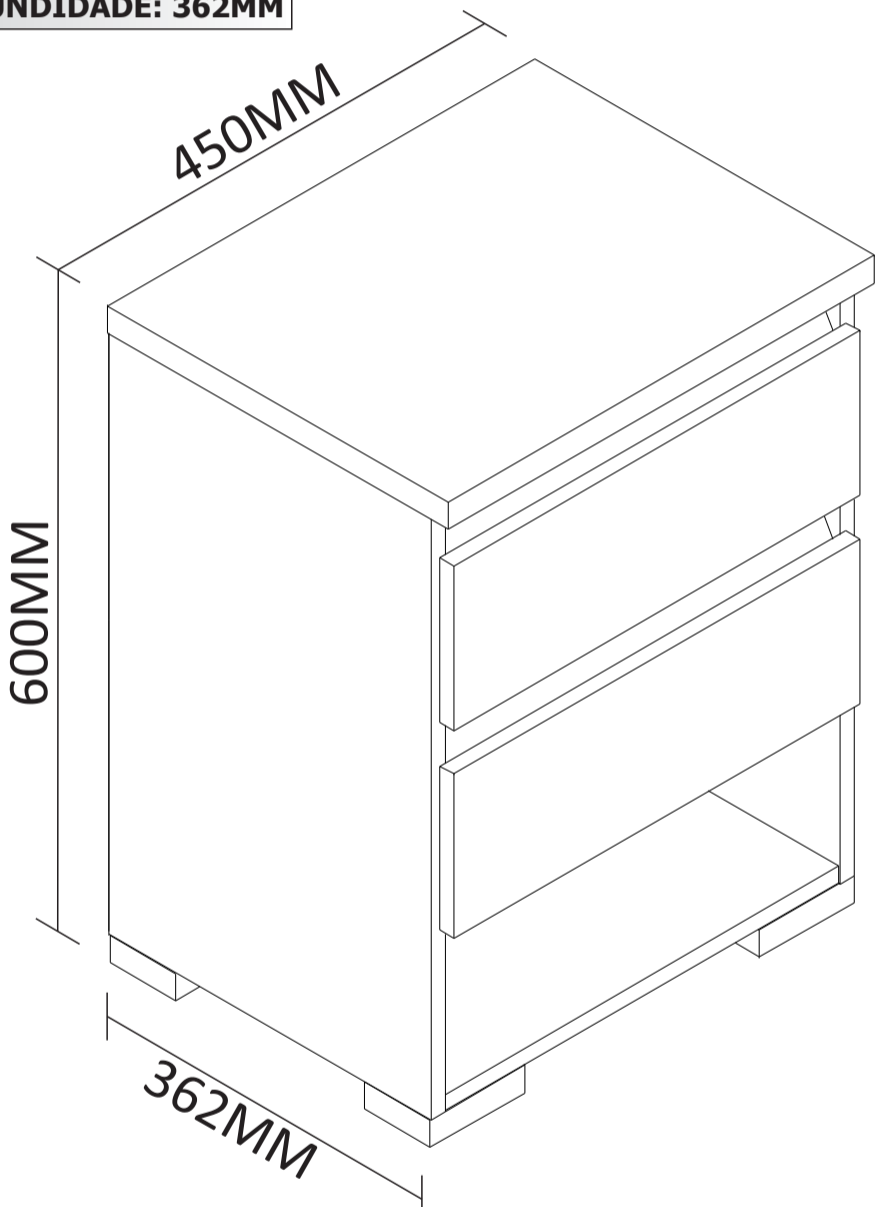

"Preocupada com o meio ambiente, a Rimo recomenda que o descarte do móvel seja feito de acordo com a legislação do seu município."

RELAÇÃO DE PEÇAS			
CÓDIGO	IDENT.	COMPONENTES	QUANT.
37979 VOLUME 01 / 02 CRIADO CARIBE 02GAV			
37963	1	FRENTE GAVETA 429X150X15MM	2
37980 VOLUME 02 / 02 CRIADO CARIBE 02GAV			
37964	2	TAMPO SUPERIOR 450X359X25MM	1
37925	3	PE 100X70X25MM	4
37965	4	BASE INFERIOR 417X338X15MM	1
37994	5	LATERAL DIREITA 550X339X15MM	1
37995	6	LATERAL ESQUERDA 550X339X15MM	1
6567	7	LATERAL GAVETA 320X108X15MM	4
37968	8	TRASEIRO GAVETA 393X108X15MM	2
37969	9	TRAVESSA FRENTE 417X66X15MM	2
37996	10	FUNDO TRASEIRO 442X283X03MM	2
37970	11	FUNDO GAVETA 375X333X03MM	2
37981	12	FERRAGEM	1
23635	13	CORREDICA METALICA 300MM TELESCOPICA LIGHT 32	2

VISTA PRODUTO MONTADO

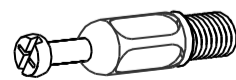
MEDIDAS PRODUTO MONTADO:
ALTURA: 600MM
LARGURA: 450MM
PROFUNDIDADE: 362MM

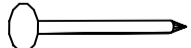
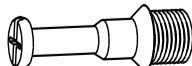
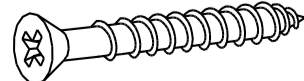

RELAÇÃO DE FERRAGENS E ACESSÓRIOS											
CODIGO	IDENT.	COMPONENTE	QUANT.	CODIGO	IDENT.	COMPONENTE	QUANT.	CODIGO	IDENT.	COMPONENTE	QUANT.
323	A	CAVILHA 08X30MM 	26	507	D	TAMBOR MINIFIX 15MM 	08	4	G	PARAFUSO PHILIPS CAB CHATA 3,5X14MM 	16
774	B	PARAFUSO TWISTER 24 / DU243T 	08	512	E	TAMBOR MINIFIX 12MM 	08	281	H	PREGO C/ CABEÇA 10X10 	0,007kg
777	C	PINO GIROFIX ROSCA SOBERBA 	08	36	F	PARAFUSO PHILIPS CAB CHATA 4,0X35MM 	08	371	I	SACHET COLA PVA 15 GRAMAS 	01

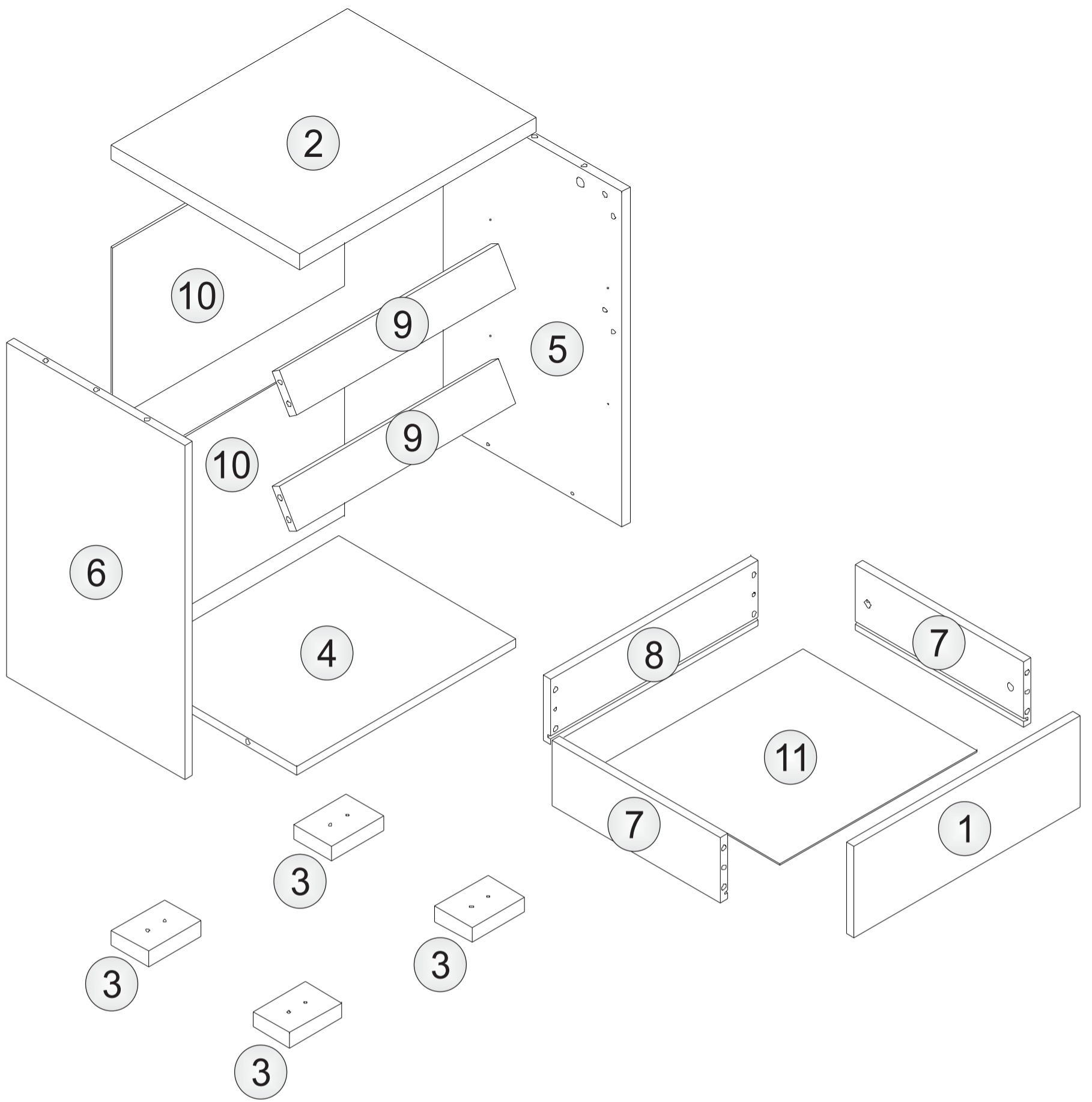

PRODUTO MONTADO

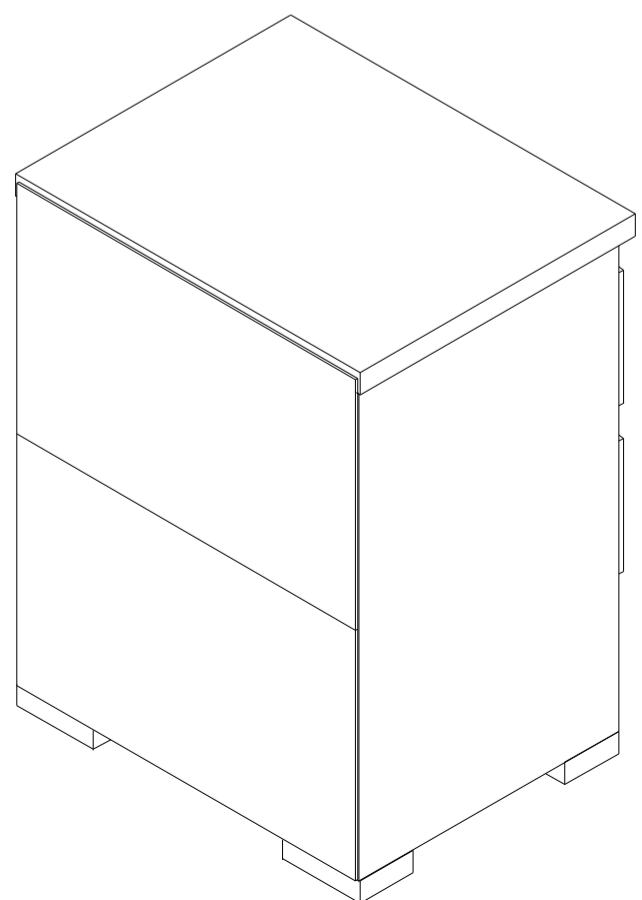
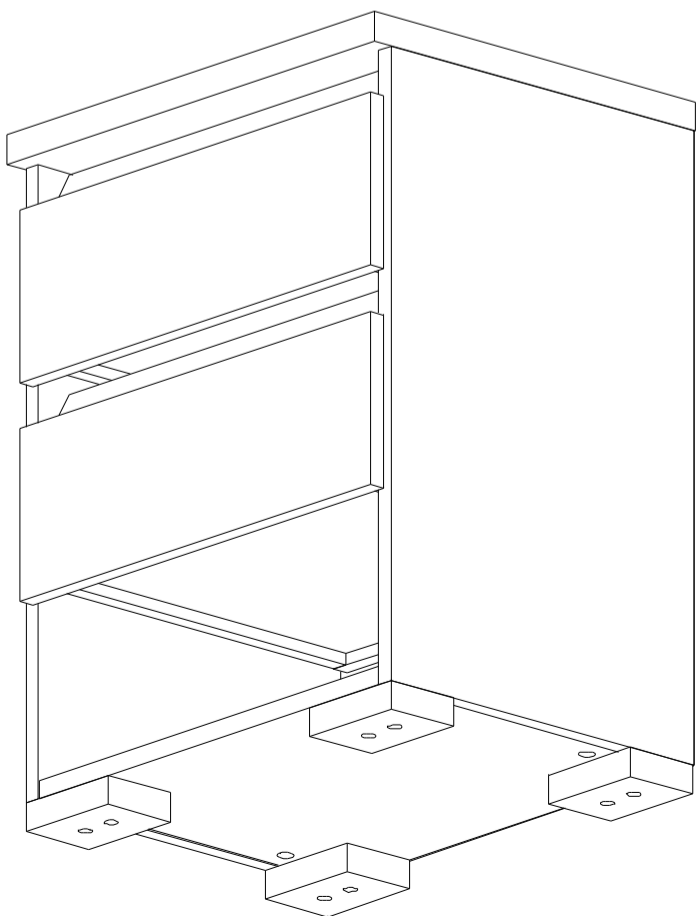

TERMO DE GARANTIA

Com processos de fabricação inovadores e um rigoroso controle de qualidade a Moveis Rimo tornou-se conhecida pela qualidade de seus produtos. Para firmar tal reconhecimento a Rimo oferece aos seus consumidores 180 dias (6 meses) de garantia sendo 90 dias de prazo legal e 90 dias adicionais oferecidos pela Rimo para todos seus produtos, abrangendo todas as peças, partes e componentes que eventualmente apresentem defeito de fabricação, dentro do prazo de seis meses.

A presente garantia passa a ter validade a partir da data de emissão da nota fiscal de compra ao consumidor.

Para usufruir adequadamente desta garantia é necessário solicitar a assistência técnica dentro do prazo de garantia. Desta forma torna-se essencial que você acione a loja onde efetuou sua compra assim que detectar alguma irregularidade no produto adquirido.

Limpeza e conservação

- . Durante a limpeza utilize um pano levemente umedecido em água e sabão neutro. Durante e após a limpeza deixe as portas e gavetas abertas e o ambiente arejado;
- . Não utilize produtos corrosivos na superfície dos móveis, tais como: álcool, saponáceo, alvejante, palhas de aço, escovas ou outros que possam riscar e desgastar a superfície;
- . Nas portas com vidro ou espelho use somente limpa-vidros com pano limpo ou papel toalha;
- . Não corte alimentos, nem utilize objetos pontiagudos diretamente sobre os tampos, evitando riscá-los;
- . Para maior durabilidade dos seus móveis e evitar arranhões, certifique-se que as peças de decoração, abajures e outros, tenham em suas bases proteção de feltro ou similar;
- . Evite colocar objetos quentes (painéis, ferro de passar, travessas, etc.) diretamente sobre a superfície dos móveis, eles podem ser danificados de algum modo;
- . Evite o contato do seu móvel com a umidade tanto no ambiente onde está localizado quanto nos objetos sobre eles.
- . Não deixe o seu móvel em contato direto com o sol ou sob luminosidade solar excessiva, isso pode causar o desgaste do acabamento e descolamento da borda, além de prejudicar a estética de seu produto;
- . Jamais se apoie sobre as portas e gavetas, ou coloque peso excessivo sobre as mesmas, isso causa a desregularem das peças e ocasionalmente o mau funcionamento das mesmas;
- . Nunca arraste seu móvel, essa ação pode causar o empenamento e desregulagem do produto ou mesmo danificar seriamente as peças em contato direto com o piso.

Garantia

- . A substituição de peças e componentes ocorrerá somente quando constatada a existência de defeito de fabricação nas mesmas. A avaliação de defeitos e consequente substituição de peças e de responsabilidade da loja que comercializou o produto, dentro do prazo legal de 30 (trinta) dias, quando nenhum outro prazo for apontado pelo fabricante.
- . Para defeitos derivados de mau uso ou fora da cobertura do período de assistência a Rimo predispõe-se a atender mediante fornecimento de orçamento que pode ser solicitado na loja que comercializou o produto.
- . Defeitos provenientes de transporte inadequado do produto por parte do lojista e decorrente de montagem imprópria não estão a cargo do fabricante.

O compromisso de garantia cessará caso:

- . O produto seja colocado em lugar úmido;
- . O produto seja arrastado;
- . Não seja limpo somente com pano macio e seco;
- . O produto seja adulterado ou consertado por pessoa não autorizada pela fábrica/ loja;
- . Haja utilização de peça ou componente não original, adequado ao produto;
- . O defeito seja decorrente de negligência do montador ou do consumidor em relação as instruções do esquema de montagem;
- . Seja utilizado objeto perfuro-cortante contra as peças que compõem o produto;
- . O produto seja exposto a incidência direta da luz solar ou calor excessivo;
- . Danos provocados por agentes externos de qualquer natureza, tais como incêndios, inundações, maresia, ferrugem, fungos, cupins e outros.
- . A Rimo se resguarda no direito de **não garantir** em caso de deformidade e/ou amarelamento no padrão de cor das fitas de borda, sendo causas de fatores externos como uso de produtos abrasivos, umidade, calor, frio, luz, tempo, etc...

Para um perfeito exercício de sua garantia guarde em lugar adequado a nota fiscal do produto, ela é indispensável para que possa usufruir de seu direito.