

MANUAL DE MONTAGEM / PLANO DE ARMADO

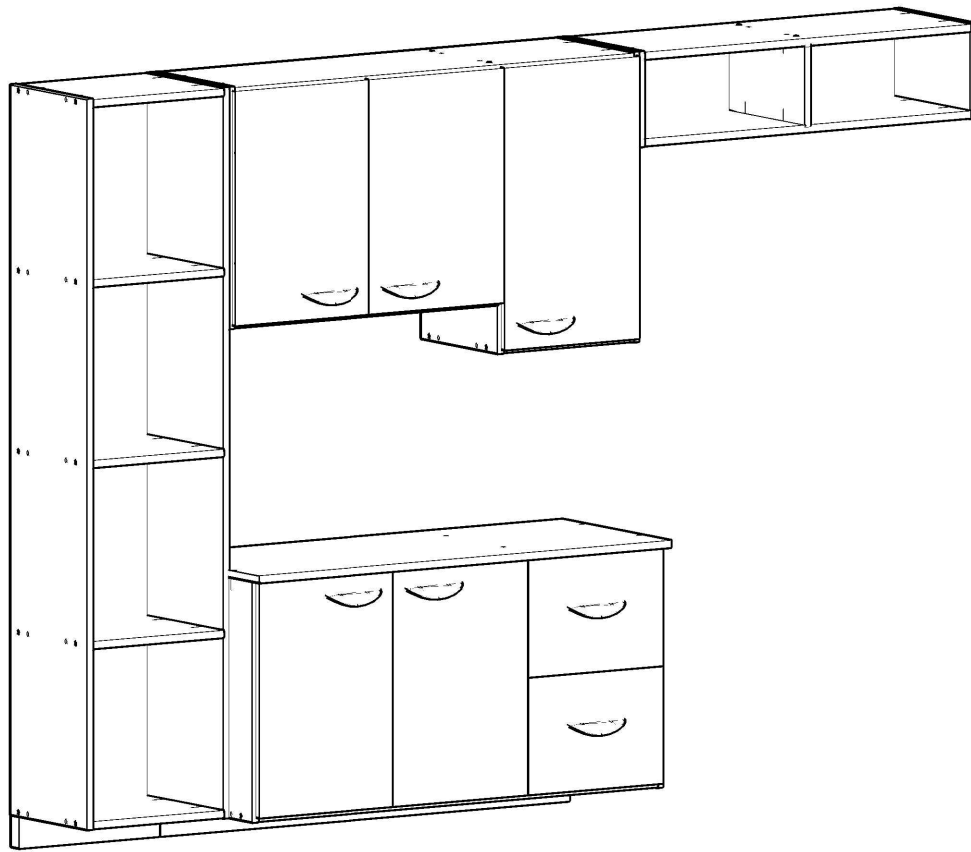

Ref.: 0309

Antes de começar a montagem certifique-se que as caixas estão em perfeitas condições.

Antes de empezar el armado asegúrese que las cajas estén en perfectas condiciones.

Parabéns! Você comprou um produto de excelente qualidade, fabricado com chapa de madeira de MDP ou MDF, extraída de florestas renováveis. Possui alta resistência e design atual.

Felicitaciones! Usted compró a un producto de excelente calidad, fabricado con placa de madera de MDP o MDF, proveniente de florestas renovables. Tiene alta resistencia y diseño actual.

Antes de montar o móvel, leia com atenção o manual de montagem!

Antes de armar el mueble, lea con atención el manual de ensamble!



ATENÇÃO:
ATENCIÓN:

- 1) Verifique todas as peças antes de começar a montagem.**
Verifique todas las partes antes de empezar el armado.
- 2) Ao começar a montagem, não apoie as peças na parede.**
Al empezar el armado, no apoyes las partes en la pared.
- 3) Ao colocar as peças e ferragens de lado, cuidado para não perde-las.**
Al poner las piezas y herrages a parte, cuidado para no dañarlas.
- 4) O móvel deve ser montado no chão, para isso, use a própria caixa para proteger e não danificar o piso.**
El mueble suele ser armado al piso, para eso, use la propia caja para protegerlo y no dañar al piso.
- 5) Comece a montagem seguindo as instruções passo a passo.**
Comience el armado siguiendo la instrucciones paso a paso.
- 6) É de responsabilidade do montador seguir as intruções desse manual, que são fundamentais para a estrutura do móvel.**
Es de responsabilidad del armador seguir las instrucciones de este manual, que son fundamentales para la estructura del mueble.

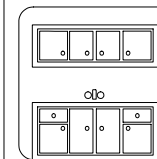

CUIDADOS:
CUIDADOS:

- 1) A conservação e limpeza deve ser feita com um pano levemente umedecido com água.**
La conservación y limpieza debe ser hecha con un trapo levemente humedecido en agua.
- 2) Não use produtos abrasivos, como saponáceo, detergentes e esponja de aço.**
No use productos abrasivos, como saponáceo, detergentes y esponja de acero.
- 3) Não use cera ou óleo para dar brilho ao móvel.**
No use cera o aceites para darle brillo al mueble.
- 4) Não expor o móvel a interperies e nem ao calor excessivo.**
No exponer el mueble a interperies ni al calor excesivo.
- 5) Ao terminar a montagem, limpe o ambiente e o móvel.**
Al terminar el armado, limpie al ambiente y al mueble.

FERRAMENTAS:
HERRAMIENTAS:

Martelo de borracha
Martillo Goma



Martelo
Martillo



Chave Phillips
Llave Phillips



Trena
Cinta métrica

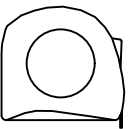

LISTA DE PEÇAS/ LISTA DE PIEZAS

Nº	Descrição / Descripción	Qtd. Cant.
1	Lateral direita inferior/ Lateral derecha inferior	1
2	Lateral esquerda inferior / Lateral izquierda inferior	1
3	Base balcão/ Base inferior	1
4	Tampo balcão/ Tablero	1
5	Divisória balcão/ Divisoria mueble inferior	1
6	Montante balcão/ Montante mueble inferior	1
7	Lat. dir. aéreo 900/ Lat. der. mueble superior 900	1
8	Lat. esq. aéreo 900/ Lat izq. mueble inferior 900	1
9	Base maior aéreo 900 / Base grande mueble superior 900	1
10	Base menor aéreo 900 - paneleiro Base pequeña mueble superior 900 - alacena	7
11	Tampo aéreo 900/ Tope mueble superior 900	1
12	Divisória aéreo 900 / Divisoria mueble superior 900	1
13	Lateral paneleiro/ Lateral alacena	2
14	Montante paneleiro/ Montate alacena	1
15	Lateral aéreo 700/ Lateral mueble superior 700	2
16	Base - tampo aéreo 700/ Base - Tope mueble superior 700	2
17	Divisória aéreo 700 / Divisoria mueble superior 700	1
18	Porta menor / Porta pequena	4
19	Porta maior / Porta grande	1
20	Frente de gaveta/ Frente del cajón	2
21	Lateral de gaveta/ Lateral del cajón	4
22	Costa de gaveta/ Trasero del cajón	2
23	Fundo de gaveta/ Fondo del cajón	2
24	Costa direita balcão / Trasero derecho mueble inferior	1
25	Costa esq. balcão - aéreo 900 Trasero izq. mueble inferior - mueble superior 900	4
26	Costa dir. aéreo 900 / Trasero der. mueble superior 900	1
27	Costa paneleiro/ Trasero alacena	2
28	Costa aéreo 700/ Trasero mueble superior 700	1

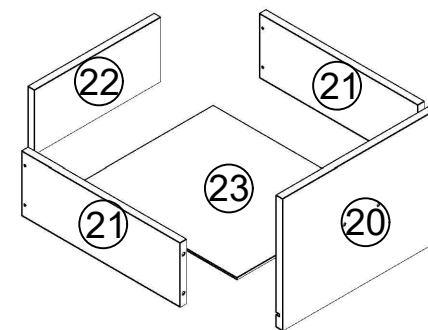
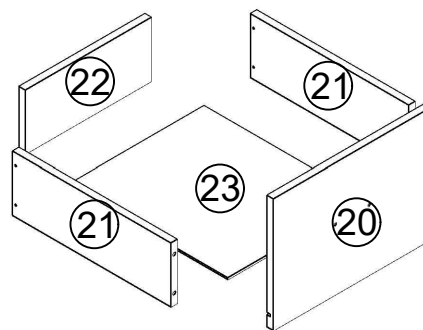
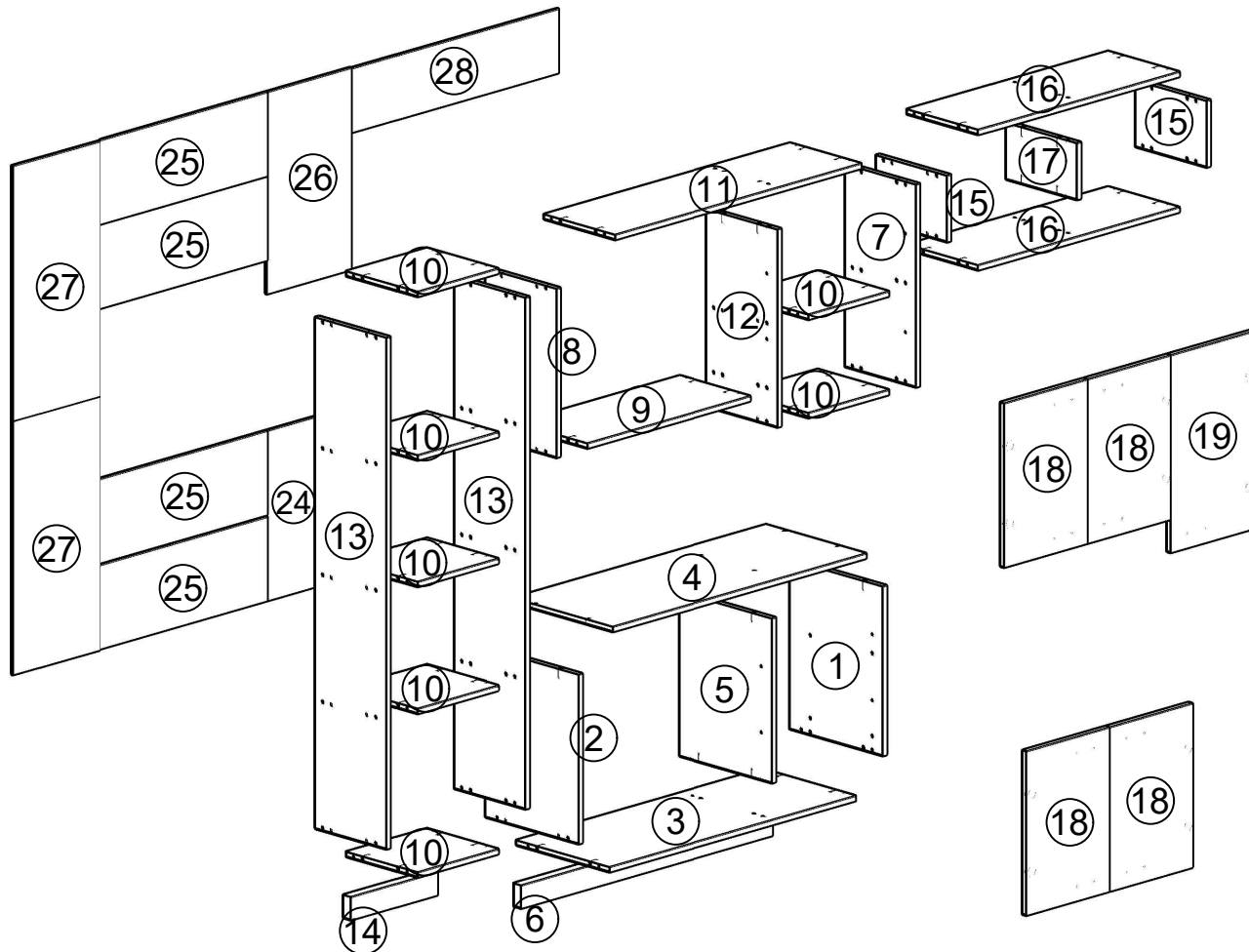

LISTA DE FERRAGENS / LISTA DE HERRAJES

ITEM	DESCRIÇÃO / DESCRIPCIÓN	QTD. CANT.
C2	CAVILHA 6X30 TARUGO 6X30	70
P6	PARAFUSO 3,5X40 TORNILLO 3,5X40	56
P7	PARAFUSO 4X12 TORNILLO 4X12	111
P18	PARAFUSO 5X60 TORNILLO 5X60	5
P25	PARAFUSO 3,5X25 TORNILLO 3,5X25	14
P38	PARAFUSO 5X50 TORNILLO 5X50	9
D1	CALÇO DOBRADIÇA CALZO BISAGRA	10
D2	DOBRADIÇA BISAGRA	10
L2	CHAPA "L" 2 FUROS PLACA "L" 2 AGUJEROS	6
L4	CHAPA "L" 4 FUROS PLACA "L" 4 AGUJEROS	4
R1	PREGO 10X10 CLAVO 10X10	121
R2	PREGOS ANELADOS CLAVOS ANILLADOS	8
GR	GARRA METÁLICA GRAB METALICA	10
PX	PUXADOR TIRADOR	7
CR	CORREDIÇA CORREDERA	2
SF	SUPORTE DE FIXAÇÃO SOPORTE DE FIJACIÓN	9
BU	BUCHA BUJE	14
CS	CAPA PARA SUPORTE CUBIERTA PARA SOPORTE	9
PI	PERFIL I PERFIL I	2

USE A RÉGUA PARA IDENTIFICAR OS PARAFUSOS
UTILICE LA REGLA PARA IDENTIFICAR LOS TORNILLOS

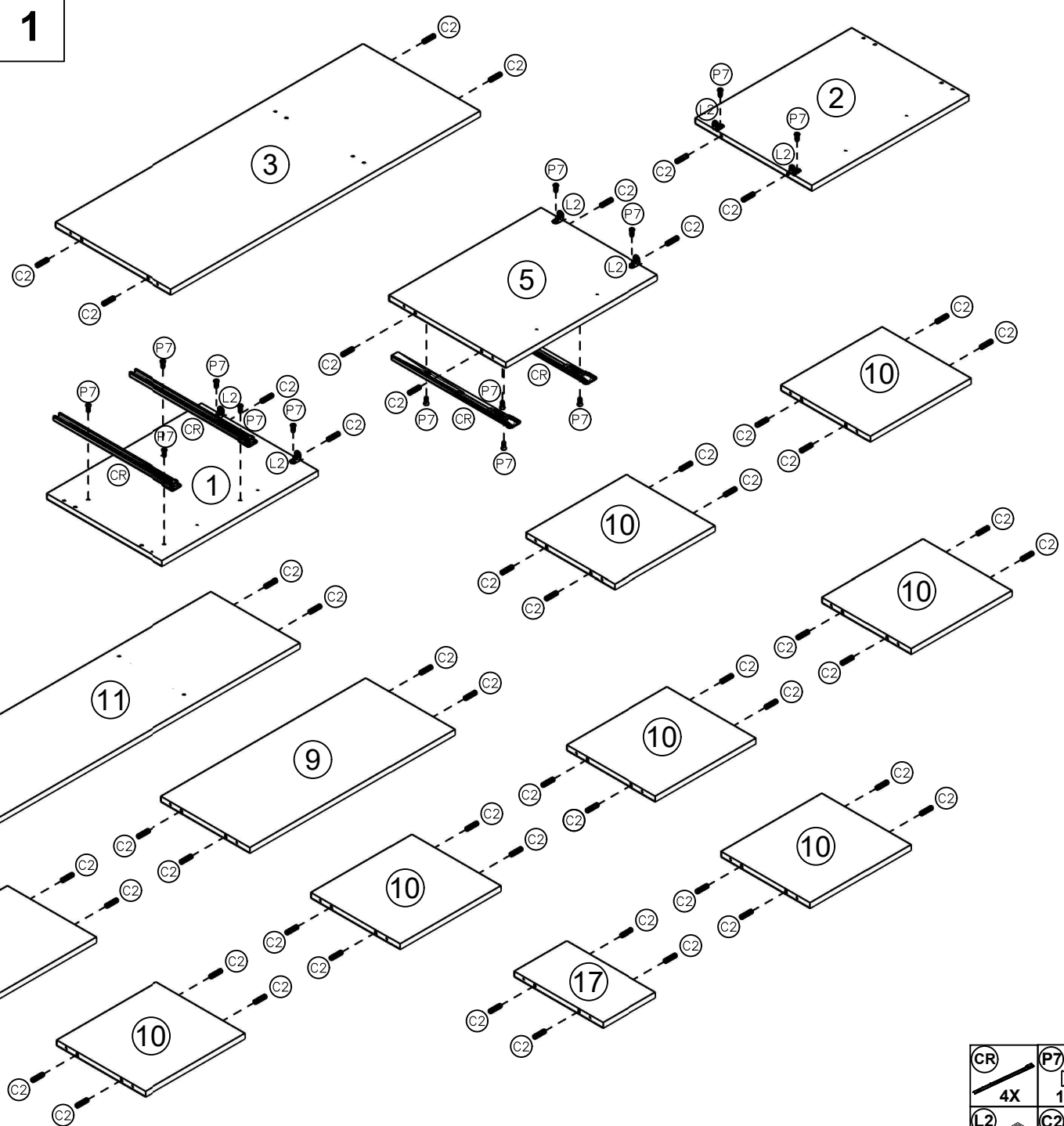
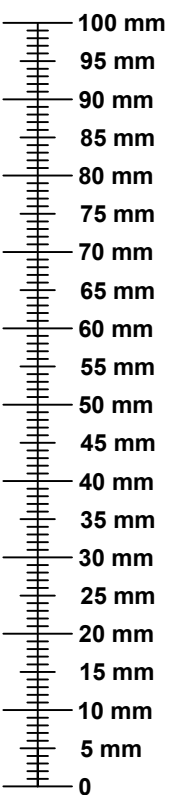

CR	P7
4X	14X
L2	C2
6X	62X

2

MONTE A ESTRUTURA DO BALCÃO
ARME LA ESTRUCTURA DEL MUEBLE INFERIOR

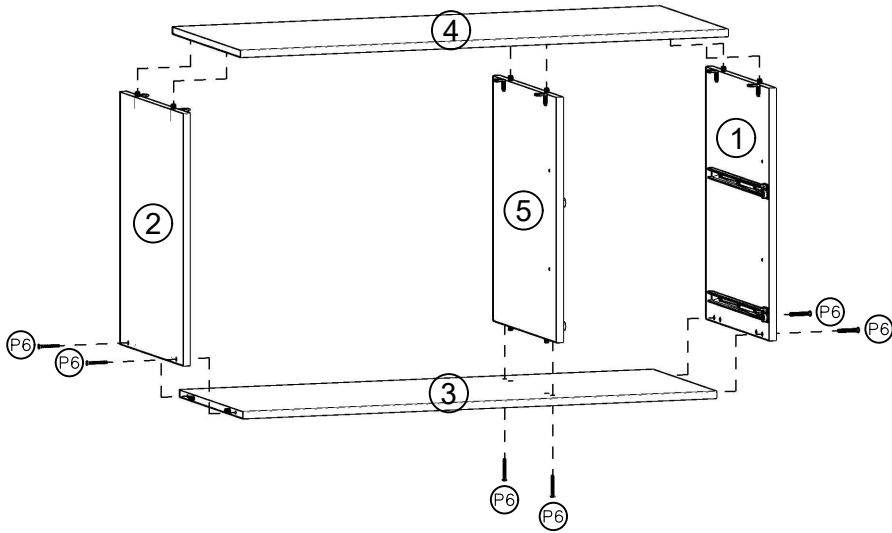
**3**

FIXE O TAMPO (4) UTILIZANDO AS CHAPINHAS "L2" FIXADAS NAS LATERAIS (1 E 2) E NA DIVISÓRIA (5)
FIJE EL TABLERO (4) UTILIZANDO LAS CHAPINHAS "L2" FIJADAS EN LAS LATERALES (1 Y 2) Y EN LA DIVISORIA (5)

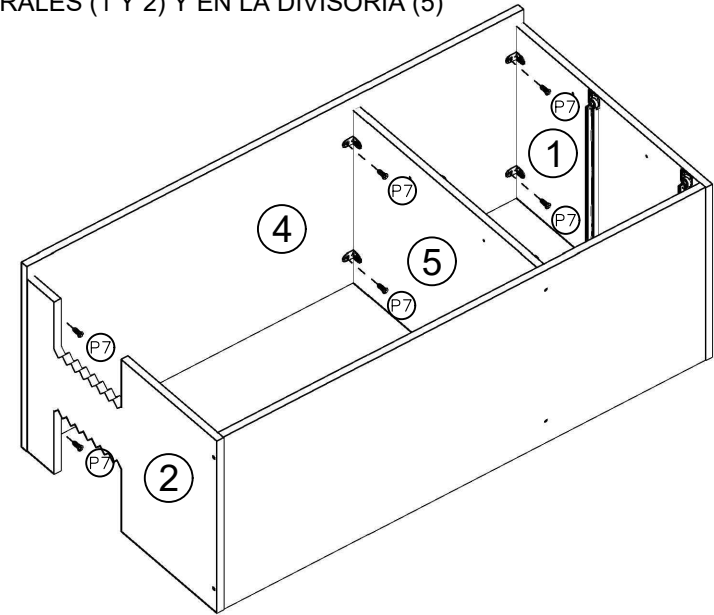
**4**

COLOQUE AS COSTAS (24 E 25)
PONGA LOS TRASEROS (24 Y 25)

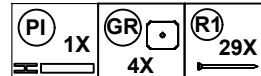
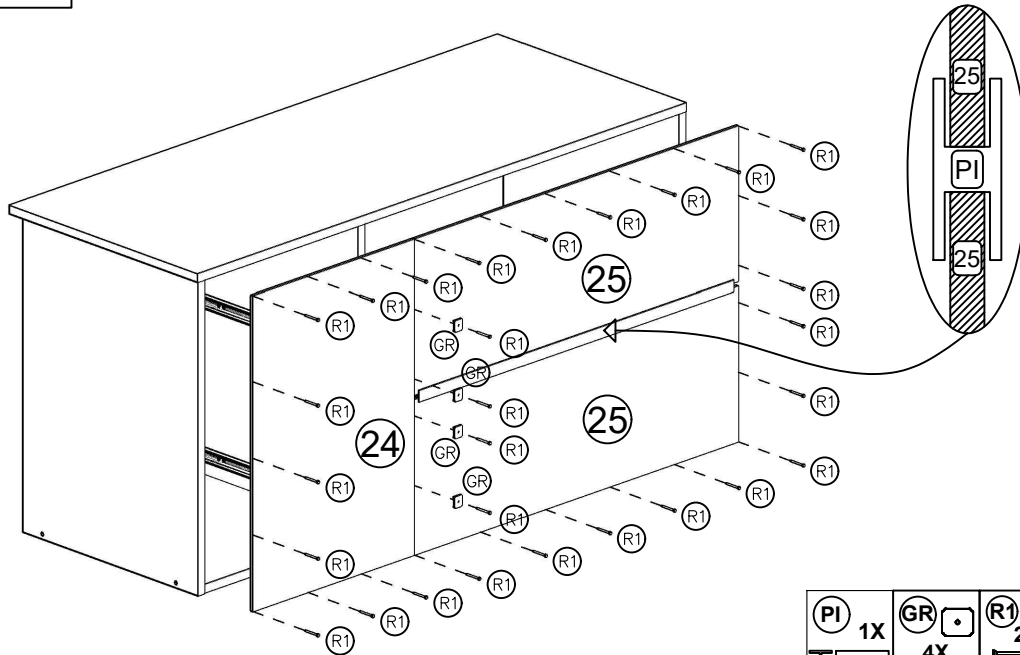
**5**

FIXE OS SUPORTES DE FIXAÇÃO NAS LATERAIS (1 E 2)
FIJE LOS SOPORTES DE FIJACIÓN EN LAS LATERALES (1 Y 2)

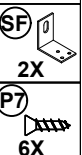
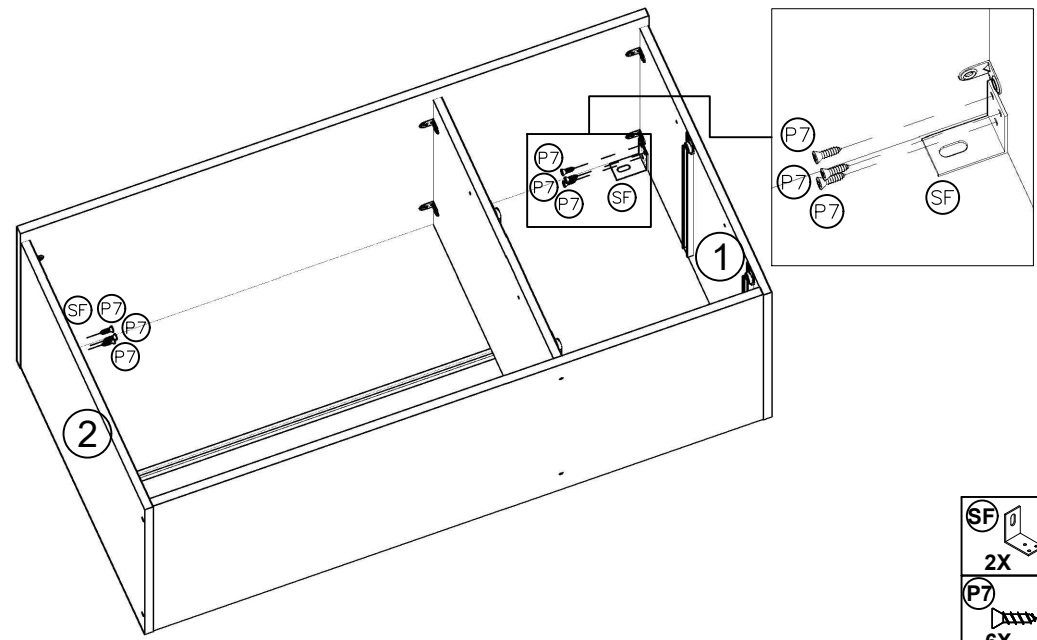

6

FIXE O MONTANTE (6) NA PAREDE. LEIA OS DETALHES ABAIXO.
FIJE EL MONTANTE (6) EN EL MURO. LEA LOS DETALLES ABAJO

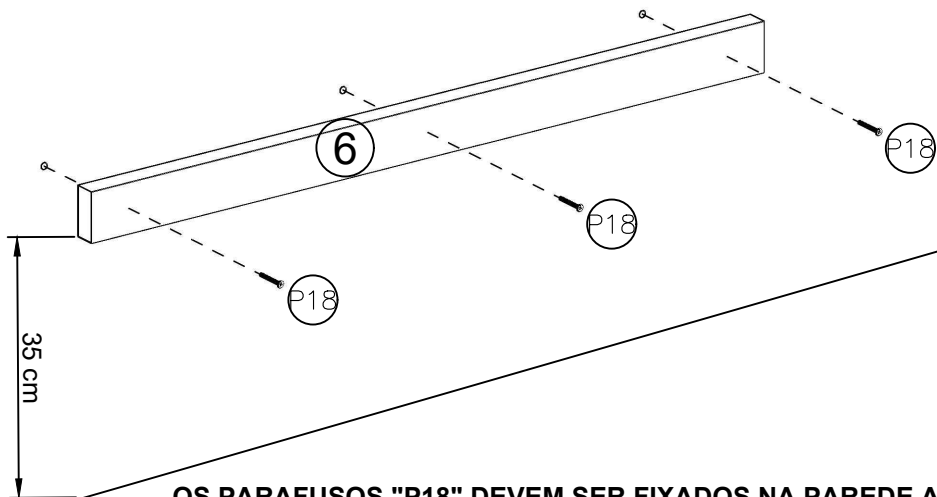

OS PARAFUSOS "P18" DEVEM SER FIXADOS NA PAREDE A UMA DISTÂNCIA DE 35CM DO CHÃO.
LOS TORNILLOS "P18" DEBEN SER FIJADOS EN EL MURO A UNA DISTANCIA DE 35CM DEL SUELO.

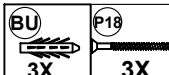
**7**

APOIE O MÓVEL NO MONTANTE (6) E ATRAVÉS DOS SUPORTES DE FIXAÇÃO "SF", BUCHAS "BU" E PARAFUSOS "P38" FIXE O MÓVEL NA PAREDE. A FIXAÇÃO DEVE SER REALIZADA NA PARTE SUPERIOR DO MÓVEL

APOYA EL MUEBLE EN EL MONTANTE (6) Y ATRAVÉS DE LOS SOPORTES DE FIJACIÓN "SF", TACOS "BU" Y TORNILLOS "P38" REALIZAR LA FIJACIÓN DEL MUEBLE EN LA PARED. LA FIJACIÓN SE DEBE REALIZAR EN LA PARTE SUPERIOR DEL MUEBLE.

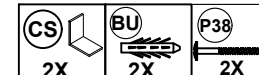
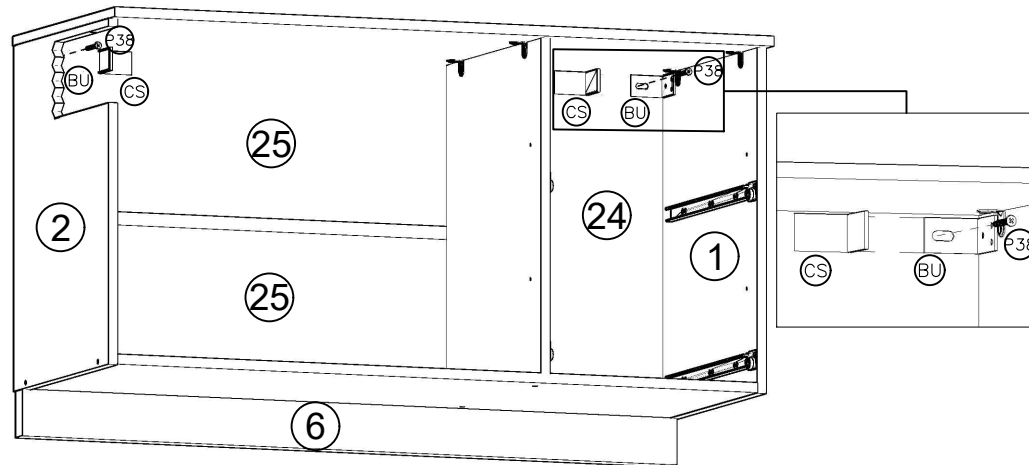

Material del muro: Paneles de yeso o estuco con viga de madera

Sistema de fijación: Tornillo de anclaje (Incluido) insertado directamente en la viga de madera. (Figura 1)

Material da parede: Painéis de gesso ou estuque com viga de madeira.

Sistema de fixação: Parafuso de fixação (incluído) inserido diretamente na viga de madeira (Figura 1).

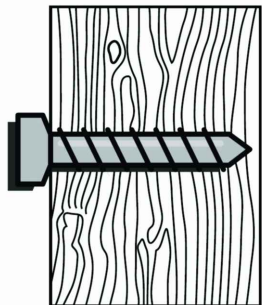

Material del muro: Albañilería

Sistema de fijación:

Muro sólido: (concreto o ladrillo) Tornillo de anclaje con tarugo (Incluido). (Figura 3)

Material da parede: Alvenaria.

Sistema de fixação:

Parede sólida: (concreto, tijolo) Parafuso de fixação com tarugo (incluído). (Figura 3)

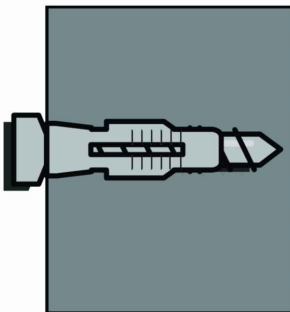

USE O SISTEMA DE FIXAÇÃO DE ACORDO COM O MATERIAL DA PAREDE.

UTILICE EL SISTEMA DE FIJACIÓN DE ACUERDO COM EL MATERIAL DEL MURO

8

MONTAGEM DA GAVETA (2 VEZES) / MONTAJE DEL CAJÓN (2 VECES)

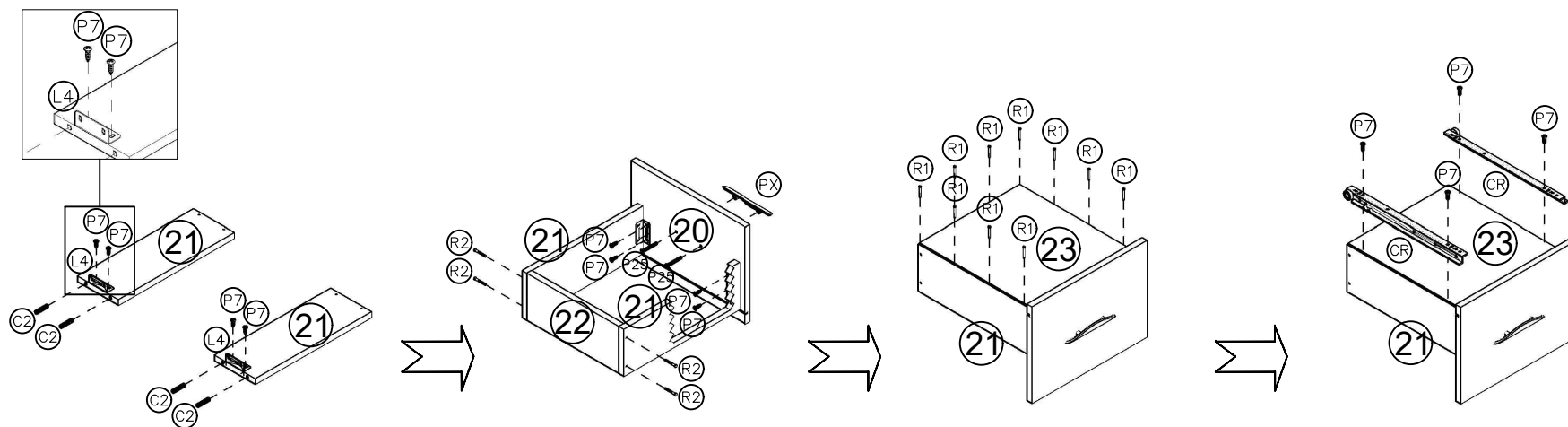

CR	R2
4X	8X
R1	L4
20X	4X
PX	P25
2X	4X
P7	C2
24X	8X

9

COLOQUE AS GAVETAS
PONGA LOS CAJONES

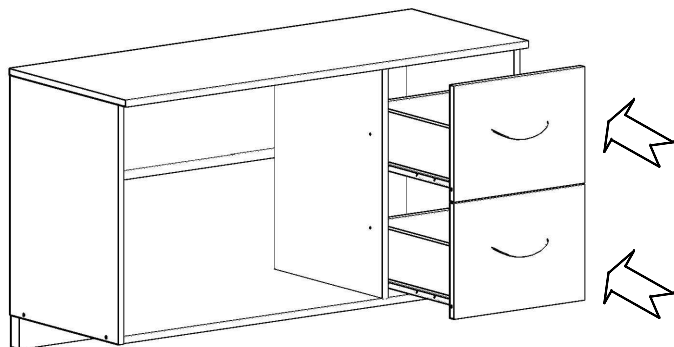

10

MONTAGEM DAS PORTAS (18)
MONTAJE DE LAS PUERTAS (18)

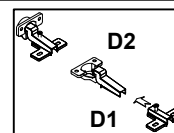
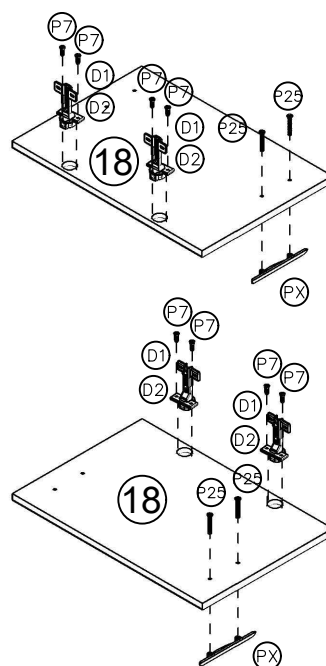

Fijación en las puertas

FIXAÇÃO DA PEÇA "D2"
NA PEÇA "D1", PARA
DEPOIS FIXAR O
CONJUNTO DE
DOBRADIÇAS NAS
PORTAS (18).
FIJACIÓN DE LA PIEZA
"D2" EN LA PIEZA
"D1", PARA DESPUÉS
FIJAR EL CONJUNTO DE LAS
BISAGRAS EN LAS
PUERTAS (18).

P7	D1
8X	4X
PX	D2
2X	4X

11

COLOQUE AS PORTAS (18)
PONGA LAS PUERTAS (18)

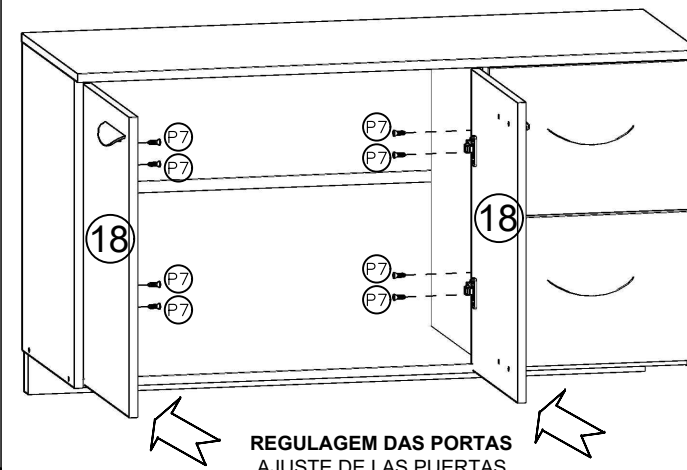

REGULAGEM DAS PORTAS
AJUSTE DE LAS PUERTAS

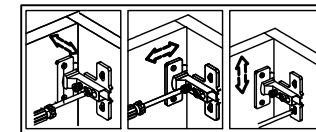

P7
8X

13

MONTE A ESTRUTURA DO PANELEIRO
ARME LA ESTRUCTURA DE LA ALACENA

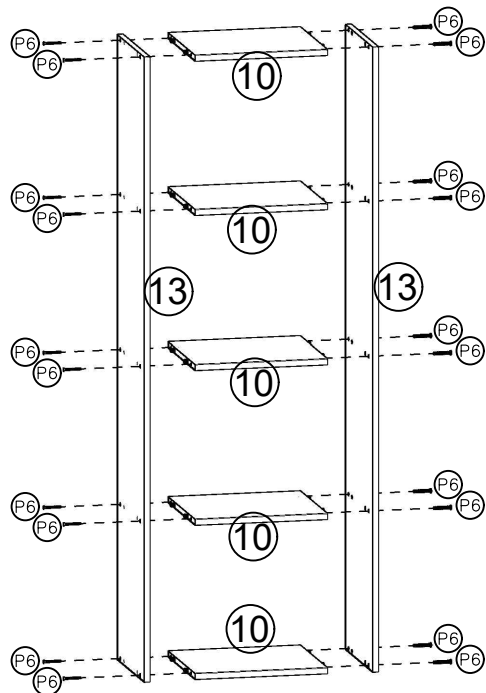

14

COLOQUE AS COSTAS (27)
PONGA LOS TRASEROS (27)

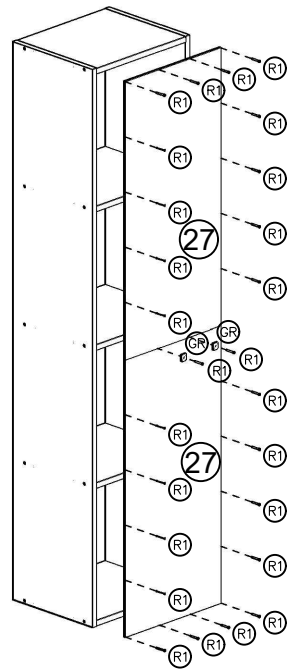

15

FIXE OS SUPORTES DE FIXAÇÃO NAS
LATERAIS (13)
FIJE LOS SOPORTES DE FIJACIÓN EN LAS
LATERALES (13)

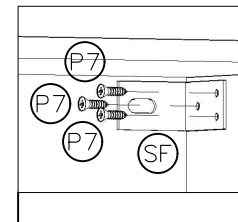
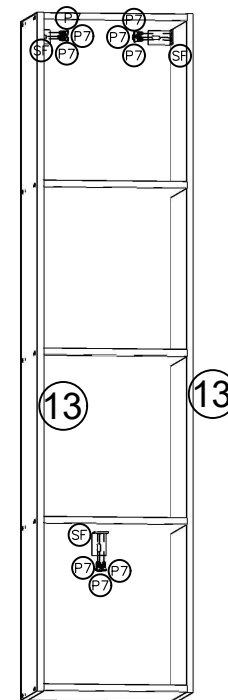

16

FIXE O MONTANTE (14) NA PAREDE. LEIA OS DETALHES
AO LADO.
FIJE EL MONTANTE (14) EN EL MURO. LEA LOS
DETALLES AL LADO.

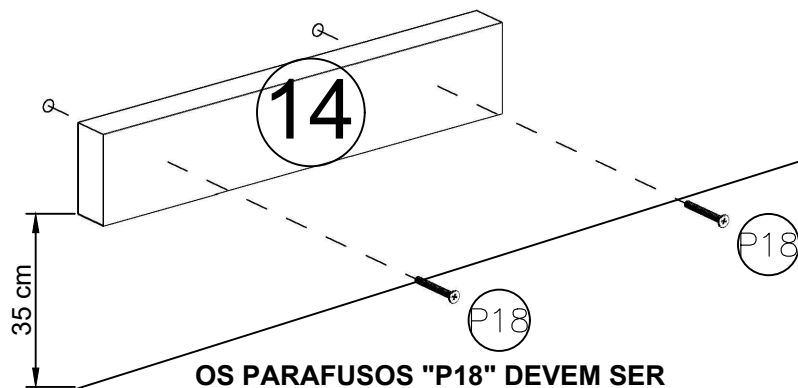

OS PARAFUSOS "P18" DEVEM SER
FIXADOS NA PAREDE A UMA DISTÂNCIA DE
35CM DO CHÃO.
LOS TORNILLOS "P18" DEBEN SER FIJADOS
EN EL MURO A UNA DISTANCIA DE 35CM
DEL SUELO.

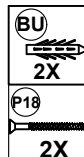

USE O SISTEMA DE FIXAÇÃO DE ACORDO COM O MATERIAL DA PAREDE.
UTILICE EL SISTEMA DE FIJACIÓN DE ACUERDO COM EL MATERIAL DEL
MURO

Material del muro: Paneles de yeso o estuco con viga de madera

Sistema de fijación: Tornillo de anclaje (Incluido) insertado directamente en la viga de madera. (Figura 1)

Material da parede: Painéis de gesso ou estuque com viga de madeira.

Sistema de fixação: Parafuso de fixação (incluído) inserido diretamente na viga de madeira (Figura 1).

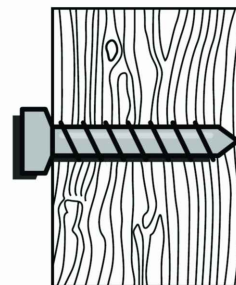

Material del muro: Albañilería

Sistema de fijación:

Muro sólido: (concreto o ladrillo) Tornillo de anclaje con tarugo (Incluido). (Figura 3)

Material da parede: Alvenaria.

Sistema de fixação:

Paredes sólidas: (concreto, tijolo) Parafuso de fixação com tarugo (incluído). (Figura 3)

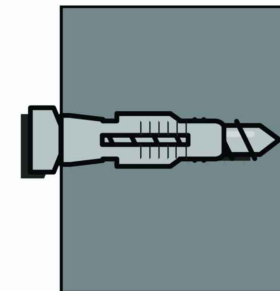

17

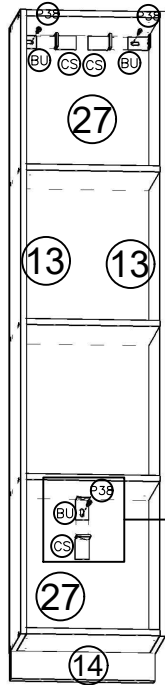

APOIE O MÓVEL NO MONTANTE (14) E ATRAVÉS DOS SUPORTES DE FIXAÇÃO "SF", BUCHAS "BU" E PARAFUSOS "P38" FIXE O MÓVEL NA PAREDE. A FIXAÇÃO DEVE SER REALIZADA NA PARTE SUPERIOR E INFERIOR DO MÓVEL

APOYA EL MUEBLE EN EL MONTANTE (14) Y ATRAVÉS DE LOS SOPORTES DE FIJACIÓN "SF", TACOS "BU" Y TORNILLOS "P38" REALIZAR LA FIJACIÓN DEL MUEBLE EN LA PARED. LA FIJACIÓN SE DEBE REALIZAR EN LA PARTE SUPERIOR Y INFERIOR DEL MUEBLE.

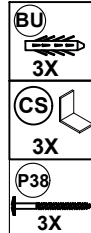
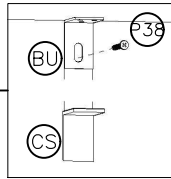

18

MONTE A ESTRUTURA DO AÉREO 900 ARME LA ESTRUCTURA DEL MUEBLE SUPERIOR 900

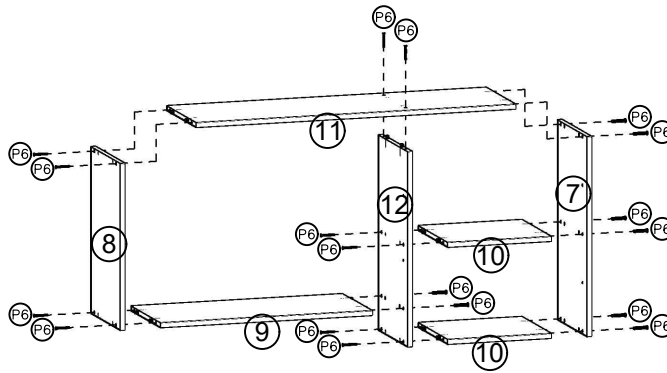

19

COLOQUE AS COSTAS (25 E 26) PONGA LOS TRASEROS (25 Y 26)

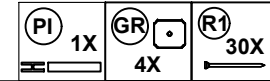
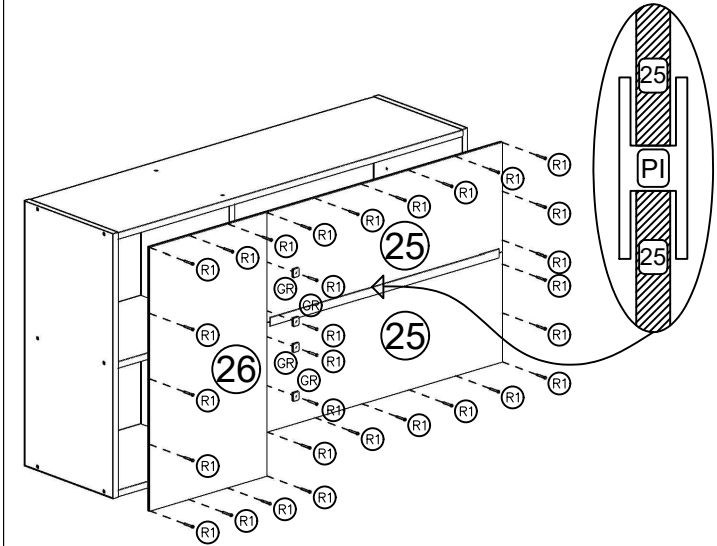

20

FIXE OS SUPORTES DE FIXAÇÃO NAS LATERAIS (7 E 8)

FIJE LOS SOPORTES DE FIJACIÓN EN LAS LATERALES (7 Y 8)

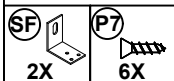
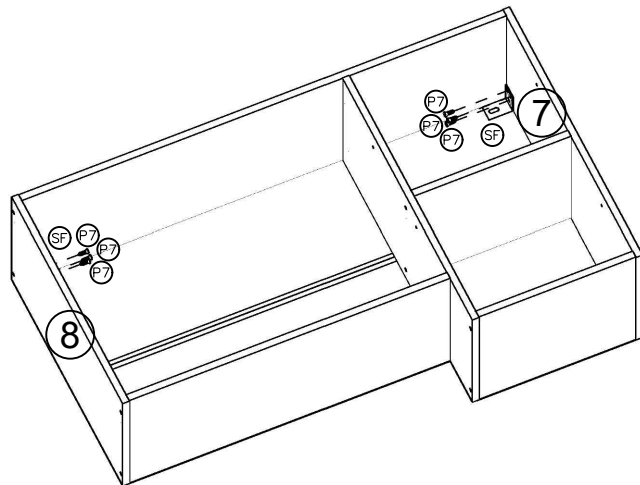

21

REALIZAR A FIXAÇÃO DO MÓVEL NA PAREDE ATRAVÉS DOS SUPORTES DE FIXAÇÃO "SF", BUCHAS "BU" E PARAFUSOS "P38". A FIXAÇÃO DEVE SER REALIZADA NA PARTE SUPERIOR DO MÓVEL.

REALIZAR LA FIJACIÓN DEL MUEBLE EN LA PARED ATRAVÉS DE LOS SOPORTES DE FIJACIÓN "SF", TACOS "BU" Y TORNILLOS "P38". LA FIJACIÓN SE DEBE REALIZAR EN LA PARTE SUPERIOR DEL MUEBLE.

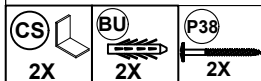
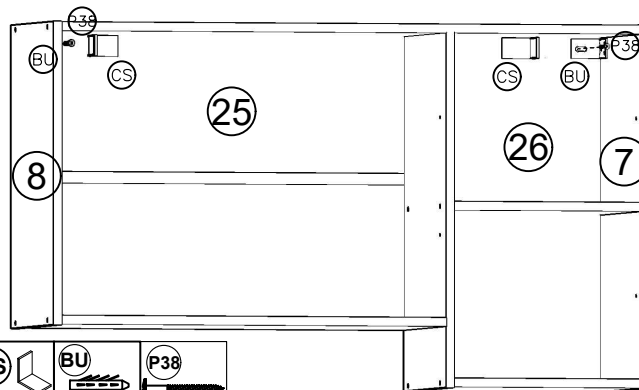

22

MONTAGEM DAS PORTAS (18 E 19) MONTAJE DE LAS PUERTAS (18 Y 19)

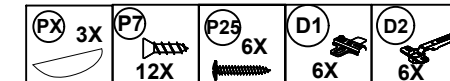
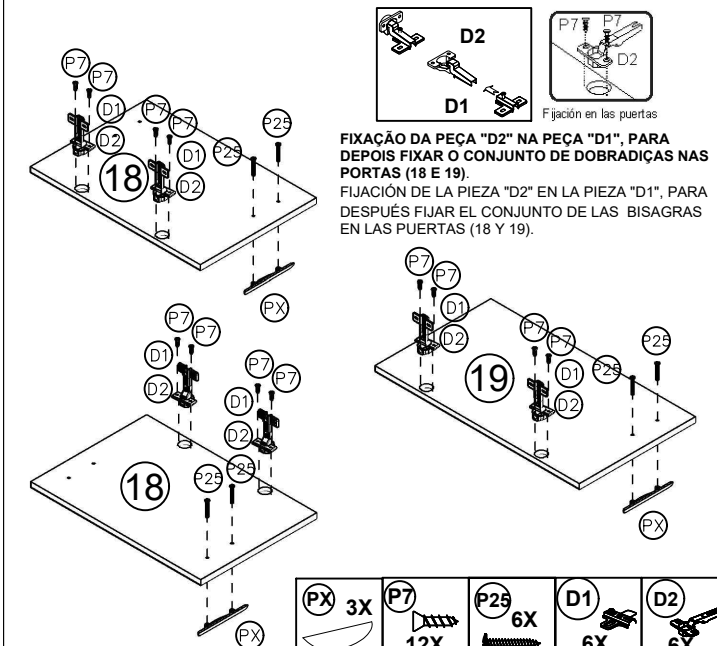

FIXAÇÃO DA PEÇA "D2" NA PEÇA "D1", PARA DEPOIS FIXAR O CONJUNTO DE DOBRADIÇAS NAS PORTAS (18 E 19).
FIJACIÓN DE LA PIEZA "D2" EN LA PIEZA "D1", PARA DESPUÉS FIJAR EL CONJUNTO DE LAS BISAGRAS EN LAS PUERTAS (18 Y 19).

Fijación en las puertas

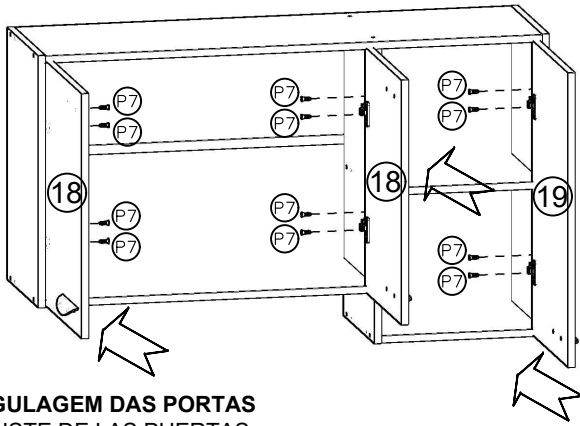
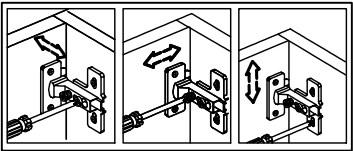
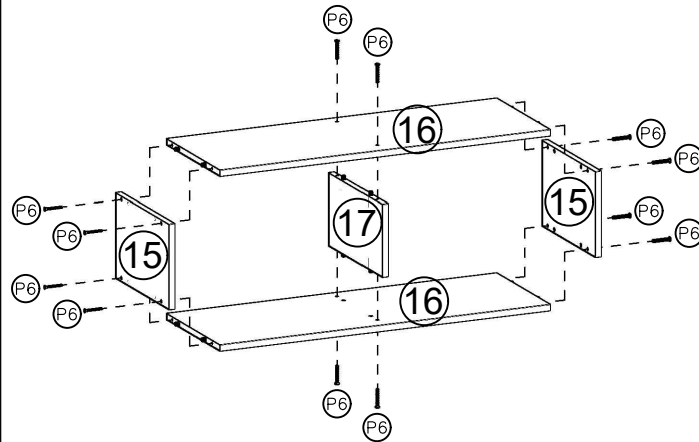
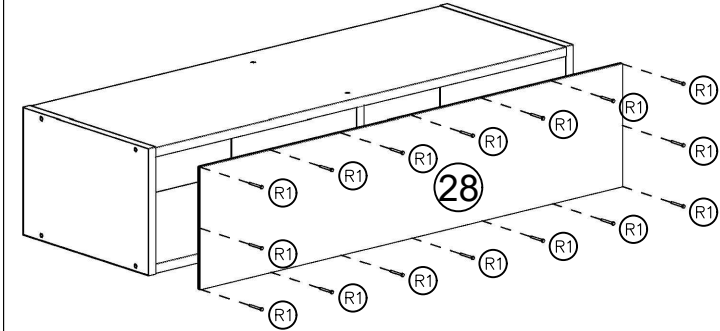
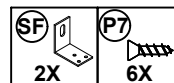
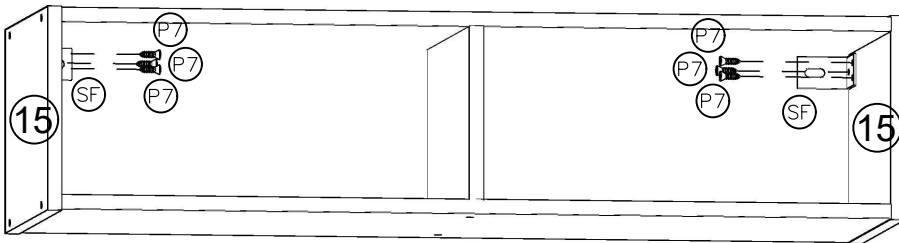
23**COLOQUE AS PORTAS (18 E 19)
PONGA LAS PUERTAS (18 Y 19)****REGULAGEM DAS PORTAS
AJUSTE DE LAS PUERTAS****24****MONTE A ESTRUTURA DO AÉREO 700
ARME LA ESTRUCTURA DEL MUEBLE SUPERIOR 700****25****COLOQUE A COSTA (28)
PONGA EL TRASERO (28)****26****FIXE OS SUPORTES DE FIXAÇÃO NAS LATERAIS (15)
FIJE LOS SOPORTES DE FIJACIÓN EN LAS LATERALES (15)****27****REALIZAR A FIXAÇÃO DO MÓVEL NA PAREDE ATRAVÉS DOS
SUPORTES DE FIXAÇÃO "SF", BUCHAS "BU" E PARAFUSOS "P38".
A FIXAÇÃO DEVE SER REALIZADA NA PARTE SUPERIOR DO
MÓVEL.****REALIZAR LA FIJACIÓN DEL MUEBLE EN LA PARED ATRAVÉS DE LOS
SOPORTES DE FIJACIÓN "SF", TACOS "BU" Y TORNILLOS "P38". LA
FIJACIÓN SE DEBE REALIZAR EN LA PARTE SUPERIOR DEL MUEBLE.**