

MANUAL DE MONTAGEM / PLANO DE ARMADO

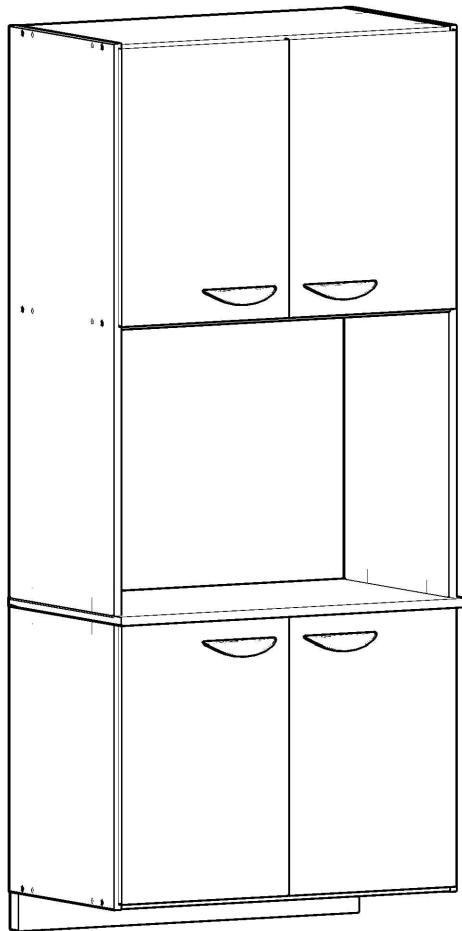

Ref.: 0310

Antes de começar a montagem certifique-se que as caixas estão em perfeitas condições.

Antes de empezar el armado asegúrese que las cajas estén en perfectas condiciones.

Parabéns! Você comprou um produto de excelente qualidade, fabricado com chapa de madeira de MDP ou MDF, extraída de florestas renováveis. Possui alta resistência e design atual.

Felicitaciones! Usted compró a un producto de excelente calidad, fabricado con placa de madera de MDP o MDF, proveniente de florestas renovables. Tiene alta resistencia y diseño actual.

Antes de montar o móvel, leia com atenção o manual de montagem!

Antes de armar el mueble, lea con atención el manual de ensamble!



ATENÇÃO:
ATENCIÓN:

1) Verifique todas as peças antes de começar a montagem.

Verifique todas las partes antes de empezar el armado.

2) Ao começar a montagem, não apoie as peças na parede.

Al empezar el armado, no apoyes las partes en la pared.

3) Ao colocar as peças e ferragens de lado, cuidado para não perde-las.

Al poner las piezas y herrages a parte, cuidado para no dañarlas.

4) O móvel deve ser montado no chão, para isso, use a própria caixa para proteger e não danificar o piso.

El mueble suele ser armado al piso, para eso, use la propia caja para protegerlo y no dañar al piso.

5) Comece a montagem seguindo as instruções passo a passo.

Comience el armado siguiendo la instrucciones paso a paso.

6) É de responsabilidade do montador seguir as intruções desse manual, que são fundamentais para a estrutura do móvel.

Es de responsabilidad del armador seguir las instrucciones de este manual, que son fundamentales para la estructura del mueble.

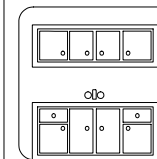

1) A conservação e limpeza deve ser feita com um pano levemente umedecido com água.

La conservación y limpieza debe ser hecha con un trapo levemente humedecido en agua.

2) Não use produtos abrasivos, como saponáceo, detergentes e esponja de aço.

No use productos abrasivos, como saponáceo, detergentes y esponja de acero.

CUIDADOS:
CUIDADOS:

3) Não use cera ou óleo para dar brilho ao móvel.

No use cera o aceites para darle brillo al mueble.

4) Não expor o móvel a interperies e nem ao calor excessivo.

No exponer el mueble a interperies ni al calor excesivo.

5) Ao terminar a montagem, limpe o ambiente e o móvel.

Al terminar el armado, limpie al ambiente y al mueble.

FERRAMENTAS:
HERRAMIENTAS:

Martelo de borracha
Martillo Goma



Martelo
Martillo



Chave Phillips
Llave Phillips



Trena
Cinta métrica

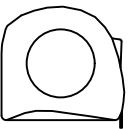

LISTA DE PEÇAS/ LISTA DE PIEZAS

Nº	Descrição / Descripción	Qtd. Cant.
1	Lateral direita inferior/ Lateral derecha inferior	1
2	Lateral esquerda inferior / Lateral izquierda inferior	1
18	Porta / Puerta	4
25	Costa / Trasero	4
29	Base - tampo / Base - Tope	3
30	Tampo intermediário/ Tablero	1
31	Lateral direita superior/ Lat. derecha superior	1
32	Lateral esquerda superior/ Lat. izquierda superior	1
33	Montante / Montante	1

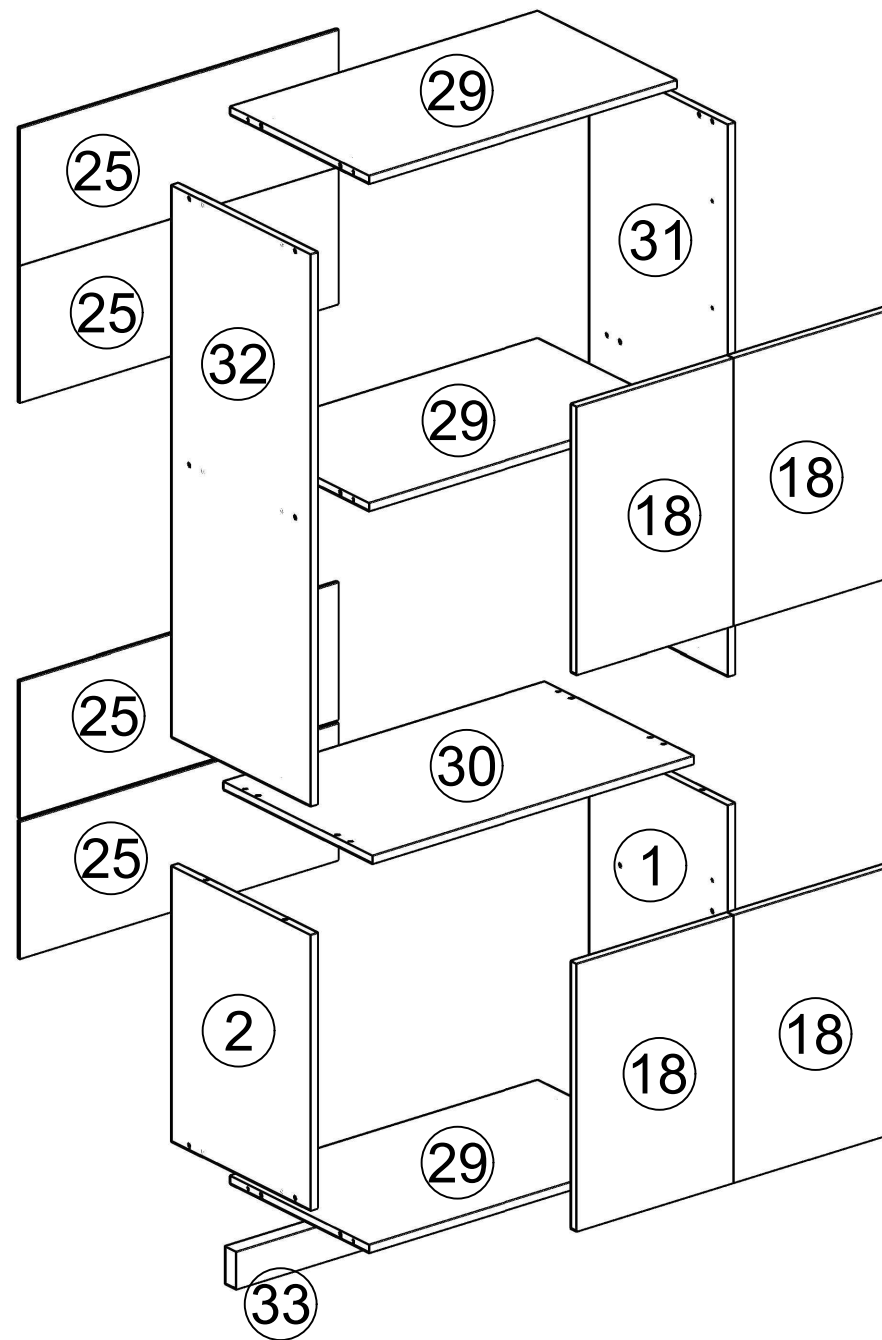

LISTA DE FERRAGENS / LISTA DE HERRAJES		
ITEM	DESCRIÇÃO / DESCRIPCIÓN	QTD. CANT.
C2	CAVILHA 6X30 TARUGO 6X30	12
C3	CAVILHA 6X50 TARUGO 6X50	4
P6	PARAFUSO 3,5X40 TORNILLO 3,5X40	16
P7	PARAFUSO 4X12 TORNILLO 4X12	49
P18	PARAFUSO 5X60 TORNILLO 5X60	2
P25	PARAFUSO 3,5X25 TORNILLO 3,5X25	8
P38	PARAFUSO 5X50 TORNILLO 5X50	3
D1	CALÇO DOBRADIÇA CALZO BISAGRA BAJO	8
D2	DOBRADIÇA BISAGRA	8
L2	CHAPA "L" 2 FUROS PLACA "L" 2 AGUJEROS	4
R1	PREGO 10X10 CLAVO 10X10	40
PX	PUXADOR TIRADOR	4
SF	SUPORTE DE FIXAÇÃO SOPORTE DE FIJACIÓN	3
BU	BUCHA BUJE	5
CS	CAPA PARA SUPORTE CUBIERTA PARA SOPORTE	3
PI	PERFIL I PERFIL I	2

USE A RÉGUA PARA IDENTIFICAR OS PARAFUSOS
UTILICE LA REGLA PARA IDENTIFICAR LOS TORNILLOS

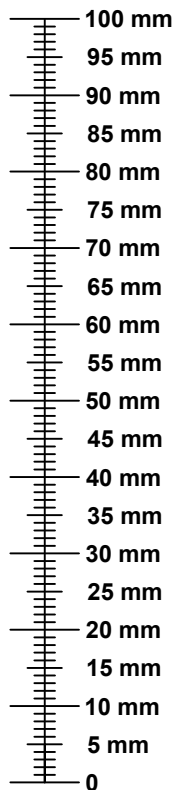

1

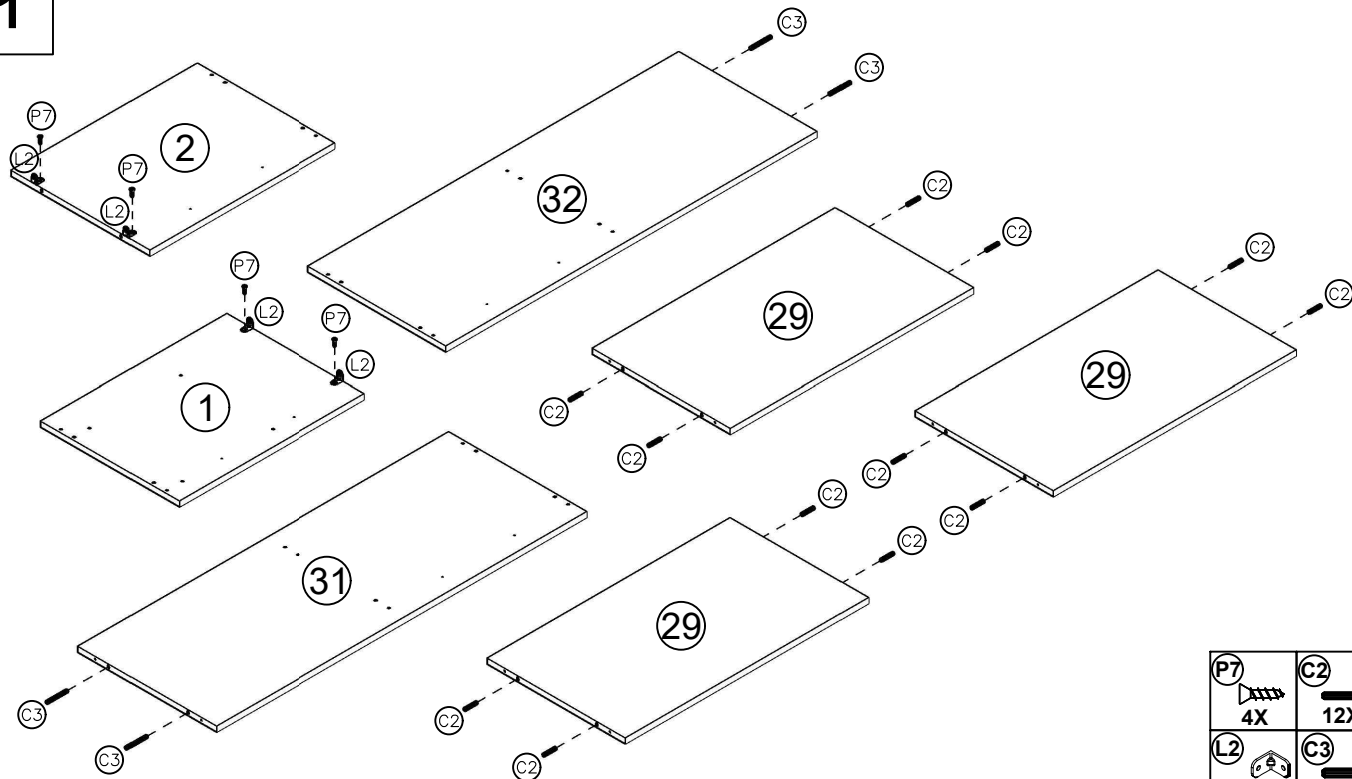

P7	C2
4X	12X
L2	C3
4X	4X

2

MONTE A ESTRUTURA DA PARTE INFERIOR DO MÓVEL
ARME LA ESTRUCTURA DE LA PARTE BAJA DEL MUEBLE

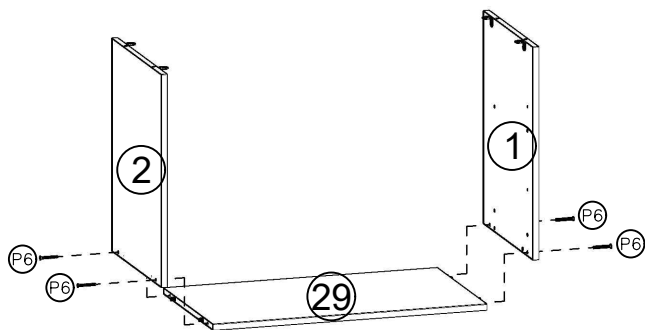

3

MONTE A ESTRUTURA DA PARTE SUPERIOR DO MÓVEL
ARME LA ESTRUCTURA DE LA PARTE ALTA DEL MUEBLE

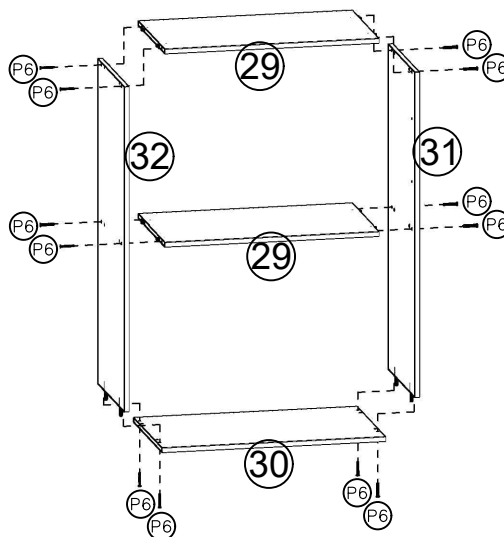

4

JUNTE A PARTE SUPERIOR COM A PARTE INFERIOR USANDO AS CHAPINHAS "L2" FIXADAS NA PARTE INFERIOR.
JUNTA LA PARTE SUPERIOR CON LA PARTE INFERIOR USANDO LAS PLACAS "L2" FIJADAS EN LA PARTE INFERIOR.

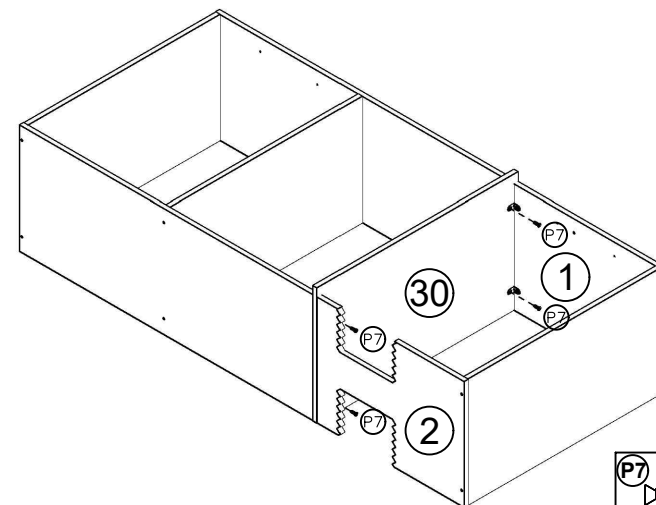

5

**COLOQUE AS COSTAS (25)
PONGA LOS TRASEROS (25)**

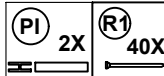
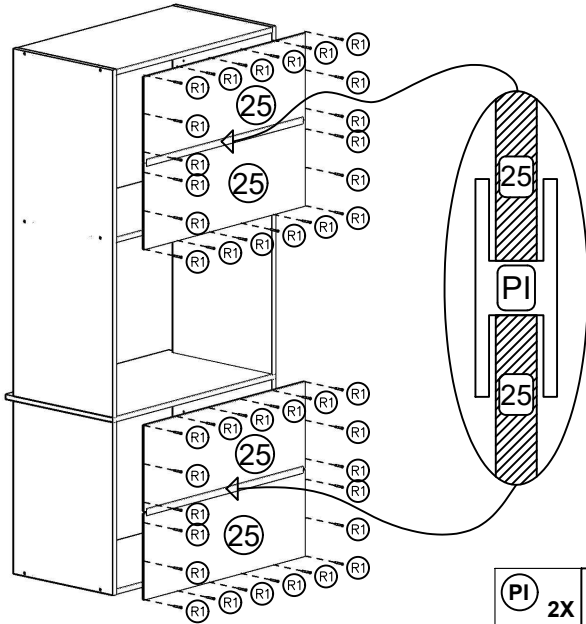

6

**FIXE OS SUPORTES DE FIXAÇÃO NAS LATERAIS INFERIORES
(1 E 2) E SUPERIORES (31 E 32)
FIJE LOS SOPORTES DE FIJACIÓN EN LAS LATERALES
INFERIORES (1 Y 2) Y EN LAS SUPERIORES (31 Y 32)**

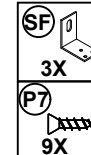
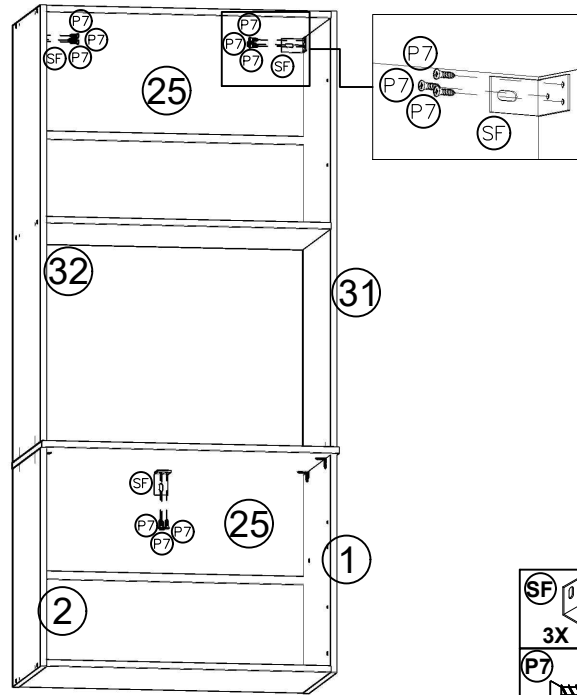

7

**FIXE O MONTANTE (33) NA PAREDE. LEIA OS
DETALHES ABAIXO.
FIJE EL MONTANTE (33) EN EL MURO. LEA LOS
DETALLES ABAJO**

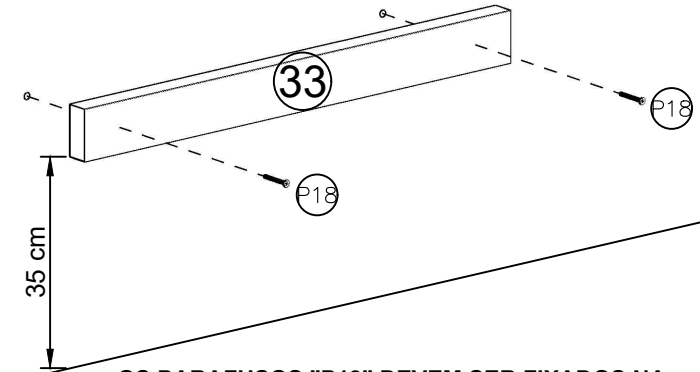

**OS PARAFUSOS "P18" DEVEM SER FIXADOS NA
PAREDE A UMA DISTÂNCIA DE 35CM DO CHÃO.
LOS TORNILLOS "P18" DEBEN SER FIJADOS EN EL
MURO A UNA DISTANCIA DE 35CM DEL SUELO.**

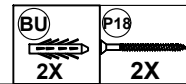

Material del muro: Paneles de yeso o estuco con viga de madera

Sistema de fijación: Tornillo de anclaje (Incluido) insertado directamente en la viga de madera. (Figura 1)

Material da parede: Painéis de gesso ou estuque com viga de madeira.

Sistema de fixação: Parafuso de fixação (incluído) inserido diretamente na viga de madeira (Figura 1).

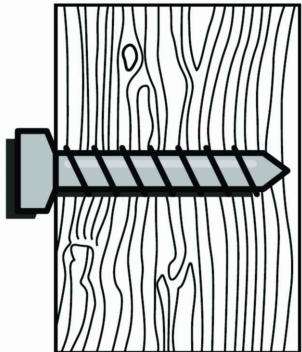

Material del muro: Albañilería

Sistema de fijación:

Muro sólido: (concreto o ladrillo) Tornillo de anclaje con tarugo (Incluido) . (Figura 3)

Material da parede: Alvenaria.

Sistema de fixação

Parede sólida: (concreto, tijolo) Parafuso de fixação com tarugo (incluído). (Figura 3)

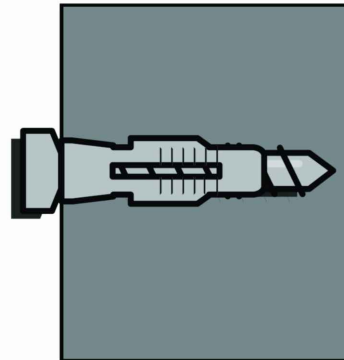

**USE O SISTEMA DE FIXAÇÃO
DE ACORDO COM O
MATERIAL DA PAREDE.
UTILICE EL SISTEMA DE
FIJACIÓN DE ACUERDO COM
EL MATERIAL DEL MURO**

10

**COLOQUE AS PORTAS (18)
PONGA LAS PUERTAS (18)**

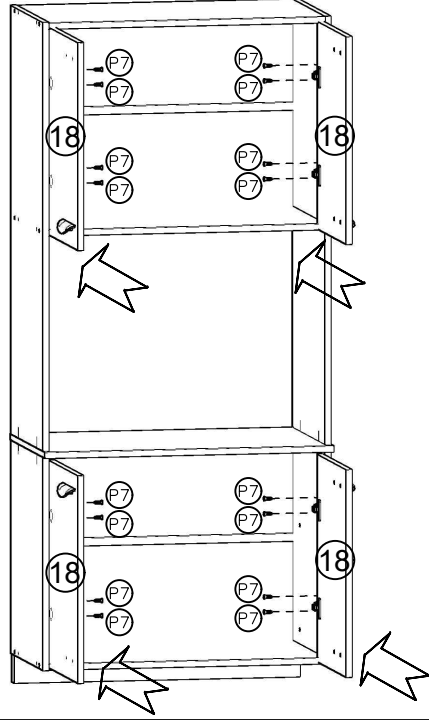

**REGULAGEM DAS PORTAS
AJUSTE DE LAS PUERTAS**

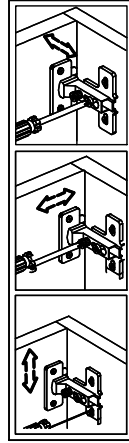

8

**APOIE O MÓVEL NO MONTANTE (33) E ATRAVÉS DOS
SUPPORTES DE FIXAÇÃO "SF", BUCHAS "BU" E
PARAFUSOS "P38" FIXE O MÓVEL NA PAREDE. A
FIXAÇÃO DEVE SER REALIZADA NA PARTE SUPERIORE E
INFERIOR DO MÓVEL.**

**APOYA EL MUEBLE EN EL MONTANTE (33) Y ATRAVÉS DE
LOS SOPORTES DE FIJACIÓN "SF", TACOS "BU" Y
TORNILLOS "P38" REALIZAR LA FIJACIÓN DEL MUEBLE EN
LA PARED. LA FIJACIÓN SE DEBE REALIZAR EN LA PARTE
SUPERIOR Y INFERIOR DEL MUEBLE.**

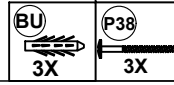
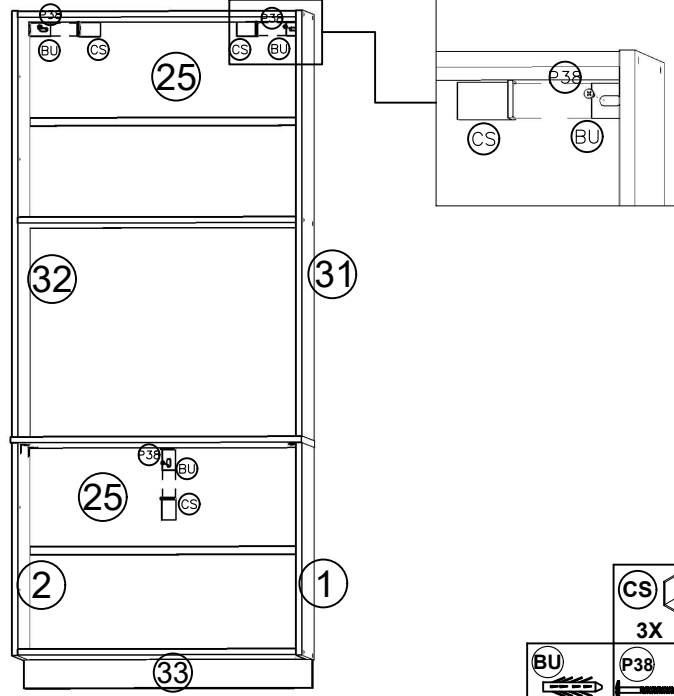

9

**MONTAGEM DAS PORTAS (18)
MONTAJE DE LAS PUERTAS (18)**

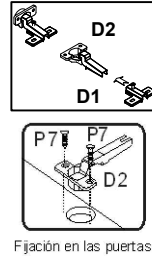
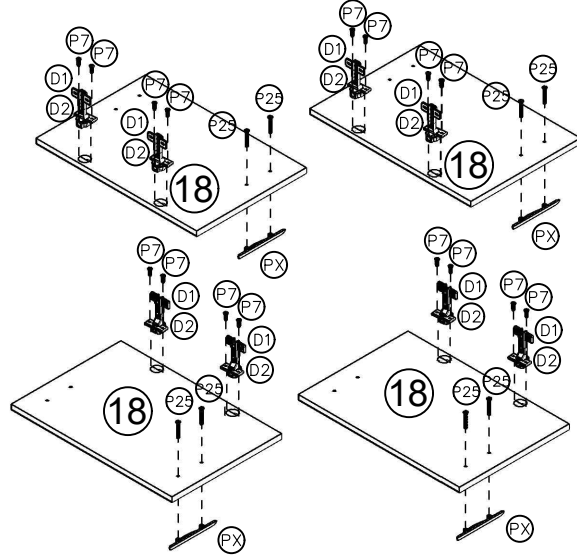

**FIXAÇÃO DA PEÇA
"D2" NA PEÇA "D1",
PARA DEPOIS FIXAR O
CONJUNTO DE
DOBRADIÇAS NAS
PORTAS (18).
FIJACIÓN DE LA PIEZA
"D2" EN LA PIEZA "D1",
PARA DESPUÉS FIJAR
EL CONJUNTO DE LAS
BISAGRAS EN LAS
PUERTAS (18).**

