

RACK TOKYO 136 C/ PORTA E PÉS

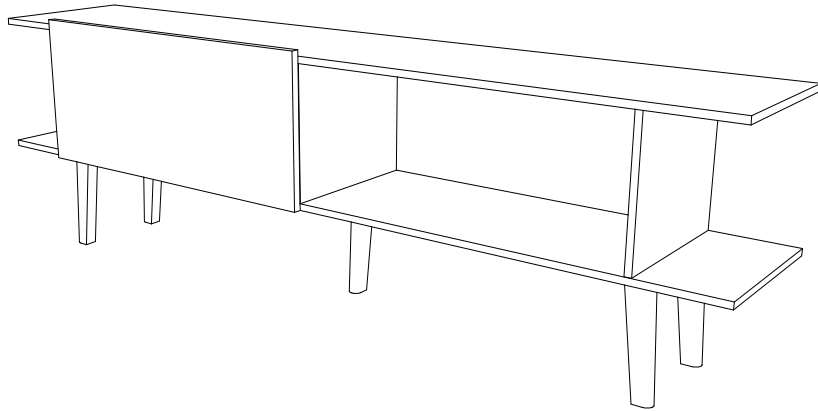

Composição do Produto

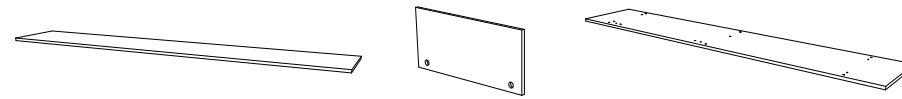

1 Tampo (1x)

2 Porta (1x)

3 Base (1x)



4 Divisória (3x)

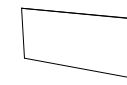

5 Fundo (1x)



6 Pés (5x)

Componentes de Montagem



A- Parafuso phillips chipboard 3x30 (3x)



B- Cavilha 6x25 (12x)



C- Cantoneira 2 furos (6x)



D- Tapa furo adesivo (3x)



E- Dobradiça (2x)



F- Parafuso phillips chipboard 4x12 (20x)



G- Parafuso phillips chipboard 4x60 (5x)



H- Pregos 10x10 (12x)

Utilizar a régua abaixo para medir os componentes.



Atenção

- 1- Leia atentamente toda a instrução antes de iniciar a montagem.
- 2- A montagem do produto deverá ser feita em uma superfície limpa e plana. Aconselhamos utilizar a própria embalagem para forrar o chão a fim de não danificar o produto.
- 3- Reservar área livre para montagem do produto.



Pessoas necessárias para montar o produto



Tempo de montagem aproximado



Grau de dificuldade



Não utilizar químicos ou abrasivos na limpeza, evitar batidas e contato com objetos cortantes



Pano umedecido com água seguido de pano seco



Capacidade máxima suportável, distribuída uniformemente

1 Montagem

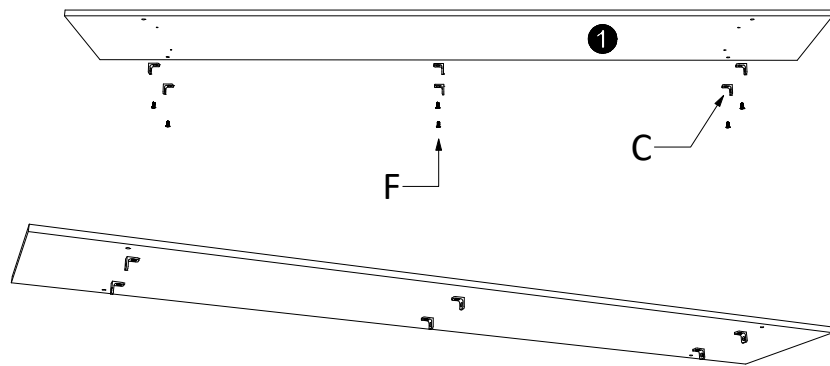

1º Passo - Fazer o travamento do componente (C) nos furos de marcação, na peça 1

2

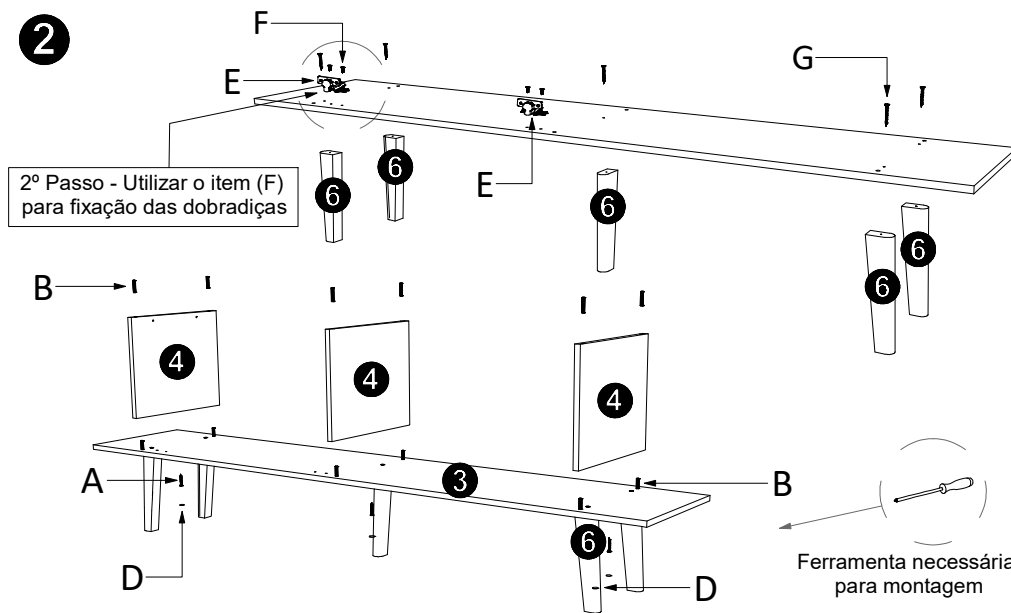

3

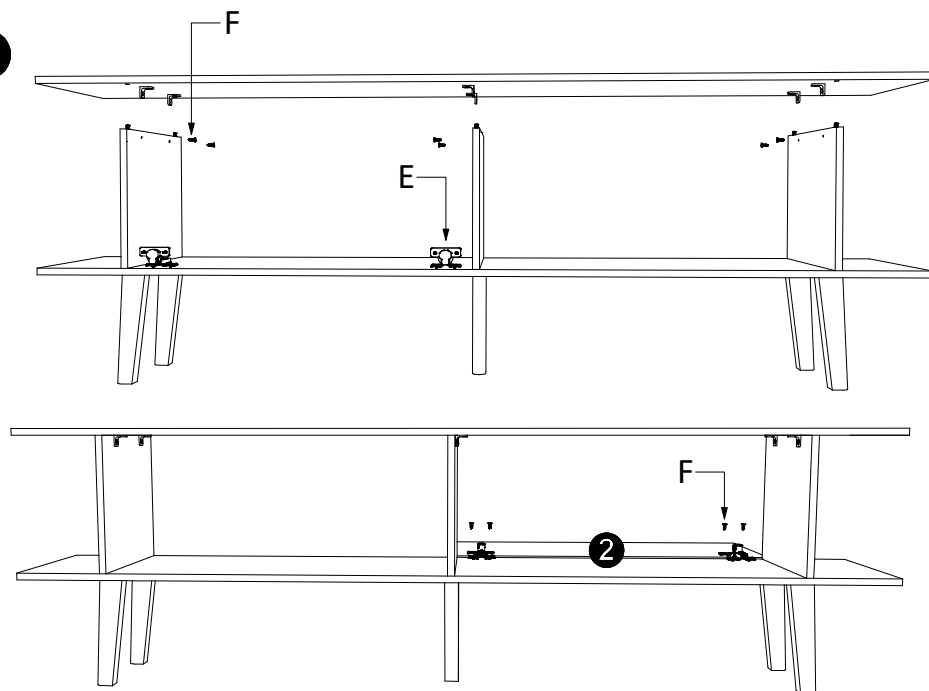

3º Passo - Fixar item (F) na peça 2 e fazer o travamento do mesmo no conjunto montado, após montagem, fazer a regulagem para alinhamento

4

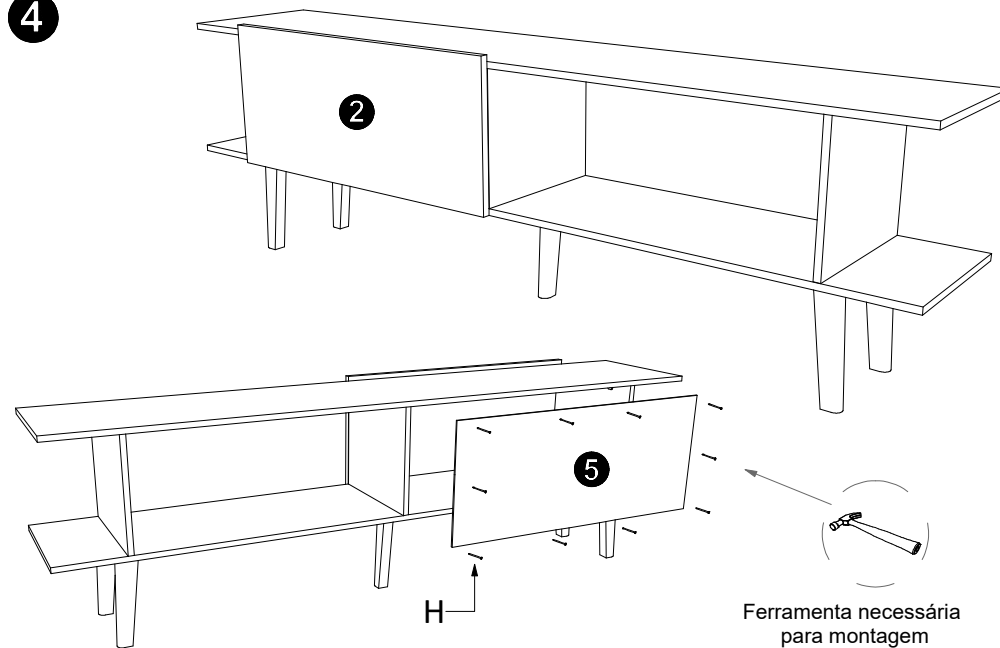

4º Passo - Após o travamento de todas as peças, posicione o conjunto em uma superfície plana e trave a peça 5 com o item (E)