

ESCRIVANINHA POLI

WRITING DESK POLI

Sr Montador:

Antes de iniciar a montagem verifique as condições do ambiente de montagem;
 - Confira todas as peças das embalagens com a lista de peças contida neste manual;
 - Separe os acessórios, confira as medidas dos parafusos com a escala;
 - Siga todas as orientações deste manual de montagem para ter o direito à garantia do produto;
 - Descarte as embalagens de forma correta, destinando o plástico e o papel para reciclagem;

Sr Montador:

Antes de iniciar el armado verifique las condiciones del entorno;
 - Verifique que todas las piezas de la lista están incluidas en el embalaje;
 - Separe los accesorios, confirme las medidas de los tornillos de acuerdo con la escala;
 - Siga todas las instrucciones de este manual de armado para tener derecho a la garantía del producto;
 - Deshágase de los embalajes de manera correcta, destinando el plástico y el papel al reciclaje;

Mr. Assembler

Before starting the assemble, check the conditions of the assembly environment;
 - Check all parts of the packages with the parts list contained in this manual;
 - Separate the accessories, check the measurements of the screws with the scale above;
 - Follow all the instructions in this assembly manual to be entitled to product warranty;
 - Dispose of the packaging correctly, using and paper for recycling;

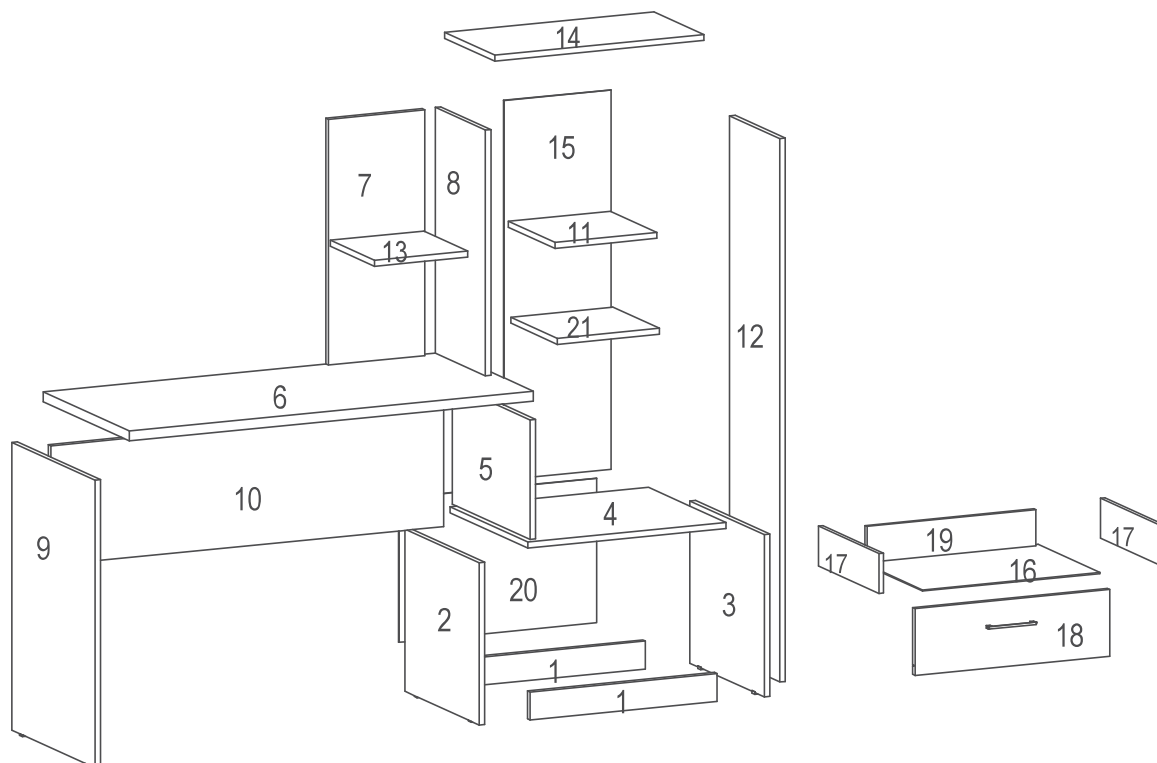

BCO/AZL	BCO/AM	BCO	Nº	DRIÇÃO	QTD	COMP	LARG	ESP
PR3019	PR3020	PR3020	1	RODAPE	2	505	70	15
PL5078	PL5078	PL5078	2	LAT ESQ GVT	1	406	430	15
PL5077	PL5077	PL5077	3	LAT DIR GVT	1	406	430	15
PT9057	PT9057	PT9057	4	TAMPO GAVETEIRO	1	536	450	15
PD2868	PD2870	PD2866	5	DIV TAMPO GVT	1	299	435	15
PT9060	PT9061	PT9059	6	TAMPO	1	1090	500	25
PD2869	PD2871	PD2867	7	DIV SUPERIOR	1	615	290	15
PF6087	PF6087	PF6087	8	FUNDO SUP ESQ	1	615	260	15
PL5080	PL5080	PL5080	9	LAT ESQ	1	720	482	15
PT9059	PT9059	PT9058	10	TRAVA APOIO TAMPO	1	1058	299	15
PE5071	PE5074	PE5068	11	PRAT SUP DIREITA	1	270	270	15
PL5079	PL5079	PL5079	12	LAT DIR	1	1360	290	15
PE5073	PE5076	PE5070	13	PRAT SUP ESQ	1	255	255	15
PC1505	PC1505	PC1505	14	CHAPEU	1	565	290	15
PF6088	PF6088	PF6088	15	FUNDO SUP DIR	1	959	316	3
PF6089	PF6089	PF6089	16	FUNDO GAVETA	2	479	352	3
PG3029	PG3029	PG3029	17	FRENTE GAVETA	2	525	167	15
PL5081	PL5081	PL5081	18	LAT GAVETA	4	350	100	12
PF6091	PF6091	PF6091	19	CONTRA FUNDO	2	456	90	12/15
PF6090	PF6090	PF6090	20	FUNDO INF GAV	1	533	387	3
PE5072	PE5075	PE5069	21	PRAT MOVEL	1	270	270	15

Medida Final /Final Measure /

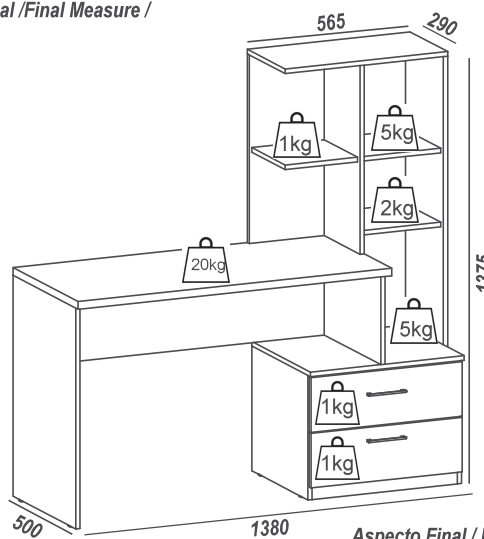

Aspecto Final / Final Aspect

BCO= BRANCO / AZL= AZUL / AMA=AMARELO

Desenho - Apsd Edição A - 30/01/2019

Ferramentas/ herramientas/Tools

Recomendação / Recomendaciones / Recommendations



Fone/Fax: +55 43 3276-8600
 E-Mail: assistencia@poliman.ind.br

Arapongas - Paraná - Brasil

PAPEL RECICLADO / RECYCLED PAPER

Português
 English
 Español



Utilize as Embalagem do produto para forrar o chão e realizar a montagem

Úselos haciendo las maletas del producto cubrir el suelo y lograr el ensamblaje

Use them Packing of the product to cover the ground and to accomplish the assembly

Manual de Montagem / Instrucciones de Montaje / Assembly Instructions

Utilizar a régua para medir os componentes

Utilice la medida abajo para medir los componentes
Use the ruler in order to measure the following components



Passos da Montagem

Pasos del montaje / Mounting Steps

COD	DESCRIÇÃO	QTD
A	PARAFUSO 4,5 X 40	14
B	PARAFUSO 3,5X25	8
C	PARAFUSO 3,5X12	24
D	PARAFUSO 4,0 X14	38
E	PREGO 10X10	55
F	PREGO 12X12	8
G	SAPATA L	8
H	PINO MINIFIX	8
I	CASTANHA MINIFIX	8
J	JUNÇÃO DE FUNDO	3
K	CAVILHA 30 X 6MM	42
L	CORREDIÇA 350MM	2
M	LOGO MARCA	1
N	SACHE COLA	1
O	CANTONEIRA 18X18	19
P	SUPORTE DE PRATELEIRA	4
Q	PUXADOR GECELE	2
R	TAPA FURO	17
S	PPARAFUSO 4,5 X 60MM	4

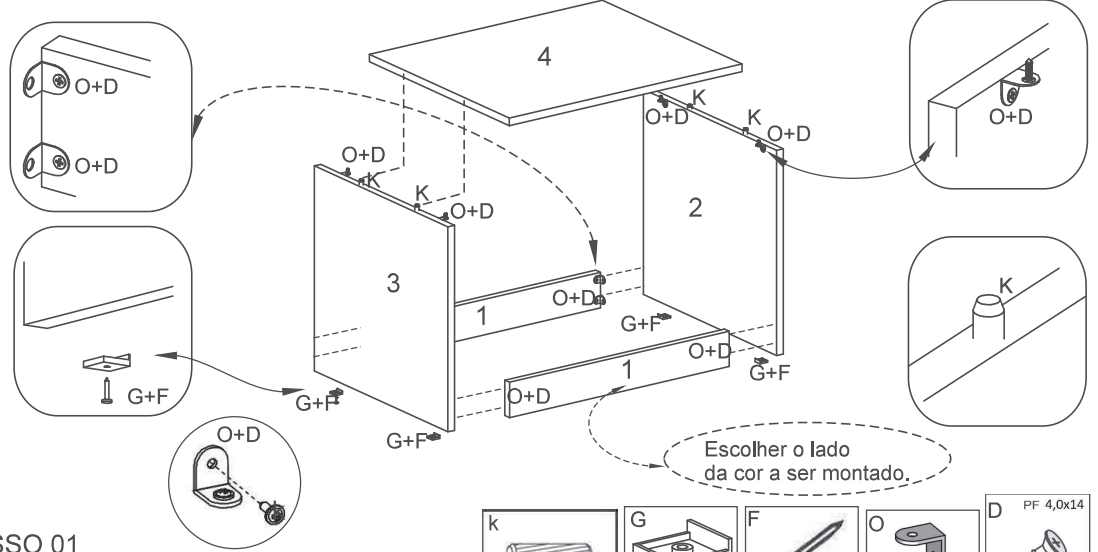

PASSO 01 PASO /STEP



PASSO 02 PASO /STEP

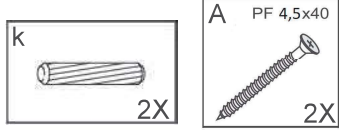
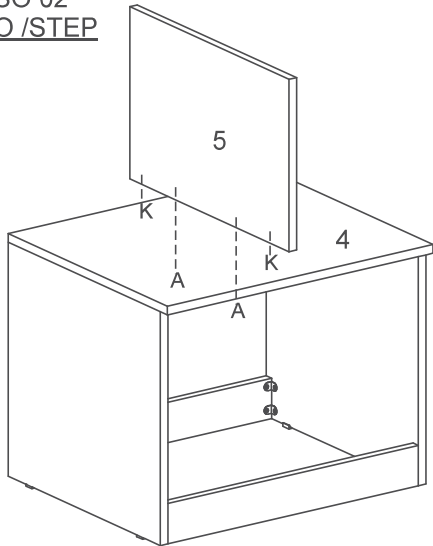

PASSO 03 PASO /STEP

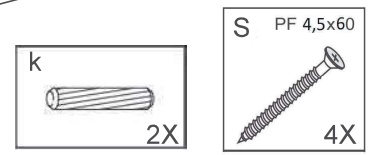
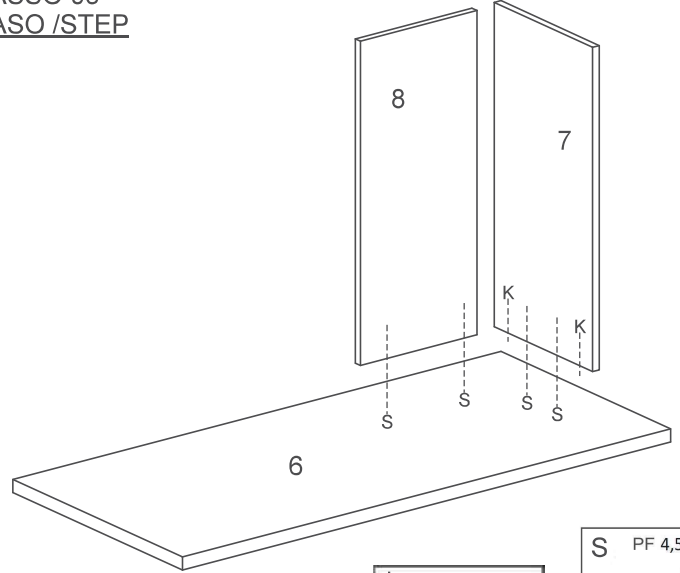

PASSO 04 PASO /STEP

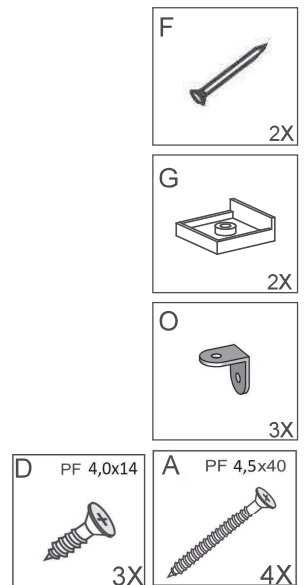
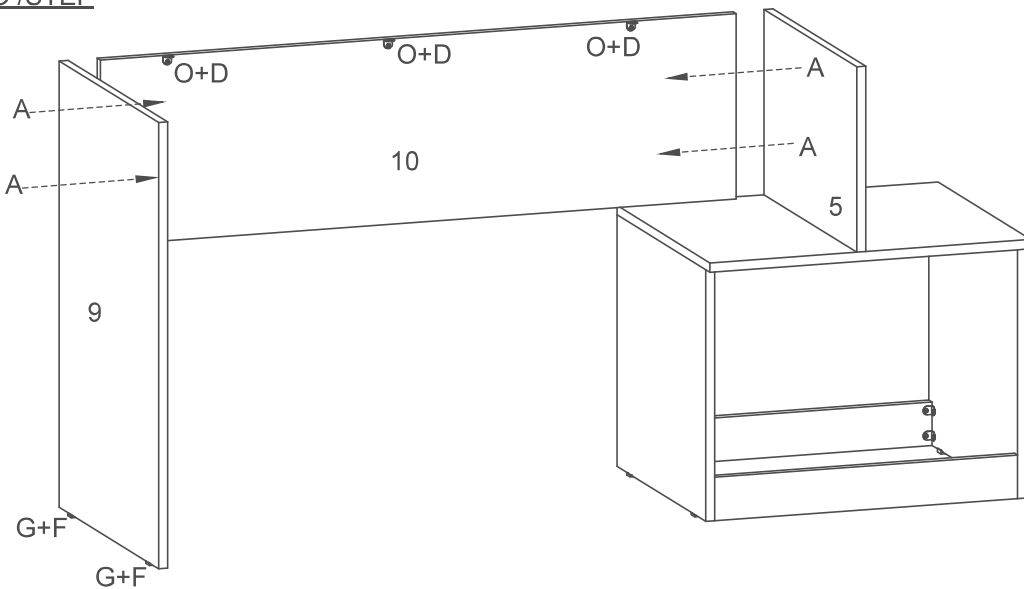

PASSO 05
PASO /STEP

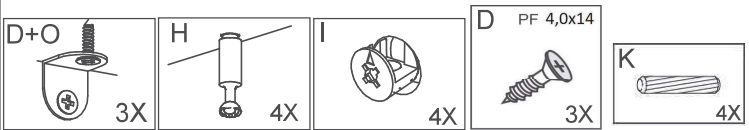
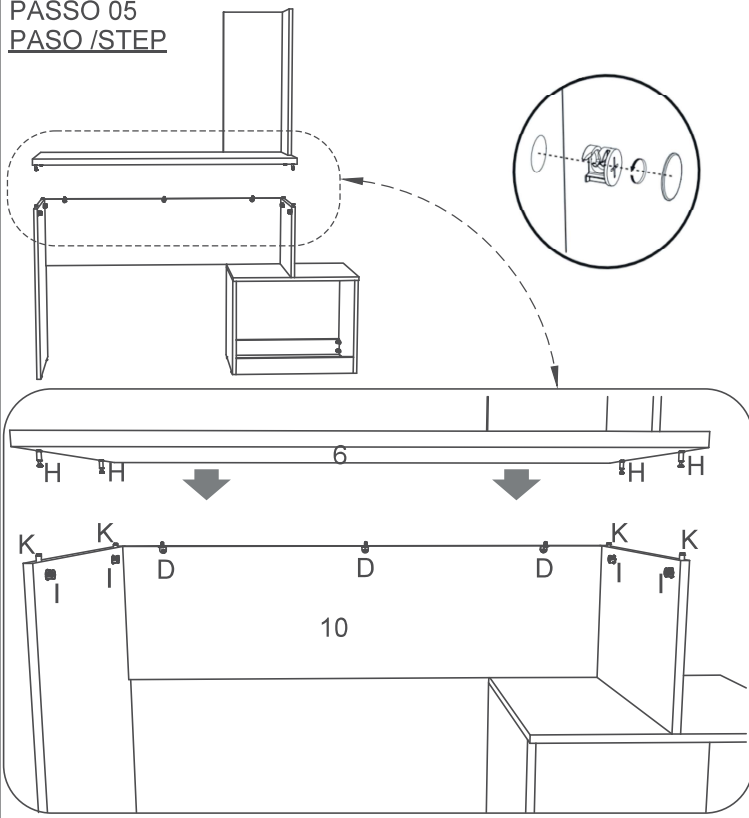

PASSO 06
PASO /STEP

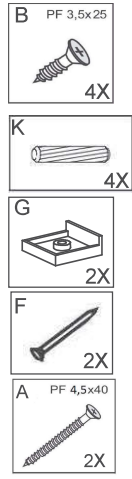
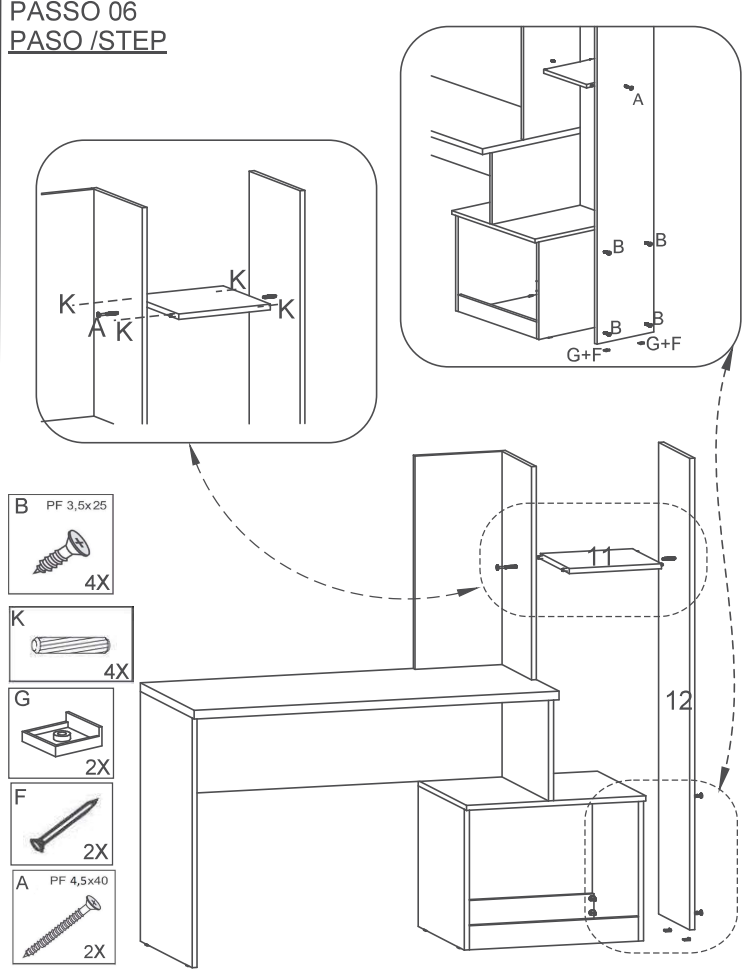

PASSO 07
PASO /STEP

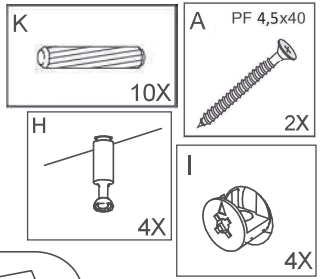
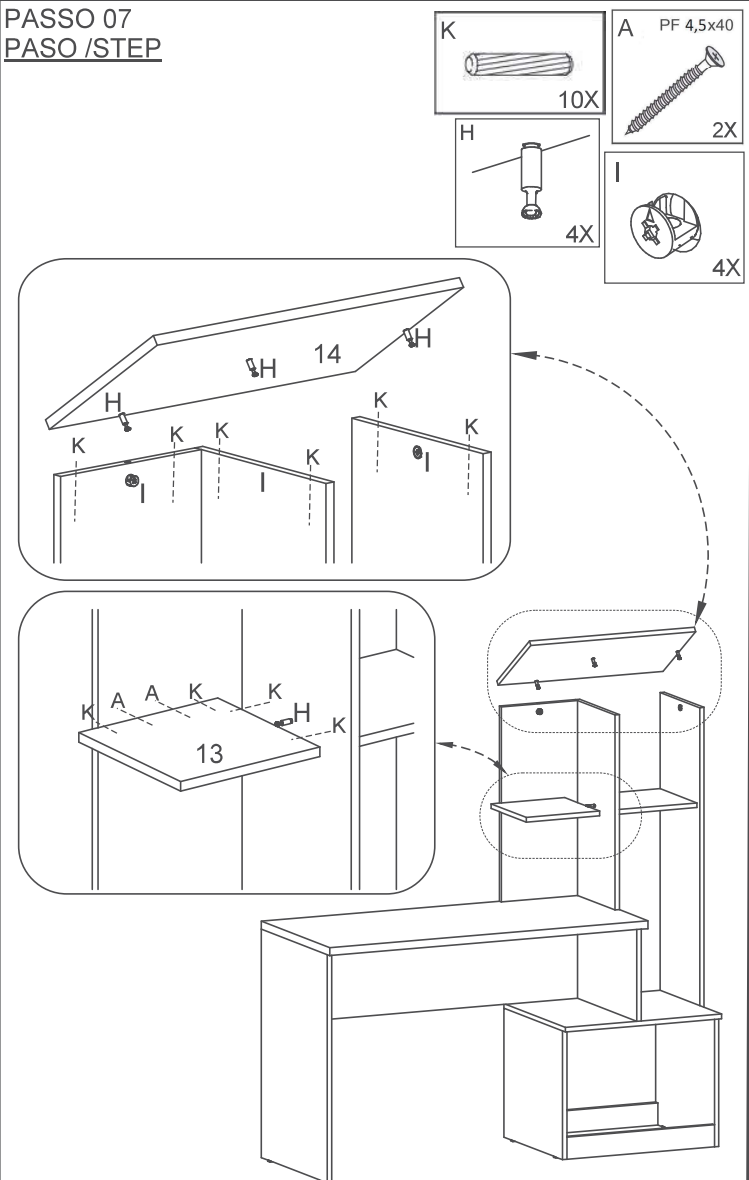

PASSO 08
PASO /STEP

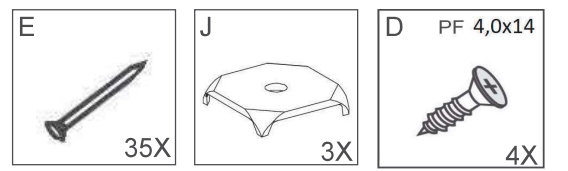
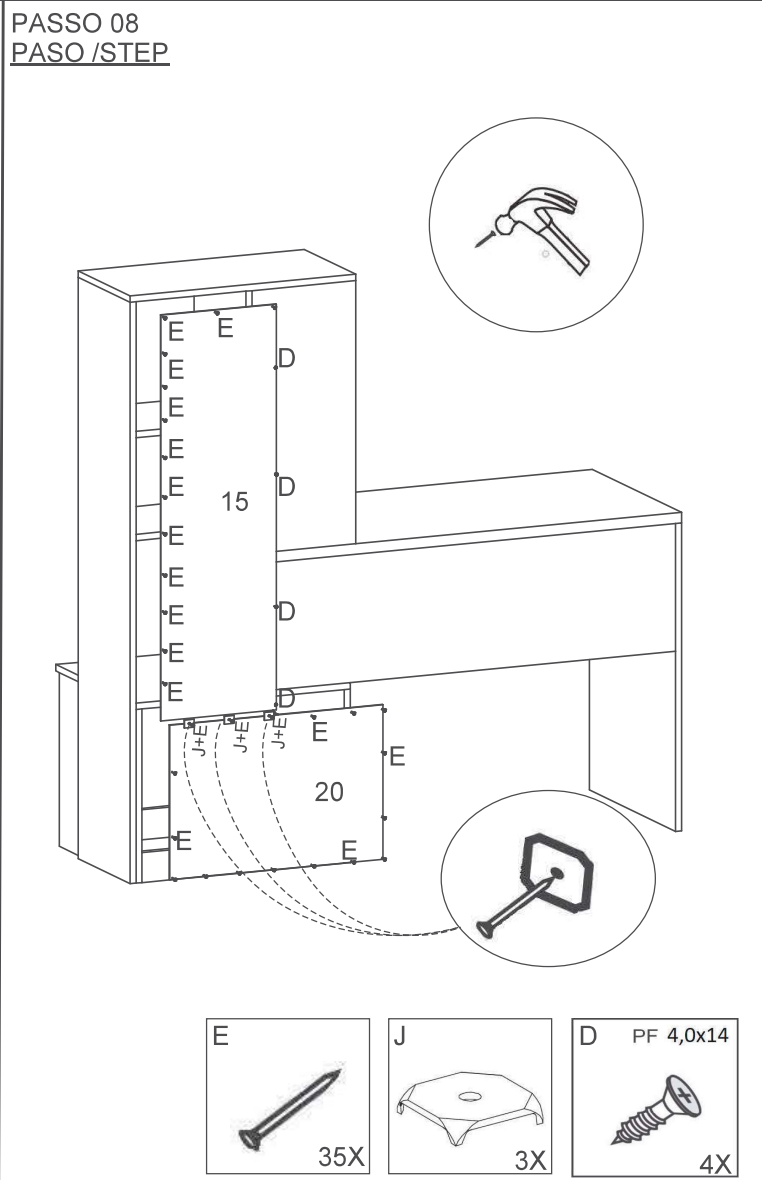

PASSO 09
PASO /STEP

Montagem das Gavetas Assembly of Drawers Montaje de los cajones

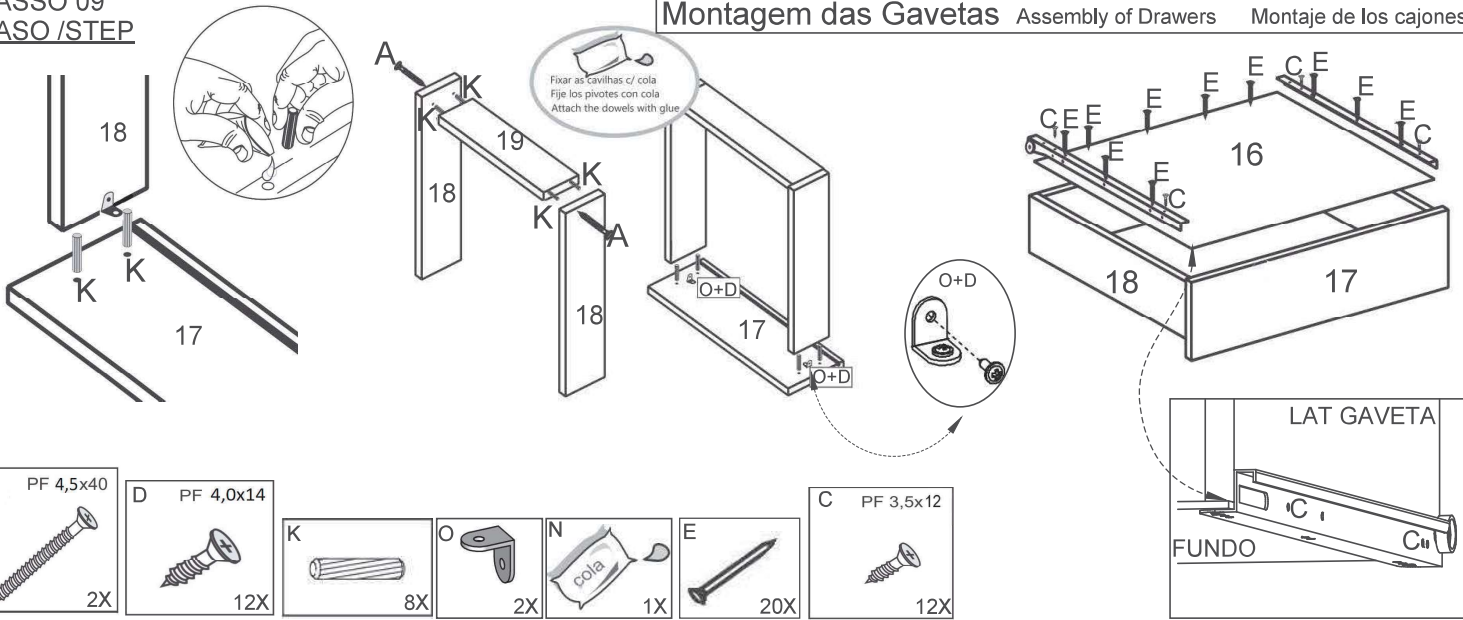

PASSO 10
PASO /STEP

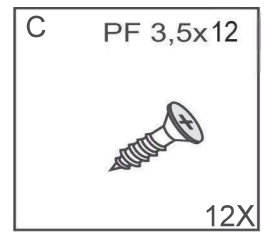
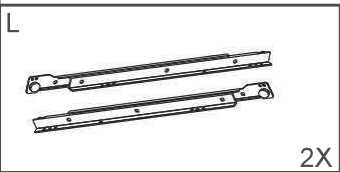
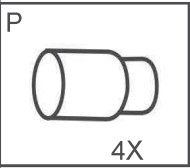
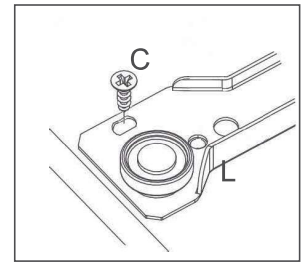
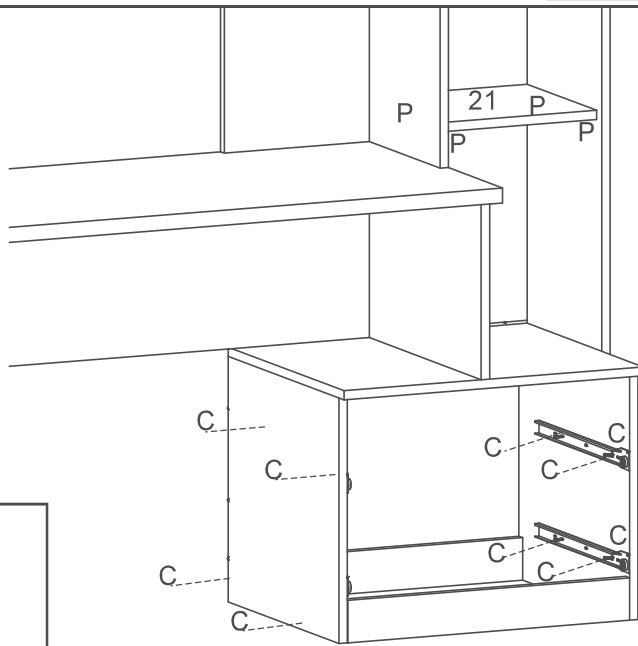

PASSO 11
PASO /STEP

Finalize com Encaixes das Gavetas

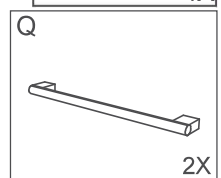
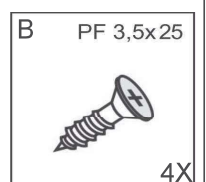
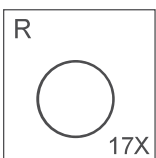
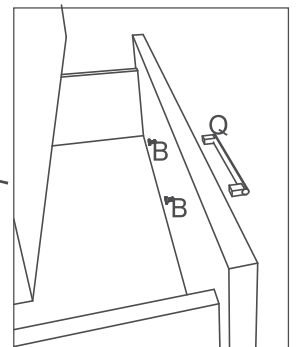
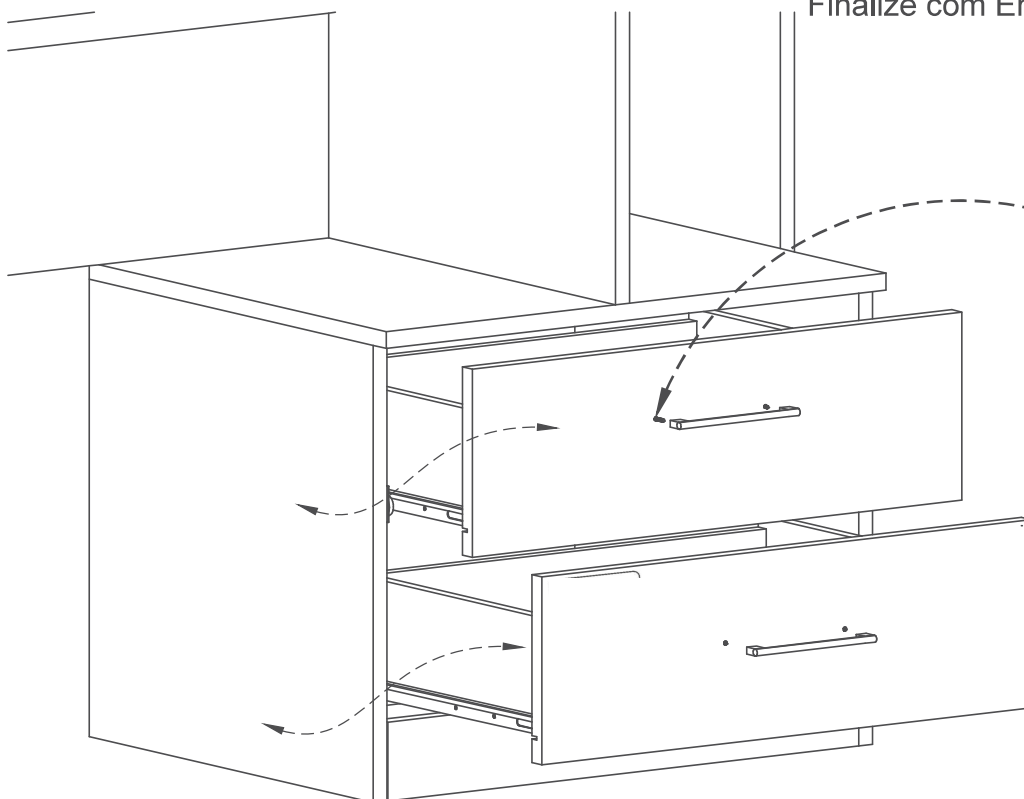

Termo de Garantia / Renuncia de Garantía / Warranty Term

Para limpar ou tirar manchas, utilize uma flanela umedecida em solução de água e álcool, na mesma proporção
*Evite exposição ao sol.

Para limpiar o retirar manchas, utilice un paño humedecido en una solución de agua y alcohol, en la misma proporción.
*Evite la exposición directa al sol..

To clean or remove stains, use a flannel moistened with water and alcohol solution in the same proportion.
*Avoid sun exposure.

Termo de Garantia Contratual/ Documento de Garantía Contractual/ Contractual Warranty Term

- 1) Apresentar este certificado de garantia acompanhado do recibo de compra do local de aquisição do produto.
- 1) Presente este certificado de garantía junto con el recibo de compra del establecimiento.
- 1) Submit this certificate of guarantee accompanied by the purchase receipt of the place of purchase of the product.
- 2) Esta garantia perderá sua validade mesmo dentro do prazo acima estipulado se:
 - 2) Esta garantía perderá su validez, incluso dentro del plazo arriba estipulado en los siguientes casos:
 - 2) This warranty will lose its validity even within the above time limit if:
 - O produto apresentar danos por maus tratos, acidente, uso diferente do indicado ou uso em condições ambientais deficientes (contacto direto com água, fogo, etc.);
 - Si el producto está dañado por abuso, accidente, mal uso, uso diferente al indicado o utilizado en condiciones ambientales deficientes (contacto directo con agua, fuego, etc.);
 - The product presents damages due to ill-treatment, accident, use other than the indicated one or use in terms of environment deficient (direct contact with water, fire, etc.);
 - Os vidros e espelhos quebrarem ou trincarem após a entrega e montagem dos produtos;
 - Cuando los vidrios y espejos se rompan se rallen después de la entrega y el montaje de los productos;
 - Glasses and mirrors break after delivery and assembly of the products;
 - Quando o produto não for montado por profissionais devidamente treinados pelo revendedor;
 - Cuando el producto no sea instalado por profesionales debidamente entrenados por el concesionario;
 - When the products is not assembled by professionals properly trained by the dealer
 - Dobradiças, corrediças e puxadores somente terão sua garantia quando apresentarem defeitos de fabricação.
 - Bisagras, correderas y tiradores sólo tendrán garantía cuando presenten defectos de fabricación.
 - Hinges, slides and handles are only warranted when they have manufacturing defects
 - O consumidor exceder o limite de peso estipulado para cada parte do produto, conforme especificado no Manual de Montagem.
 - Cuando el consumidor supere el límite de peso estipulado para cada uno de los productos, tal como se especifica en el Manual de Instalación.
 - The consumer exceeds the stipulated weight limit for each part of the product as specified in the Assembly Manual.
- 3) Todo e qualquer produto com avarias deverá ser feito vistoria por parte do técnico autorizado pelo revendedor e indústria. Em hipótese alguma será realizada a troca total do produto.
- 3) Cualquier producto con daños debe ser inspeccionado por un técnico autorizado por el distribuidor y la fábrica. En ningún caso se llevará a cabo el cambio completo del producto.
- 3) Any product with faults should be inspected by the dealer authorized technician and industry. Under no circumstances will the total exchange of the product be carried out

Código Defesa do Consumidor / Código de Defensa del Consumidor / Consumer Defense Code

ATENDIMENTO DE PEÇAS

Art. 18. Os fornecedores de produtos de consumo duráveis ou não duráveis respondem solidariamente pelos vícios de qualidade ou quantidade que os tornem impróprios ou inadequados ao consumo a que se destinam ou lhes diminuam o valor, assim como por aqueles decorrentes da disparidade, com a indicações constantes do recipiente, da embalagem, rotulagem ou mensagem publicitária, respeitadas as variações decorrentes de sua natureza, podendo o consumidor exigir a substituição das partes viciadas.

§ 1º Não sendo o vício sanado no prazo máximo de trinta dias, pode o consumidor exigir, alternativamente e à sua escolha:

I - a substituição do produto por outro da mesma espécie, em perfeitas condições de uso; II - a restituição imediata da quantia paga, monetariamente atualizada, sem prejuízo de eventuais perdas e danos; III - o abatimento proporcional do preço.

REPOSICIÓN DE PIEZAS

ART. 18. Los proveedores de productos de consumo duraderos o no duraderos responden, solidariamente, de los vicios de calidad o cantidad que los tornen improprios o inadecuados para el consumo al que se destinen o disminuyan su valor, así como de aquellos que sean resultado de la disparidad con las indicaciones que constan en el recipiente, embalaje, rotulado o mensaje publicitario, respetando las variaciones derivadas de la naturaleza de producto, pudiendo el consumidor exigir la sustitución de las partes viciadas.

1º No siendo el vicio subsanado en el plazo máximo de 30 días, el consumidor puede exigir alternativamente y en su elección: I - La sustitución del producto por otro de la misma especie en perfectas condiciones de uso; II - La restitución inmediata del importe pagado, con actualización monetaria, sin perjuicio de las eventuales pérdidas y daños; III - La reducción proporcional del precio..

PARTS ASSISTANCE

Art.18 - Suppliers of durable or non-durable consumer products are jointly and severally liable for quality or quantity which renders them unfit or unsuitable for the intended use or which diminish their value, as well as those arising from the disparity, the particulars in the container, the packaging, the labeling or the advertising message, subject to variations due to their nature, and the consumer may require the replacement of the defective parts.

§ 1º - If the defect is not remedied within a maximum of thirty days, the consumer may, alternatively and at his choice, request: I - the replacement of the product with another of the same species, in perfect conditions of use; II - the immediate return of amount paid, monetarily updated, without prejudice to any losses and damages; III - the proportional reduction of the price.

GARANTIA LEGAL

Art. 26. O direito de reclamar pelos vícios aparentes ou de fácil constatação caduca em:
II - noventa dias, tratando-se de fornecimento de serviço e de produtos duráveis.

GARANTIA LEGAL

Art. 26. El derecho de reclamar por los vicios aparentes o de fácil constatación caduca en:
II - Noventa días, tratando-se de suministros de servicios y productos duraderos.

LEGAL GUARANTEE

Art. 26. The right to complain about apparent or easily found defects expires in:
II - ninety days, in the case of service provision and durable products.