



MULTIUSO ROMA
Código 4812

Benetil
Móveis

Av. Jesus Candian, 395 - B. Mangueira Rural
Telefax (32) 3539-5350
CEP 36500-000 - Ubá - Minas Gerais
www.benetil.com.br

ATENÇÃO: EM CASO DE ASSISTÊNCIA, VERIFICAR O NÚMERO DO LOTE DE PRODUÇÃO, NO TOPO DAS PEÇAS E NA ETIQUETA DA CAIXA DO PRODUTO.

RESERVAMO-NOS O DIREITO DE EFETUAR MODIFICAÇÕES TÉCNICAS OU DE MATERIAIS SEM PREVILO AVISO.



Componentes Quant.

01 - LATERAL DIR./ESQ.	2
02 - PRATELEIRA MAIOR	3
03 - PRATELEIRA OPCIONAL	4
04 - RÉGUA INFERIOR	2
05 - RÉGUA SUP. FRONTAL	1
06 - PORTA	1
07 - PORTA C/ CHAVE	1
08 - COSTAS	3
09 - PERFIL H MADEIRA	2

FAVOR IDENTIFICAR AS PEÇAS E COLOCAR SEUS RESPECTIVOS ACESSÓRIOS

ATENÇÃO: MONTAR COM O MÓVEL DEITADO.

Sequência de Montagem

- 01 - Comece a montagem pela peça 1;
- 02 - Encaixe e Parafuse as peças 2 na peça 1;

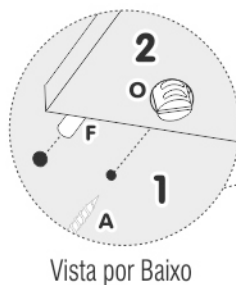
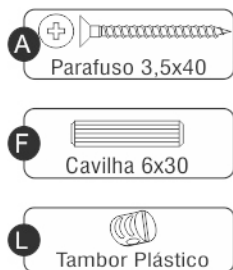

ATENÇÃO COM A ORDEM DAS PRATELEIRAS: SEGUIR NUMERAÇÃO DO DESENHO AO LADO, PARAFUSADO SEGUINDO MARCAÇÃO DE FABRICA. SENDO QUE É INDISPENSÁVEL QUE A PRATELEIRA CENTRAL SEJA UMA PEÇA Nº02 (PRATELEIRA MAIOR)

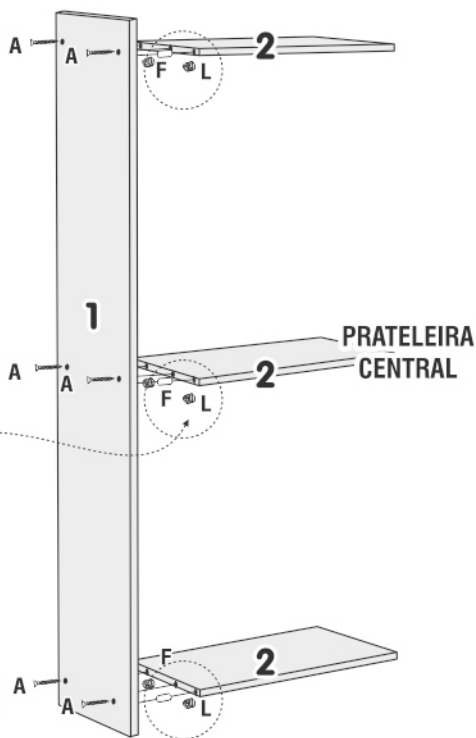

**ATENÇÃO: MONTAR COM
O MÓVEL DEITADO.**

Sequência de Montagem

03 - Encaixar e Parafusar a peça 4
nas peças 1 e 2;

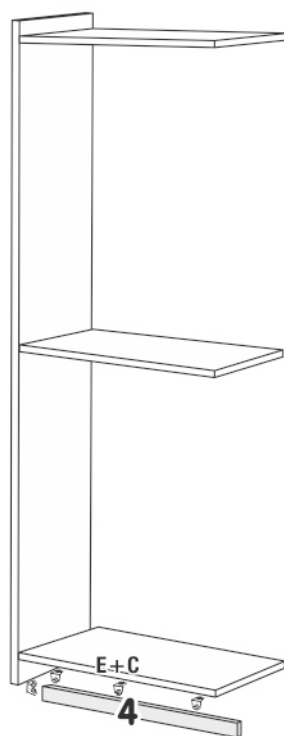

Vista
Traseira

ATENÇÃO: MONTAR COM O MÓVEL DEITADO.

Sequência de Montagem

04 - Encaixar e parafusar a Lateral
Direita 1 nas prateleiras conforme
desenho ao lado;

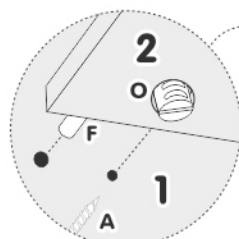
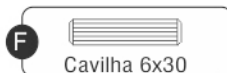
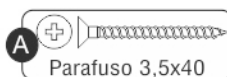

Vista por
Baixo

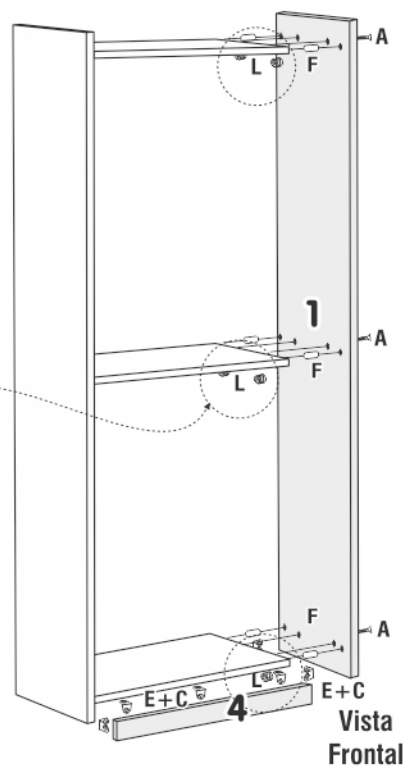

Vista
Frontal

**ATENÇÃO: MONTAR COM
O MÓVEL DEITADO.**

Sequência de Montagem

05 - Unir as costas 8 com perfil h de madeira 9 e pregar as mesmas conforme o desenho ao lado.

OBS.: Acertar as costas para melhor esquadramento do móvel, na prateleira 02 é necessário pregar os pregos a cada 5cm para reforçar o produto.

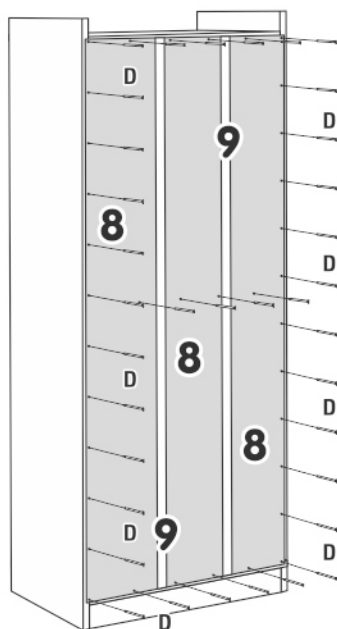

ATENÇÃO:

Facear a régua 5 no topo e parte externa das laterais e fixá-la, observando que a régua 5 terá que ficar alinhada na metade da prateleira, pois a prateleira servirá de batente para as portas.

Sequência de Montagem

- 06 - Fixar Régua Superior 5 com Cantoneira 2 Furos (E+C) na Lateral 1 e Prat. 2.
- 07 - Colocar as prateleiras opcionais 3;
- 08 - Montar as portas conforme desenho ao lado.

