

09<sup>a</sup>

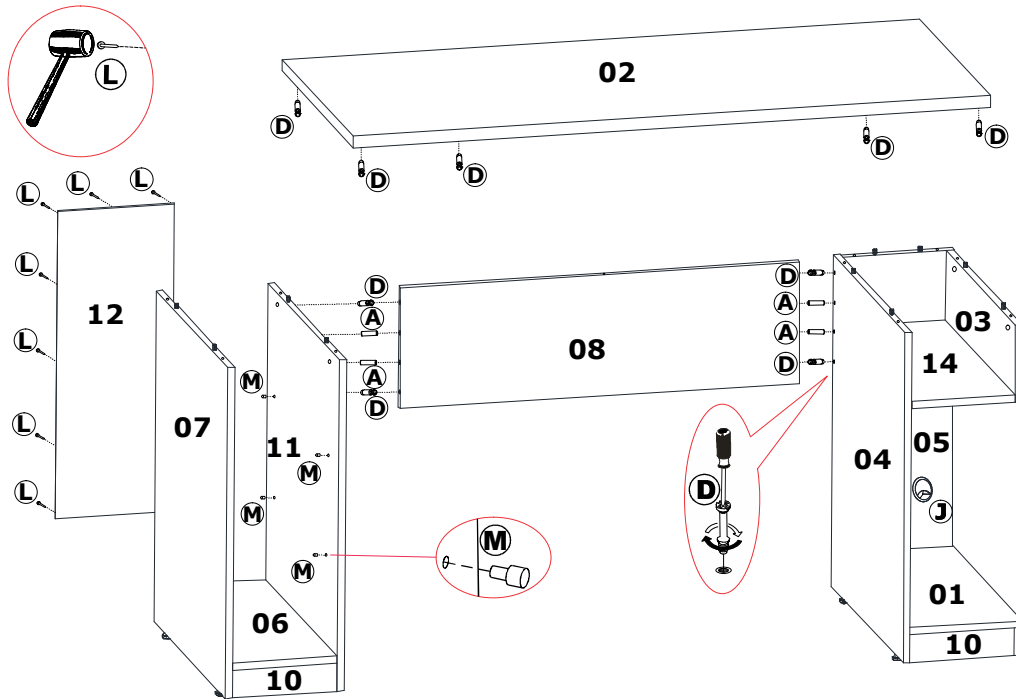

10<sup>a</sup>

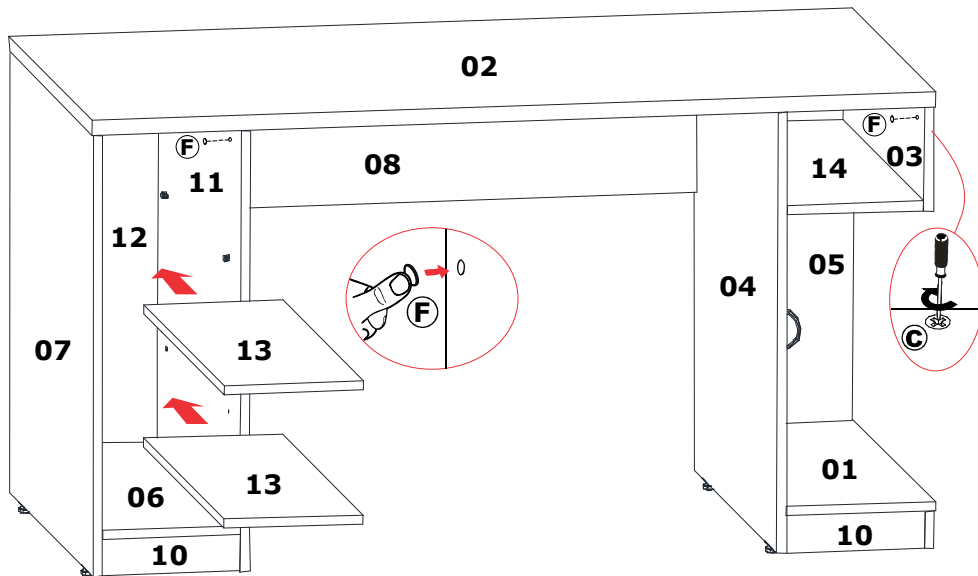

MESA / TABLE

FITMOBEL

# MESA GAMER PRO

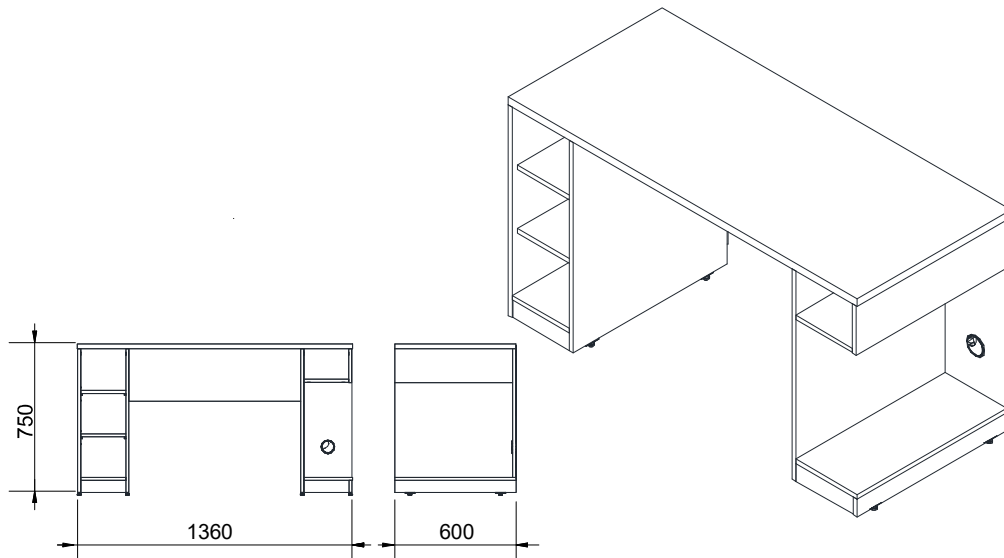

*Parabéns pela aquisição de um produto de qualidade. Em caso de dúvidas procure a loja em que efetuou a compra .*  
**Congratulations** on your purchase of a product of quality.  
*When in doubt look for the shop where you made the purchase.*  
**Enhorabuena** por la compra de un producto de calidad.  
*En caso de duda buscar la tienda donde hizo la compra.*

**Montador**  
 Observe atentamente as instruções e siga rigorosamente as etapas de montagem.  
 Após a montagem entregue ao cliente para a garantia do produto  
**Assembler**  
 Note the instructions carefully and strictly follow the assembly steps.  
 After assembly delivered to the customer for the product warranty

**Ensamblador**  
 tenga en cuenta las instrucciones cuidadosamente y seguir estrictamente los pasos de montaje.  
 Después del montaje entregado al cliente para la garantía del producto

**Observações:**  
 -Para limpeza utilize pano seco.  
 Não utilize álcool ou produtos químicos tipo limpeza pesada, bem como produtos abrasivos.  
 -Pouca resistência à umidade.  
 - 3 meses de garantia legal contra eventuais defeitos de fabricação .  
 Não é coberto pela garantia. Danos referentes ao mal uso do produtos.

**Resistência**  
 -70KG.

**Comments:**  
 -For cleaning only dry cloth.  
 Do not use alcohol or heavy-duty cleaning chemicals as well as abrasive products.  
 -Low resistance to humidity

**Warranty**  
 - 3 months of legal warranty against any manufacturing defects.  
 It is not covered by warranty . Damages for the use of the product .

**Resistance**  
 -70kg

**Observaciones:**  
 -Para La limpieza paño seco.  
 No utilice alcohol ni productos químicos como la limpieza pesada y productos abrasivos  
 -Poca resistencia a la humedad lo hará

**Garantía**  
 - 3 meses de garantía legal contra cualquier defecto de fabricación .  
 No está cubierto por la garantía . Los daños para el uso del producto.

**Resistencia**  
 -70kg

# Montagem / Assembly / Montaje

## Accessórios / Accessories / Accesorios

<b>A</b> Cavilha 8 X 30 Pin 8 X 30 Clavija 8 X 30	<b>B</b> Parafuso CH PH SB 4,0 x 35 Screw CH PH SB 4,0 x 35 Tonillo CH PH SB 4,0 x 35	<b>C</b> Castanha Girofix Brow Girofix Castaño girofix
44	02	30
<b>D</b> Girofix c/soberba Girofix with superb Girofix con soberbia	<b>E</b> Parafuso FL PH MQ 4,0 x 14 Screw FL PH MQ 4,0 x 14 Tonillo FL PH MQ 4,0 x 14	<b>F</b> Tapa furo Tap role Tap del agujero
30	16	30
<b>G</b> Suporte Sapata Shoe Holder Soporte Zapato	<b>H</b> Parafuso CH PH SB 3,5 x 16 Screw CH PH SB 3,5 x 16 Tonillo CH PH SB 3,5 x 16	<b>I</b> Cantoneira Corner Cantón
08	16	08
<b>J</b> Passagem de Fiação Wiring Harness Pasaje de cableado	<b>K</b> Sapata c/rosca Shoe With thread Zapato con rosca	<b>L</b> Prego Nail Clavo
01	08	15
<b>M</b> Suporte de Prateleira Shelf Support Soporte de estante		
08		

Antes de montar, confira todos os componentes e acessórios de acordo com a lista.  
Forre o chão com papelão ou tecido.  
Evite batidas nas peças ou entre elas para evitar riscos ou danos às estruturas.

Before mounting, check all components and accessories according to the list.  
Paper or cardboard with the ground fabric.  
Avoid tapping on the parts or between them to avoid scratches or damage to structures.

Antes del montaje, compruebe todos los componentes y accesorios de acuerdo a la lista.  
Papel o cartón con el tejido de fondo.  
Evitar tocar en las partes o entre ellos para evitar arañazos o daños a las estructuras.

## Ferramentas / tools / Herramientas

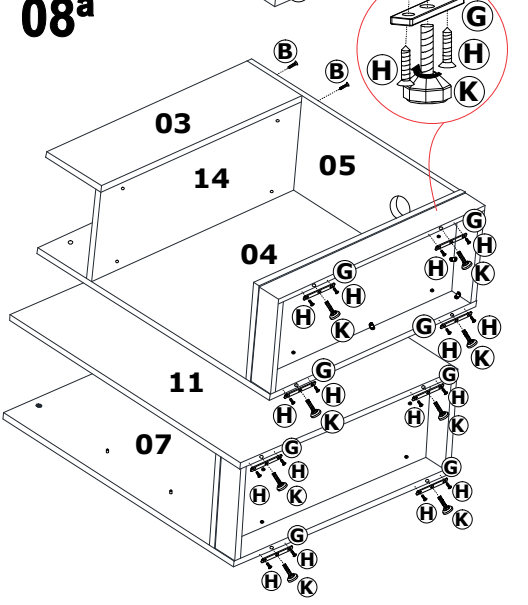
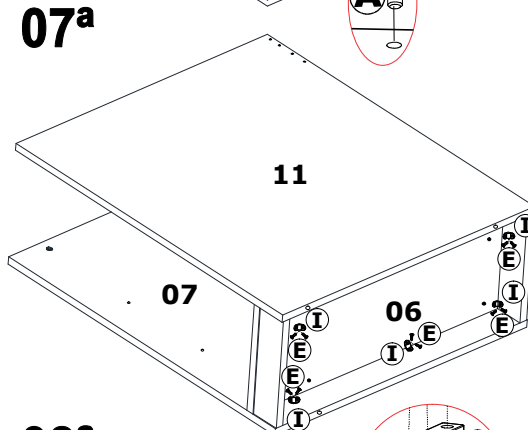
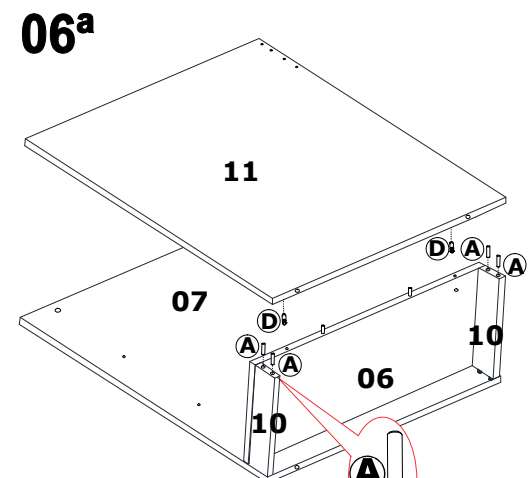
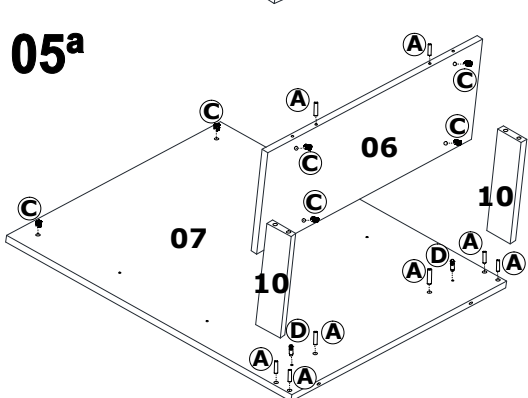
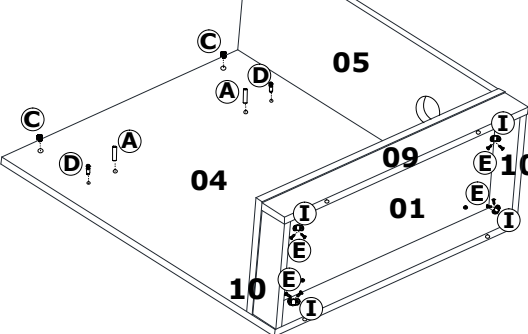
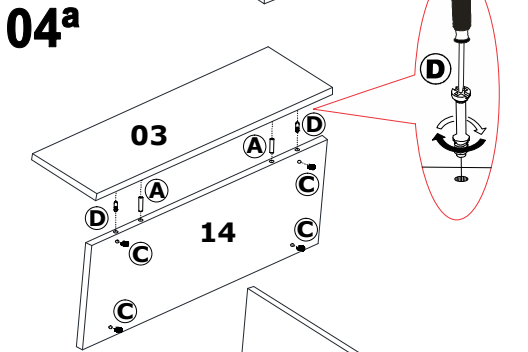
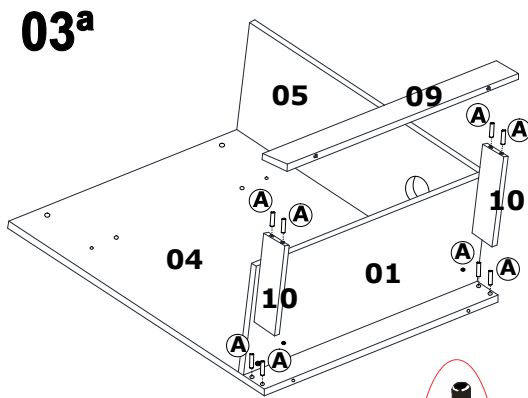
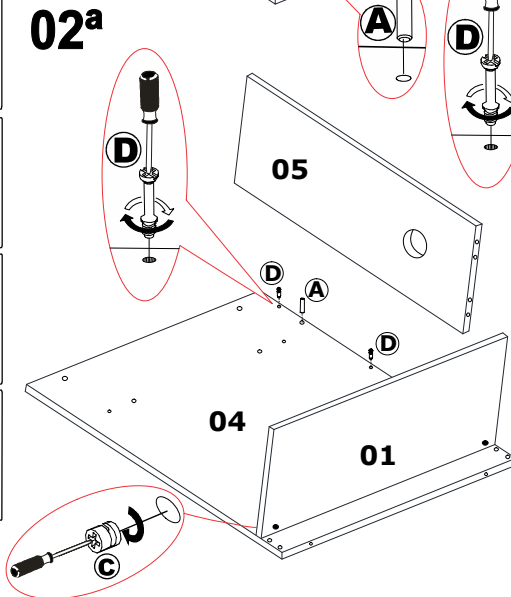
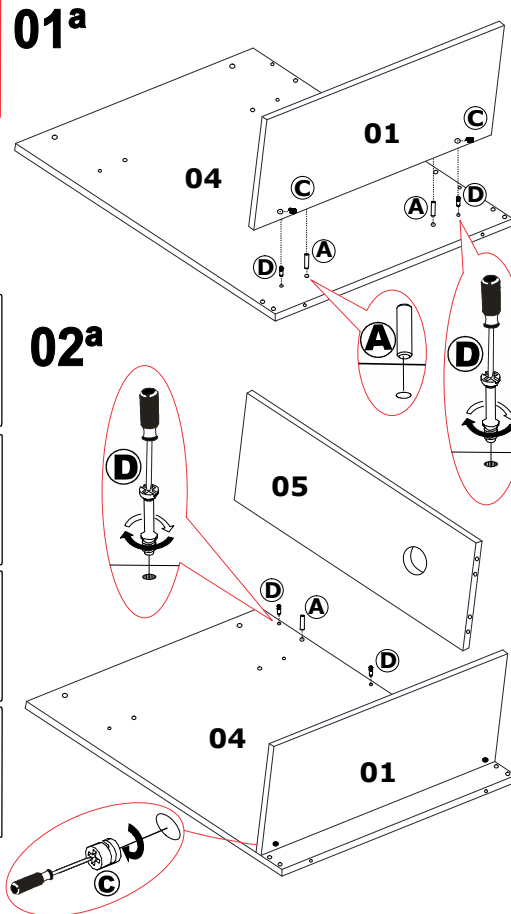

## Peças / Parts / Partes

<b>01</b> Base cpu	<b>02</b> Tampo Top Tapa	<b>03</b> Lateral Direita cpu Right Side cpu Lado Derecho cpu
01	01	01
<b>04</b> Lateral Esquerda cpu Left Side cpu Lado izquierdo cpu	<b>05</b> Fundo cpu Bottom cpu Fondo cpu	<b>06</b> Base Nicho Niche Base Base del Nicho
01	01	01
<b>07</b> lateral esquerda nicho left side niche lateral izquierdo nicho	<b>08</b> Painel Frontal Front Panel Panel Frontal	<b>09</b> Rodapé lateral Right Door Pie de página
01	01	01
<b>10</b> Rodapé Frontal Front Footer Pie de página	<b>11</b> lateral direita nicho right side niche lateral derecho nicho	<b>12</b> Fundo Nicho Bottom niche Fondo nicho
04	01	01
<b>13</b> Prateleira nicho Shelf niche Estante de nicho	<b>14</b> Base nicho superior Niche base higher Base de nicho mayor	
02	01	