

Item	Caixa Caja Box	Qtd Ctd Qty	Descrição Descripción Description	Medidas (mm) Dimensions (mm) Size (measurements) (mm)
01	2/2	01	Base Base Base	700x490x15
02	1/2	01	Lateral Esquerda Inferior Lateral Izquierda Inferior Left Side Lower	660x490x15
03	1/2	01	Lateral Direita Inferior Lateral Derecha Inferior Right Side Bottom	660x490x15
04	1/2	01	Prateleira Inferior Estante Inferior Bottom Shelf	669x400x15
05	1/2	01	Travessa Frontal Travesaño delantero Front cross member	669x60x15
06	2/2	01	Base Forno 25mm Base Horno 25mm 25mm Oven Base	700x533x25
07	1/2	01	Lateral Esquerda Superior Lado Izquierdo Superior Upper Left Side	1345x490x15
08	1/2	01	Lateral Direita Superior Lateral Derecha Superior Right Side Superior	1345x490x15
09	1/2	01	Prateleira Estante Shelf	669x400x15
10	1/2	01	Base Adega Bodega de base Cellar Base	669x279x15
11	1/2	02	Travessa Usinada Travessa Usinada Machined platter	669x64x15
12	1/2	01	Base Aéreo Base Aérea Air Base	669x295x15
13	1/2	01	Prateleira Superior Estante superior Superior shelf	669x250x15
14	1/2	01	Tampo Tapa Top	700x295x15
15	1/2	02	Fundo Superior Fondo Superior Top Bottom	692x333x3
16	2/2	01	Fundo Adega fondo de la bodega Cellar background	692x166x3
17	2/2	01	Fundo Fondo Botton	692x537x3
18	1/2	02	Fundo Inferior Fondo Inferior Bottom background	692x341x3
19	1/2	02	Porta Puerta Door	625x346x15
20	2/2	02	Porta Grafite Vidro Reflex Puerta de cristal de grafito Reflex Graphite Glass door Reflex	665x344x20

HENN

Ind. e Com. de Móveis Henn
Mondai - SC - Brasil

+55 49 3674.3500

@moveishenn
www.henn.com.br

**INSTRUÇÕES DE
MONTAGEM**

INSTRUCCIONES DE MONTAJE
ASSEMBLY INSTRUCTIONS

Torre Quente 1 forno Decore | Torre Caliente 1 horno Decore |
Warm Tower 1 oven Decore

C256-98 Rústico/Branco HP
C256-104 Grafite HP/Branco HP

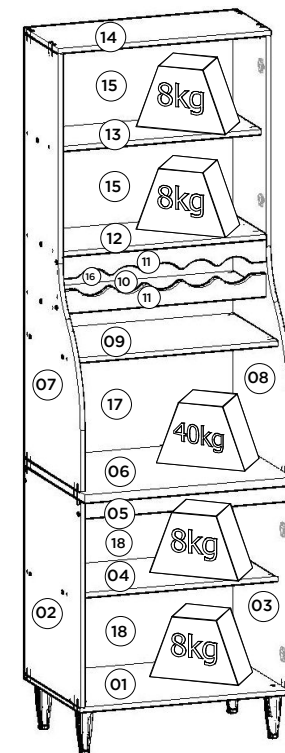
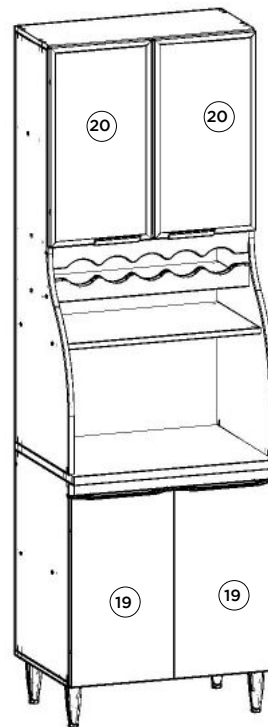

Requisitos para montagem
Requisitos para la montaje
Assembly Requirements

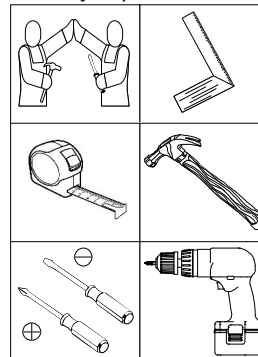

Imagens meramente ilustrativas
Imágenes meramente ilustrativas
Images for illustration only

Pesos máximos recomendados com carga distribuída
Peso máximo recomendado con la carga distribuida
Recommended maximum weight with distributed load.

AVISO

Para limpeza de seu móvel, use uma flanela seca ou umedecida, e não utilize produtos químicos que possam danificar seu produto.

SISTEMA DE MONTAGEM

O sistema de montagem dos produtos, funciona de acordo com a ordem crescente dos números indicados no desenho. Ex: 01, 02, 03, 04... até a conclusão da montagem.

ADVERTENCIA

Para limpieza de su móbil, use una flanela seca o húmeda, y no utilice productos químicos que puedan dañar su producto.

SISTEMA DE MONTAJE

El sistema de montaje de los productos funciona de acuerdo con el orden creciente de los números indicados en el dibujo. Ej.: 01, 02, 03, 04... hasta la conclusión del montaje.

NOTICE

To clean your furniture, use a dry or wet cloth, and do not use chemicals that may damage your product.

ASSEMBLY SYSTEM

The products' assembly system works according to the increasing order of the indicated numbers. For example: 01, 02, 03, 04 ... to the end of the assembly.

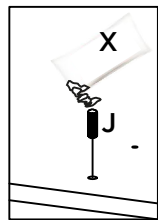
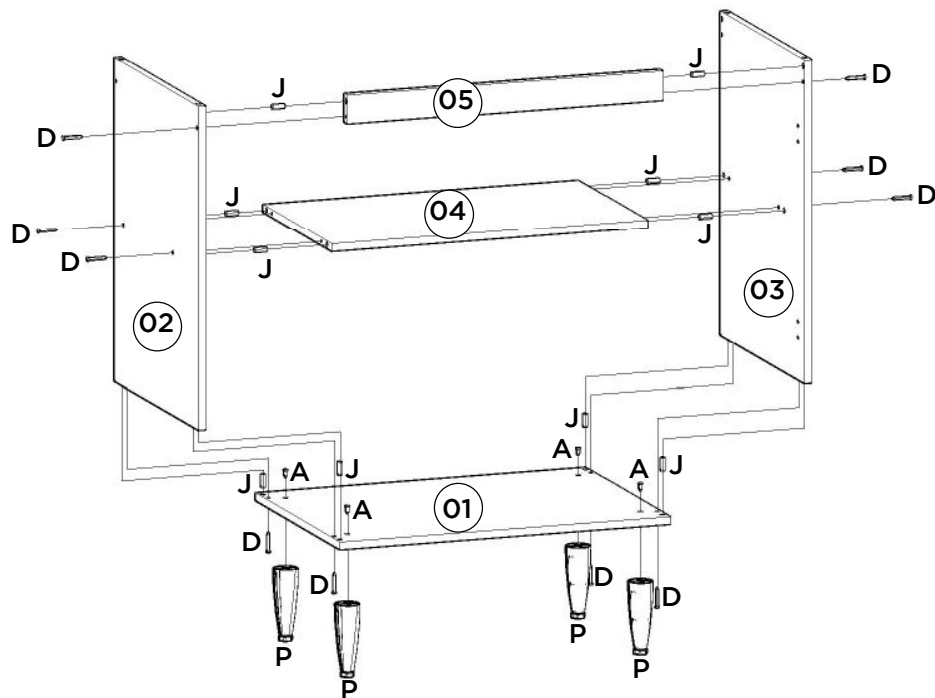

Utilizar o sachê de cola (X)
em todas as cavilhas (J)
do produto.

Con el pegamento sobre (X)
en todos los pernos (J)
producto.

Use the glue sachet (X) on all
the pegs (J) of the
product.

A 04x Parafuso 7,0x40mm CHT. Tornillo 7,0x40mm CHT. Screw 7,0x40mm CHT.	B 01x Parafuso 5,0x50mm FLA. Tornillo 5,0x50mm FLA. Screw 5,0x50mm FLA.	C 04x Parafuso 4,5x50mm CHT. Tornillo 4,5x50mm CHT. Screw 4,5x50mm CHT.	D 28x Parafuso 3,5x40mm CHT. Tornillo 3,5x40mm CHT. Screw 3,5x40mm CHT.
E 44x Parafuso 3,5x14mm FLA. Tornillo 3,5x14mm FLA. Screw 3,5x14mm FLA.	F 14x Parafuso 3,5x12mm CHT. Tornillo 3,5x12mm CHT. Screw 3,5x12mm CHT.	G 04x Parafuso União 30mm Tornillo Unión 30mm Union Screw 30mm	H 86x Prego 10x10mm Clavo 10x10mm Nail 10x10mm
I 30x Fixador de fundos Fijador de fondos Bottom fixer	J 42x Cavilha 8x25mm Cinta 8x25mm Dowel 8x25mm	K 05x Cantoneira plástica Cantonera plástica Plastic angle brackets	L 08x Calço Metal Alto 3mm Calzado Metal Alto 3mm 3mm High Metal Shim
M 08x Dobradiça metal 35mm Baixo Bisagras metálicas 35mm Bajo Metal hinge 35mm Low	N 02x Perfil Puxador 2015 - 150mm Perfil de Tirador 2015 - 150mm Profile Handle 2015 - 150mm	O 02x Puxador COD204 346mm Tirador COD204 346mm COD204 Handle 346mm	P 04x Pé Cônico 145mm Pie Cónico 145mm Conical Foot 145mm
Q 08x Batente PVC para Porta Parada de PVC para Puerta PVC Door Stop	R 01x Bucha plástica 8mm Bucha de plástico 8mm 8mm plastic bushing	S 01x Suporte de fixação Soporte de fijación Mounting bracket	T 01x Proteção para cantoneira Ángulo de protección Protection angle
U 04x Adesivo tampa parafuso 17mm Adhesivo tapón de tornillo 17mm Bolt cover adhesive 17mm	V 36x Adesivo tampa parafuso 10mm Adhesivo tapón de tornillo 10mm Bolt cover adhesive 10mm	W 03x Giz de correção Tiza de corrección Chalk of correction	X 01x Sachê de cola Bolsa de pegamento Glue bag
Y 01x HENN Etiqueta resinada Henn Etiqueta resinada Henn Henn resin label			

O parafuso (G) deve ser usado
somente quando este módulo for
acoplado a outro módulo componível
Henn.

El tornillo (G) se debe utilizar sólo
cuando el módulo está conectado a
otro módulo componible Henn.

The screw (G) should be used only
when this module is attached to
another Henn modular module.

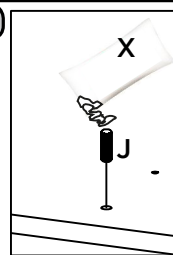
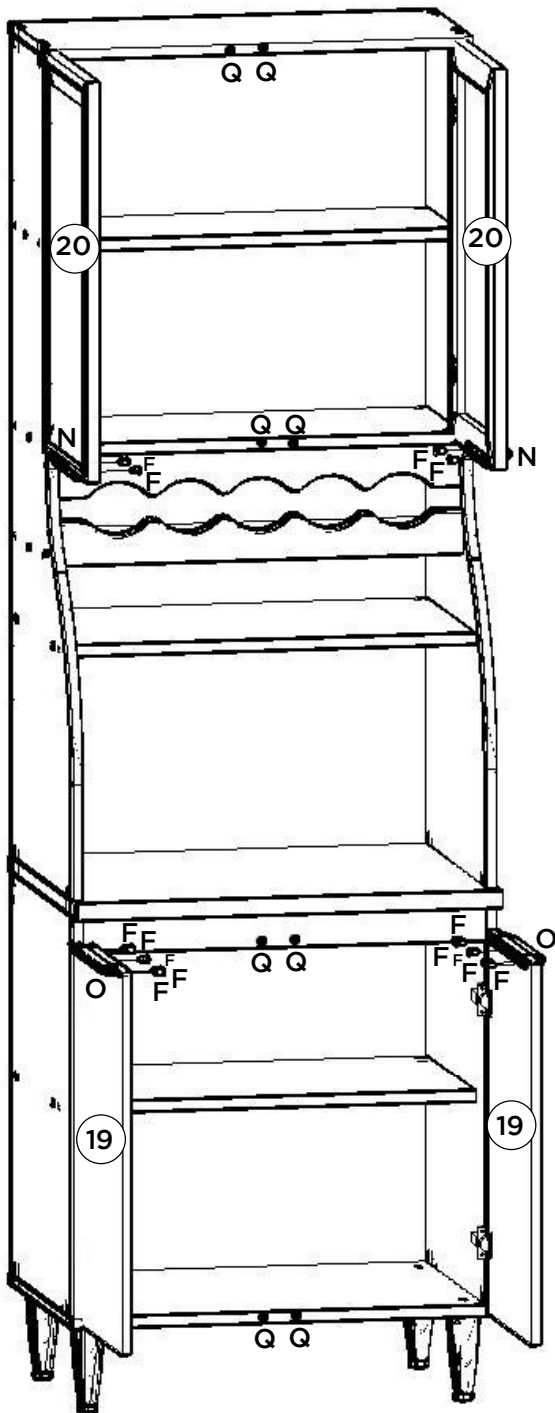
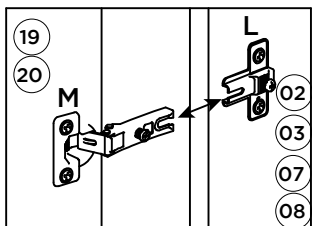
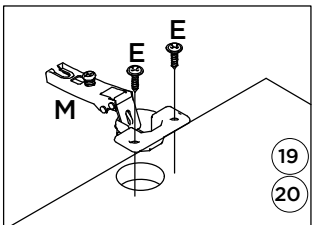
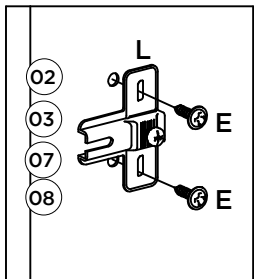

Utilizar o sachê de cola (X) em todas as cavilhas (J) do produto.
 Con el pegamento sobre (X) en todos los pernos (J) producto.
 Use the glue sachet (X) on all the pegs (J) of the product.

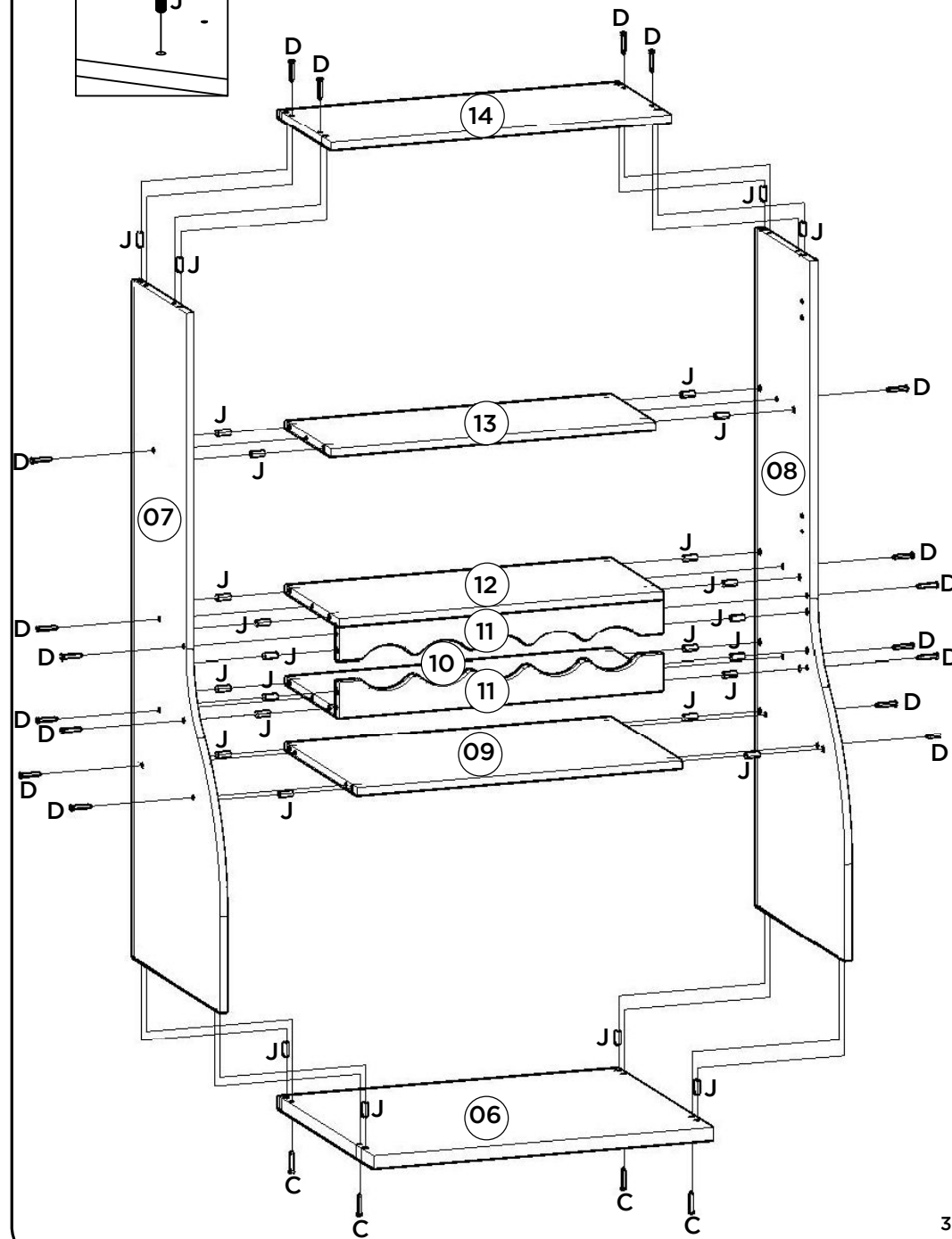

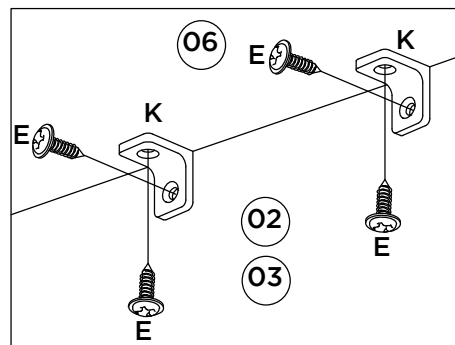
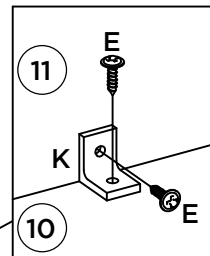
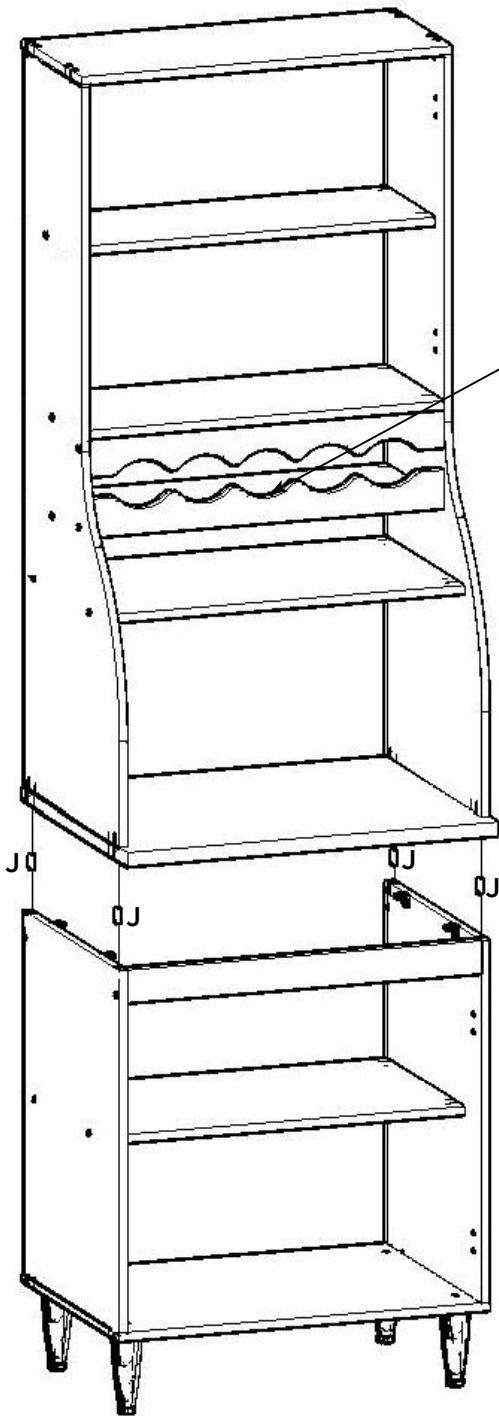

RECOMENDAÇÃO

Para fixar o móvel na parede usar o suporte de fixação (S), o parafuso 3,5x14mm FLA (E), a Bucha 8mm (R) e o parafuso 5,0x50mm FLA (B).

RECOMENDACIÓN

Para conectar el móvil a la pared con el soporte (S), tornillo 3,5 x14mm FLA (E), el casquillo de 8 mm (R) y el 5,0 x50mm tornillo FLA (B).

RECOMMENDATION

To fix the furniture to the wall use the fixing bracket (S), the 3.5x14mm FLA (E) screw, the 8mm bushing (R) and the 5.0x50mm FLA screw (B).

