

Produto: Armário Lagos 59 cm
Producto / Product : Armario 59cm/ Sink closet 59cm
Código / Code: 9971

- Branco | White
- Branco / Preto | White / Black
- Carvalho / Branco | Oak / White
- Roble / Branco | Oak / White
- Café / Branco | Cole / White
- Amêndoa / Branco | Almond / White
- Almendra / Branco | Almond / White
- Carvalho / Off White | Oak / Off White
- Roble / Fuera de Blanco | Oak / Off White
- Café / Off White | Coffee / Off White
- Amêndoa / Off White | Almond / Off White
- Almendra / Fuera de Blanco | Almond / Off White

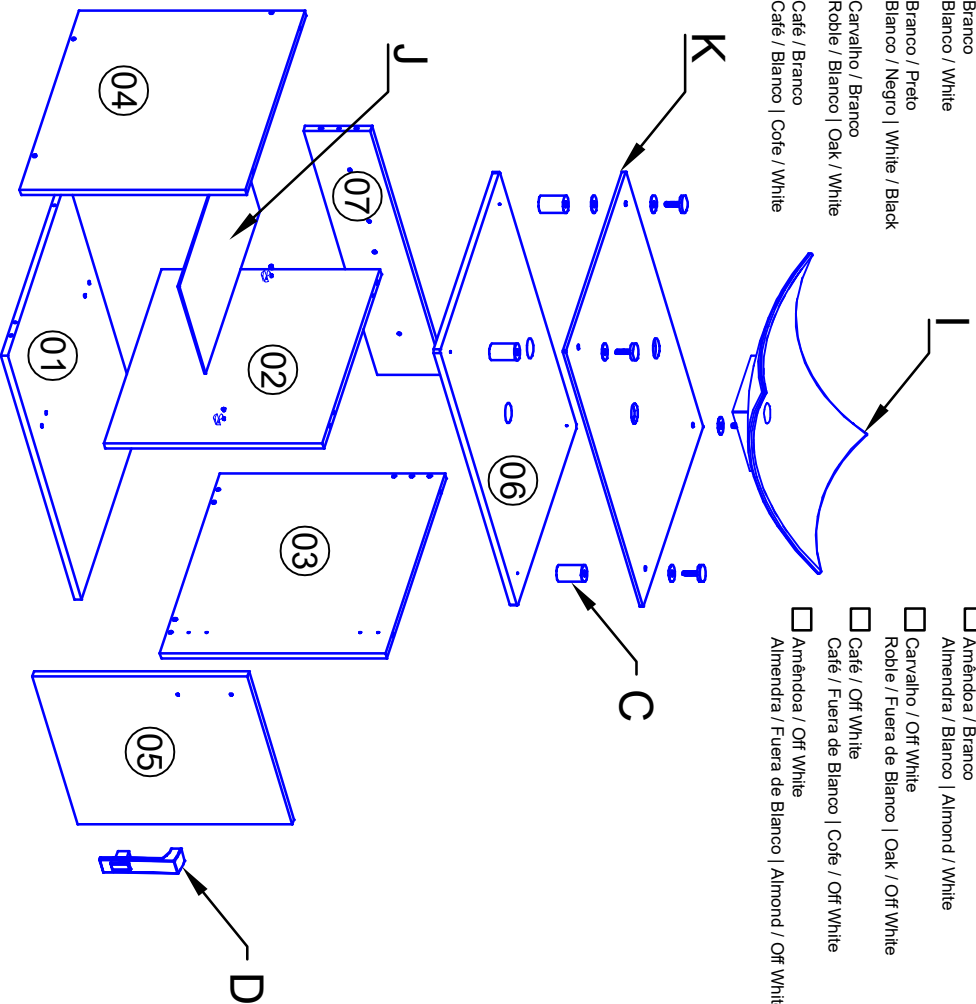

Requisitos para montagem / Requisitos para el montaje / Requirements for assembly

Martelo / Hammer	Trena / Tape measure	Nível / Level	Chave Phillips / Key	Furadeira / Drill	02 Pessoas / Peoples

Elaboração: Estrado Costa
Projetos
Aprovação: Carlos Ramiro
Gerente de produção

Relação de peças

Nº	Cod.	Descrição	Comp	Larg.	Esp.	Qt'd	Mat
01	10748	Base	572	441	12	1	MDF
02	10749	Divisão / Division	391	429	12	1	MDF
03	10754	Lateral direita / Derecho Lateral / Right side	404	441	12	1	MDF
04	10755	Lateral esquerda / Left side / Izquierda lateral	404	441	12	1	MDF
05	10756	Porta / Puerta / Door	385	348	12	1	MDF
06	10759	Tampo / Tapa / Cover	600	443	12	1	MDF
07	10758	Travessa traseira / Traviesa trasero / Back crossbar	572	100	12	1	MDF

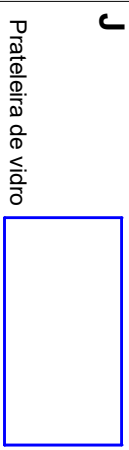
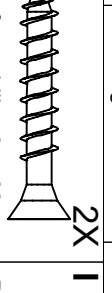
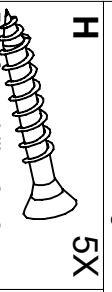
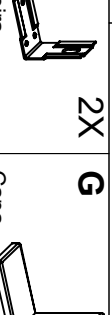
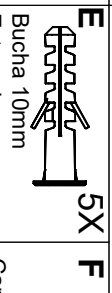
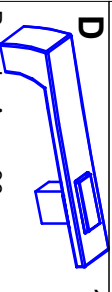
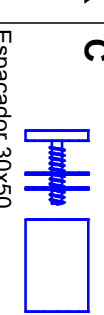

1º Passo: Fixar Cantoneira suporte nas laterais esquerda e direita (03, 04), usando o parafuso 3,5x12 (A) e depois cobrindo a mesma com a capa plástica (G);

1º Pass: To Fasten Corner shelf it supports in the side left and right (03, 04), using the screw 3,5x12 (A) and later covering the same with the plastic layer (G);

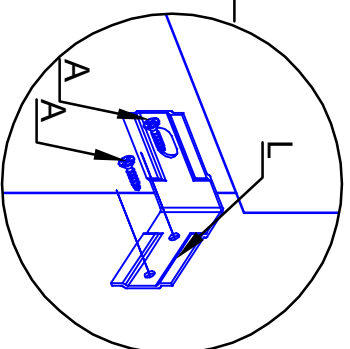
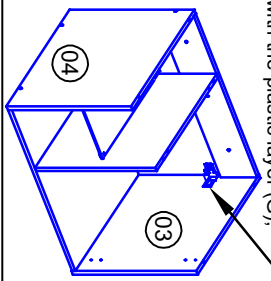

Data de elaboração: 16/11/2018

Data de Alteração: 00/00/0000

Versão: 00

Pág.: 1/2

2º Paso: Fijar a parede usando os turos da Travessa Traserira (07) e das cantoneiras (F), colocar as buchas (E) nos furos da parede; Fixar móvel na parede usando os parafusos 6x50 (H) ;

2º Paso: Para Agujerear la pared que usa los agujeros de la Travessa trasero (07) y de los estantes de la esquina (F), para poner los estropajos (E) en los agujeros de la pared; Para atar pedazo de mobiliario en la pared que usa los tornillos 6x50 (H);

2º Step: To Hole the wall using the holes of the Back crossbar (07) and of the Corner shelf (F), to put the Scouring pads (E) in the holes of the wall; To fasten piece of furniture in the wall using the screws 6x50 (H);

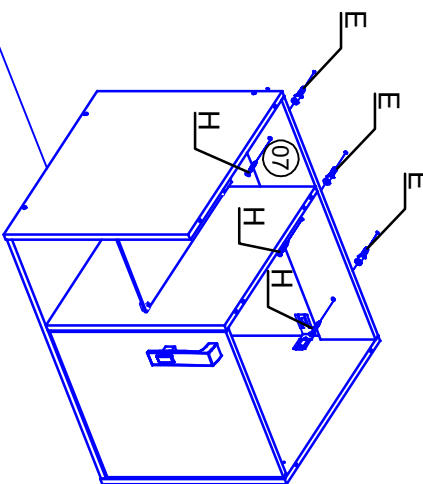

3º Paso: Para fijar el Triador Argos (U) utilice el tornillo 3,5x30 (L);

3º Step: To attach the Argos handler (D) use the 3,5x30 screw (L);

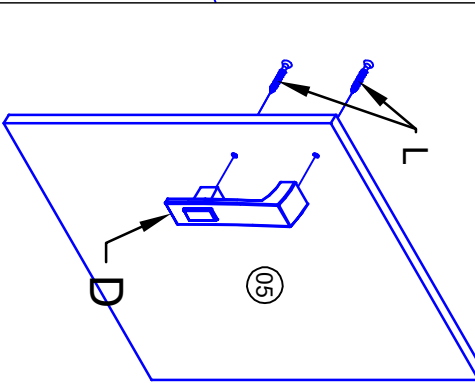

Deve ficar conforme a imagem
Debe quedar conforme a la imagen
It must conform to the image

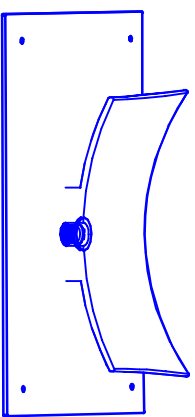

4º Paso: Fijar válvula na pia e no tampo de vidro

4º Paso: Fijar la válvula na pia y la tapa de cristal

Step 4: Attach the napia valve and the glass top

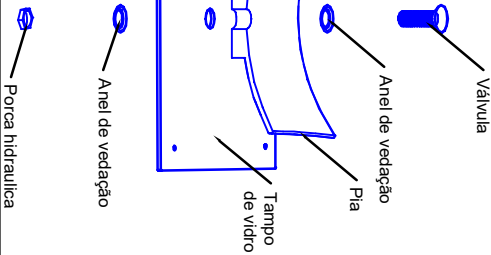

Como montar o Espaciador
Cómo montar el espaciador / how to mount the spacer



A

B

C



Paso A: Usando una chave Phillips com um parafuso 3,5x14 insira-o no interior do Espaciador C pelo furo maior até o parafuso apontar no furo menor

Paso B: Vire a chave com o espaciador C, com o parafuso 3,5x14 voltado para marcação, sem deixá-lo cair

Paso C: Localize as marcações no Tampo 6 e parafuse usando a chave dentro do espaciador

Paso A: Utilizando una llave Phillips con un tornillo 3,5x14 inserte en el interior del Espaciador C por el agujero más grande hasta que el tornillo apunte en el agujero más pequeño

Paso B: Gire la llave con el espaciador C, con el tornillo 3,5x14 hacia la marca, sin dejar caer

Paso C: Localice las marcas en el Tablero 6 y atornille con la llave dentro del espaciador

Step A: Using a Phillips screwdriver with a 3,5x14 bolt insert it into the Spacer C through the larger hole until the bolt points into the smaller hole

Step B: Turn the key with spacer C, with the 3,5x14 screw facing for marking, without dropping it

Step C: Locate the markings on Top 6 and screw using the wrench inside the spacer

5º Paso: Fijar tampo de vidro já com a pia e a válvula fixada sobre nos espaçadores

5º Paso: Fijar la tapa de cristal ya con la pia y la cojinetes fijada sobre los espaciadores

Step 5: Fix glass top already with the sink and the valve fixed on the spacers

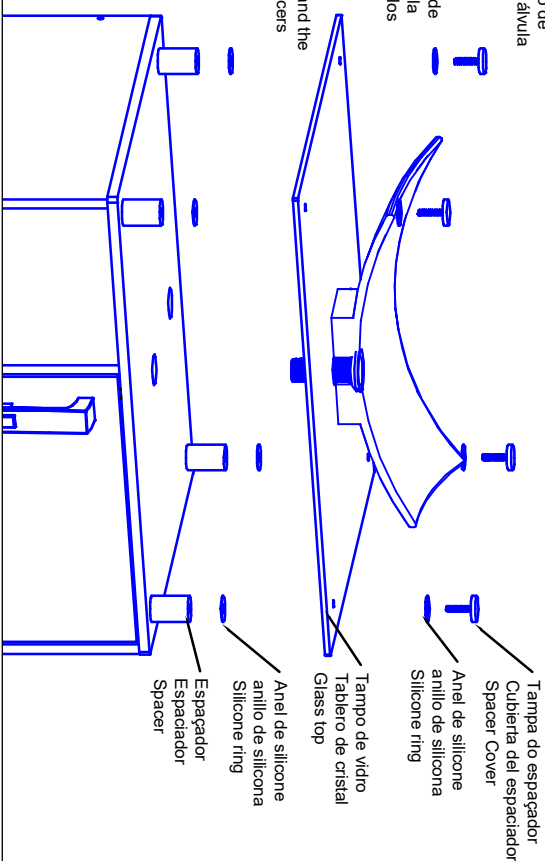

6º Paso: Fijar sifão na Válvula

6º Paso: Fijar sifón en la Válvula

Step 6: Attach siphon to Valve

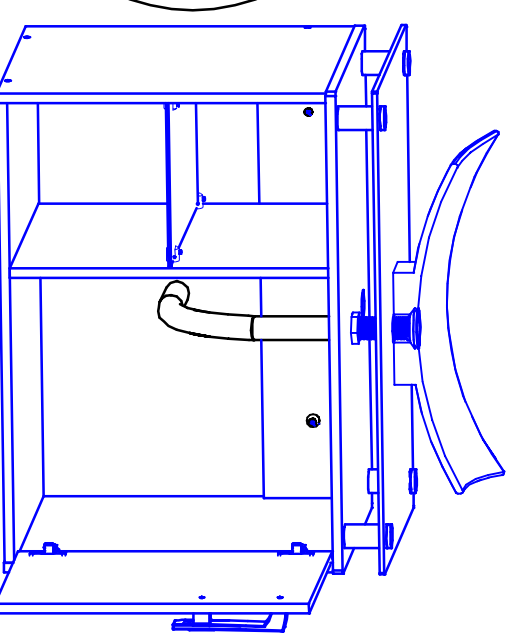
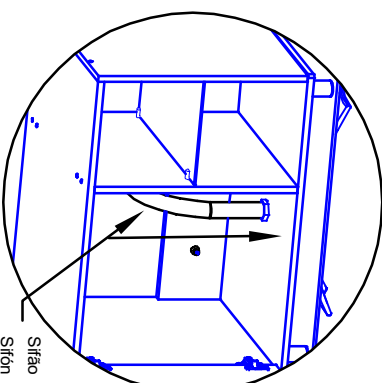

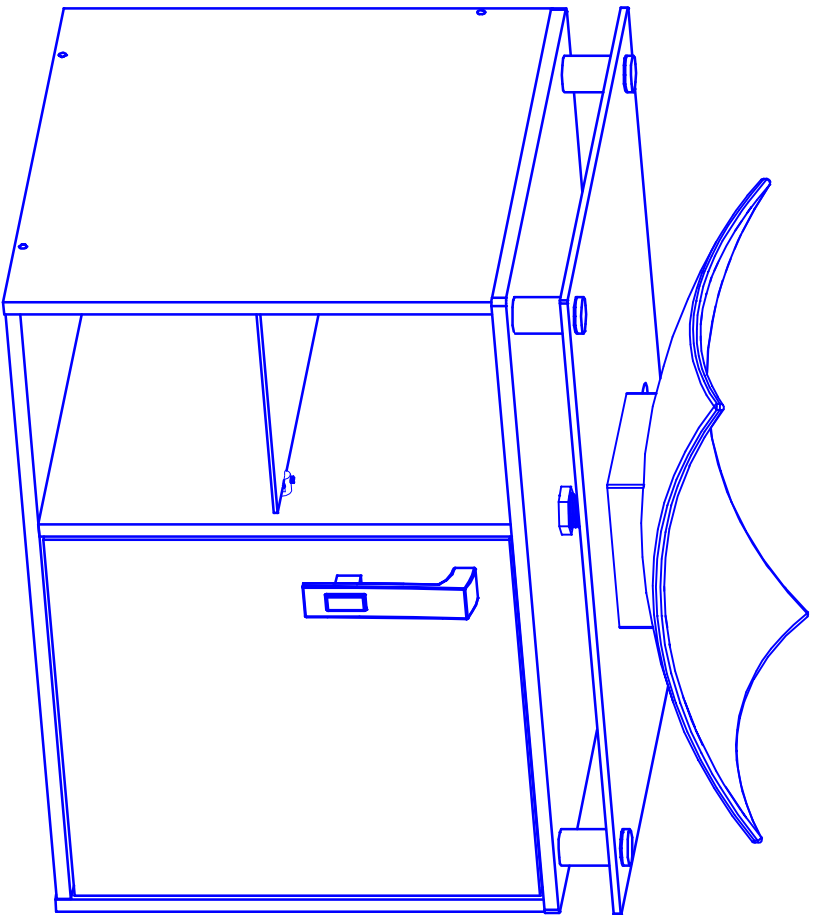
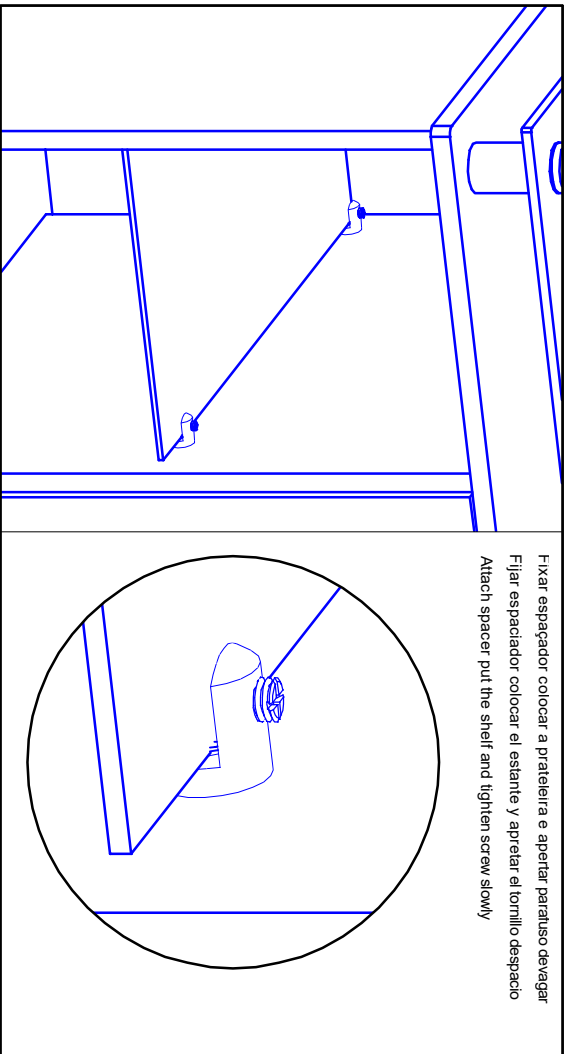

Fijar espaciador colocar a prateleira e apertar parafuso devagar

Fijar espaciador colocar el estante y apretar el tornillo despacio
Attach spacer put the shelf and tighten screw slowly

- 1º. A instalação deve ser feita por um profissional capacitado e com as ferramentas adequadas
- 2º. Manter a mobília livre de umidade ou à luz solar direta, fontes de calor. Utilize vedantes de silicone para vedar a junção dos tempos e plas com revestimento das paredes. Verifique as instalações hidráulicas periodicamente, a fim de evitar vazamentos.
- 3º. Não coloque peso excessivo sobre os móveis, nunca se apoie sobre as portas, pois poderá ocasionar desregulamento ou deslocamento das mesmas.
- 4º. Não estenda toalhas úmidas ou molhadas sobre as portas do móvel, pois, ao longo do tempo, a umidade poderá causar danos permanentes.
- 5º. Caso algum líquido tenha sido derramado no móvel, limpe o mais rápido possível, isso evitará manchas indesejáveis.
- 6º. Usar flanela macia e seca, se necessário, use-a levemente umedecida em água pura, não se pode usar produtos de limpeza como álcool, lustra móveis e etc.
- 7º. Todos os produtos devem ser conferidos no momento da entrega.
- 8º. Garantia contra defeitos de fabricação 3 meses.

A garantia de 3 meses da MGM é válida para defeitos relacionados à matéria-prima e à produção do móvel. Outros defeitos que não se enquadram na cobertura da garantia são:

- 1º. Degradação no acabamento do produto, ocorrido por uso intenso ou exposição a condições adversas como umidade, mancha, fogo e calor intensos, entre outros.
 - 2º. Defeitos ou desgastes causados por mau uso, esforços indevidos ou qualquer tipo de uso diferente daquele proposto pela empresa para o produto comprado.
 - 3º. Problemas causados por condições inadequadas do local onde o produto foi instalado, como, por exemplo, piso desnivelado, umidade excessiva, parede pouco resistente, entre outros.
 - 4º. Maus tratos, descuido, limpeza e/ou manutenção com as instruções repassadas pela empresa.
 - 5º. Alterações feitas na estrutura ou acabamento do produto, diferente da forma como recebeu o produto em casa.
 - 6º. Ataque de cupins, fungos e outras pragas: Certifique-se, antes da instalação dos móveis da MGM, de que sua residência não possui focos de cupins, fungos ou outras pragas. Caso possuir, providencie uma dedetização no local, imediatamente, antes da instalação dos móveis.
- Lembre-se de que a substituição do produto não resolve o problema, pois, permanecendo o foco, o novo produto também terá sua estrutura e estética danificada. Assim, recomenda-se dedetizar o local da instalação dos móveis periodicamente, a fim de evitar o ataque dessas pragas.

Los cuidados con el pedazo del hisher de mobiliario

- 1º. La instalación debe hacerse por una profesional calificada y con las herramientas apropiadas
 - 2º. Mantenga el pedazo de mobiliario libre de la humedad o a la luz solar directa, fuentes de calor. Use vedantes de silicona para prohibir la unión de las tapas y fregaderos con cubrir de las paredes. Verifique los medios hidráulicos periódicamente para evitar las goteras.
 - 3º. No ponga el peso excesivo en los pedazos de mobiliario, nunca se apoye adelante en las puertas, porque puede causar desregulamiento o desplazamiento de los mismos.
 - 4º. No extienda las toallas húmedas o moje en las puertas de los pedazos de mobiliario, porque, a lo largo del tiempo, la humedad puede causar los daños y perjuicios permanentes.
 - 5º. En caso de que un poco de líquido se ha caído en el pedazo de mobiliario, límpelo lo más rápido posible. Eso evitará las manchas indeseables.
 - 6º. Usar suave y seco, si la flanela necesaria, úsala ligeramente humedecido en el pura agua, ella no puede usar productos de limpiar como el alcohol, pulir pedazos de mobiliario y etc.
 - 7º. Todos los productos deben verificarse en el momento de la entrega.
 - 8º. Garantizo contra la producción deserta 3 meses.
- La garantía de 3 meses de MGM es válida para defectos relacionados al material crudo y a la producción del pedazo de mobiliario. Otros defectos que no se idean en el techado de la garantía son:**
- 1º. Consumo en el acabado del producto, pasado por intenso uso o exhibición a las condiciones adversas como la humedad, aire del mar, frío e intenso calor, entre otros.
 - 2º. Defectos o desgaste causados por el uso malo, esfuerzos impropios o cualquier uso techado diferente de eso propuesto por la compañía para el producto comprado.
 - 3º. Problemas causados por las condiciones inadecuadas del lugar donde el producto fue instalado, como, por ejemplo, yo ando la humedad desigual, excesiva, pared un poco resistente, entre otros.
 - 4º. Los maticos, negligencia, limpieza y/o mantenimiento en la discordancia con las instrucciones repassadas por la compañía.
 - 5º. Alteraciones hechas en la estructura o termina del producto, diferente del formulario como recibió la casa del producto.
 - 6º. El ataque de termitas, champiñones y otra Pragas. Se certifique, antes de la instalación de los pedazos de mobiliario de MGM, que la residencia del hisher no posee enfoques de termitas, champiñones u otras maticiones. En caso de que posee, proporcione un dedetización en el lugar, inmediatamente, antes de la instalación de los pedazos de mobiliario.
- Recuerde que la substitución del producto no resuelve el problema, porque, quedándose el enfoque, el nuevo producto también tendrá el hisher estructurar y dañará la estética. Así, se recomienda el lugar de la instalación de los pedazos de mobiliario para rociar periódicamente con el insecticida para evitar el ataque de esas maticiones.

Cares with hisher piece of furniture

- 1º. The installation should be made by a qualified professional and with the appropriate tools
 2. Maintain the piece of furniture free from humidity or to the direct solar light, sources of heat. Use vedantes of silicon to ban the junction of the lids and shiks with covering of the walls. Verify the hydraulic facilities periodically, in order to avoid leaks.
 - 3º. Don't put excessive weight on the pieces of furniture, never lean on on the doors, because it can cause desregulamento or displacement of the same ones.
 - 4º. Don't extend towels humid or wet on the doors of the pieces of furniture, because, along the time, the humidity can cause permanent damages.
 - 5º. In case some liquid has been spilled in the piece of furniture, clean the fastest possible. That will avoid undesirable marks.
 - 6º. To use soft and dry, if necessary flannel, use her slightly moistened in pure water, she cannot use products of cleaning as alcohol, polishes pieces of furniture and etc.
 - 7º. All of the products should be checked in the moment of the delivery.
 - 8º. It guaranteed against production defects 3 months.
- The warranty of 3 months of MGM is valid for defects related to the raw material and to the production of the piece of furniture. Other defects that are not framed in the covering of the warranty are:**
- 1º. Consume in the finish of the product, happened by intense use or exhibition to adverse conditions as humidity, sea air, cold and intense heat, among others.
 - 2.º. Defects or wear and tear caused by bad use, improper efforts or any use type different from that proposed by the company for the bought product.
 - 3º. Problems caused by inadequate conditions of the place where the product was installed, as, for instance, I step uneven, excessive humidity, wall a little resistant, among others.
 - 4º. Mistreatments, negligence, cleaning and/or maintenance in disagreement with the instructions reviewed by the company.
 - 5º. Alterations done in the structure or finish of the product, different from the form how it received the product home.
 - 6º. Attack of termites, mushrooms and other Pragas. Be certified, before the installation of the pieces of furniture of MGM, that hisher residences doesn't possess focuses of termites, mushrooms or other curses. In case it possesses, provide a dedetization in the place, immediately, before the installation of the pieces of furniture.
- Remember that the substitution of the product doesn't solve the problem, because, staying the focus, the new product will also have hisher structure and damaged aesthetics. Like this, it is recommended the place of the installation of the pieces of furniture to spray with insecticide periodically, in order to avoid the attack of those curses.