











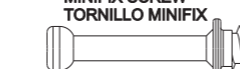

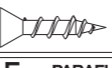
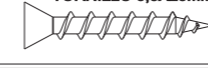
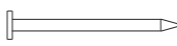





N°	CÓDIGO CODE CÓDIGO	DESCRIÇÃO DESCRIPTION DESCRIPCIÓN	DIMENSÃO (mm) DIMENSION (mm) DIMENSION (mm)			MATERIAL RAW MATERIAL MATERIA PRIMA	QUANTIDADE QUANTITY CANTIDAD
			COMP. LEN. LON.	LARG. WID. ANC.	EPS DEP ESP		
1	42061	LATERAL DIREITA/RIGHT SIDE/LATERAL DERECHA	940	460	15	MDF	1
2	42066	LATERAL ESQUERDA/LEFT SIDE/ LATERAL IZQUIERDA	940	460	15	MDF	1
3	42070	DIVISAO/DIVISION/DIVISION	870	396	15	MDF	1
4	42072	TAMPO/TOP/TAPA	1520	485	25	MDF	1
5	42074	FRENTE GAVETA DIREITA/FRONT OF THE RIGHT DRAWER/FRENTE DE LO CAJÓN DERECHO	712	195	15	MDF	4
6	42079	FRENTE GAVETA ESQUERDA/FRONT OF THE LEFT DRAWER/FRENTE DE LO CAJÓN IZQUIERDO	712	195	15	MDF	4
7	42080	LATERAL DIRETA DA GAVETA/RIGHT SIDE OF THE DRAWER/LATERAL DERECHA DE LO CAJÓN	400	140	15	MDF	8
8	42081	LATERAL ESQUERDA DA GAVETA/LEFT SIDE OF THE DRAWER/LATERAL IZQUIERDA DE LO CAJÓN	400	140	15	MDF	8
9	42082	TRASEIRO DA GAVETA/BACK OF THE DRAWER/TRASERO DE LO CAJÓN	655	140	15	MDF	8
10	42084	VISTA DA GAVETA/VIEW OF THE DRAWER/VISTA DE LO CAJÓN	1435	60	15	MDF	2
11	42086	RODAPÉ FRONTAL/FRONT BASEBORD/ZÓCALO FRONTAL	1435	70	15	MDF	1
12	42087	RODAPÉ TRASEIRO/BACK BASEBORD/ZÓCALO TRASERO	1435	70	15	MDF	1
13	42088	PINÁZIO RODAPÉ/MULLION BASEBOARD/PARTELUZ ZÓCALO	427	70	15	MDF	1
14	42089	MOLDURA LATERAL/SIDE FRAME/MARCO LATERAL	940	60	25	MDF	2
15	42090	COSTA/BACK/RESPALDO	1460	450	2,5	HDF	2
16	42091	FUNDO DE GAVETA/BOTTOM OF THE DRAWER/FONDO CAJÓN	688	398	2,5	HDF	8

<b>A - CAVILHA MADEIRA 6X30 6X30 WOODEN DOWEL TARUGO DE MADERA 6X30</b>	<b>52</b>		<b>CÓD. 1977</b>
<b>B - TAMBOR 15MM 15MM CONNECTOR CONECTOR 15MM</b>	<b>20</b>		<b>CÓD. 2913</b>
<b>C - PARAFUSO MINIFIX MINIFIX SCREW TORNILLO MINIFIX</b>	<b>20</b>		<b>7,0X31MM CÓD. 2859</b>
<b>D - PAR CORREDIÇA PAIR OF SLIDES PAR DE RIELES</b>	<b>08</b>		<b>350MM CÓD. 27832</b>
<b>E - PARAFUSO 3,5X14MM 3,5X14MM SCREW TORNILLO 3,5X14MM</b>	<b>110</b>		<b>CÓD. 2834</b>
<b>F - PARAFUSO 3,5X25MM 3,5X25MM SCREW TORNILLO 3,5X25MM</b>	<b>06</b>		<b>CÓD. 31267</b>
<b>G - PREGO 10X10 10X10 NAIL CLAVO 10X10</b>	<b>40</b>		<b>23MM CÓD. 2259</b>
<b>H - PUXADOR URBAN URBAN HANDLE TIRADOR URBAN</b>	<b>08</b>		<b>450MM CÓD. 41862</b>
<b>I - PARAFUSO 5,0X40MM SOBERBO 5,0X40MM SCREW TORNILLO 5,0X40MM</b>	<b>36</b>		<b>CÓD. 25370</b>
<b>J - PERFIL H H PROFILE PERFIL H</b>	<b>01</b>		<b>1435MM CÓD. 42007</b>
<b>K - CANTONEIRA DOIS FUROS TWO-HOLED CORNER PLATE ESQUINERO DOS TORNILLOS</b>	<b>02</b>		<b>CÓD. 27712</b>
<b>L - PRESILHA PARA PARATELEIRA STRAP OF SHELF CLIP DE ESTANTE</b>	<b>04</b>		<b>CÓD. 37177</b>
<b>M - BUCHA DE NYLON 8X50 NYLON WALL 8X50 BUCHA DE NYLON 8X50</b>	<b>04</b>		<b>CÓD. 36554</b>
<b>N - ABRACADEIRA DE NYLON NYLON CLAMP ABRAZADERA DE NYLON</b>	<b>02</b>		<b>CÓD. 37207</b>
<b>O - PARAFUSO 4,5X60 4,5X60 SCREW TORNILLO 4,5X60</b>	<b>04</b>		<b>CÓD. 37138</b>
<b>P - ADESIVO LOGO LOPAS LOPAS LOGO ADHESIVE ADHESIVO LOGOTIPO LOPAS</b>	<b>01</b>		<b>40X18X2,4MM CÓD. 2241</b>
<b>Q - SAPATA L 15 MM L BRACKET 15 MM BASE DE LA PATA L 15 MM</b>	<b>06</b>		<b>CÓD. 41805</b>

<b>R - COLA BRANCA WHITE GLUE COLA BLANCA</b>	<b>01</b>		<b>CÓD. 2120</b>
<b>S - TAPA FURO MINIFIX MINIFIX SCREW COVER TAPA ORIFICIO MINIFIX</b>	<b>20</b>		<b>CÓD. 19855 - CARV. SOFT CÓD. 19656 - ROV. SOFT CÓD. 2546 - TABACO</b>
<b>T - CANTONEIRA PLÁSTICA PLASTIC CORNER PLATE ESQUINERO PLÁSTICO</b>	<b>02</b>		<b>CÓD. 1970</b>
<b>U - TAPA FURO ADESIVO ADHESIVE SCREW COVER TAPA ORIFICIO ADESIVO</b>	<b>08</b>		<b>CÓD. 42244 - CARV. NATURALE CÓD. 42246 - ROV. NATURALE CÓD. 42245 - IMB. NATURALE</b>

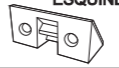
## Termo de Garantia

### DISPOSIÇÕES E PRAZOS DE GARANTIA

A Móveis Lopus estipula que o produto especificado fica garantido pelo prazo de um (180) dias, a partir da data de emissão da nota fiscal, sendo os noventa (90) primeiros dias relativos à garantia legal prevista nos termos do artigo 26, II do CDC e os demais noventa(90) dias, relativos a garantia contratual contra defeitos de fabricação. Quaisquer garantias adicionais fornecidas pelo lojista são de responsabilidade exclusiva destes, sendo portanto os únicos responsáveis em caso de defeito do produto após a garantia legal.

A Móveis Lopus não possuiu pontos de assistência técnica.

Constatado o eventual defeito de fabricação, o consumidor deverá entrar em contato com a loja onde adquiriu o produto.

No prazo de garantia, as partes eventualmente defeituosas serão substituídas gratuitamente, por outra da mesma linha e modelo, assim como a mão-de-obra aplicada.

O projeto, instalação e a montagem na residência do consumidor não são de responsabilidade da Móveis Lopus. A montagem deve seguir corretamente as instruções que se encontram dentro da embalagem de cada módulo.

Esta garantia é válida em todo o território brasileiro.

### EXCLUSÃO DA GARANTIA

O presente termo exclui de sua garantia:

- danos causados em consequência de acidentes, mau uso, manuseio ou deslocamento incorreto dos produtos;
- danos causados por montagem inadequada;
- danos em decorrência de agentes externos (inundações, incêndios, etc);
- danos causados pela utilização de produtos de limpeza não recomendados por este manual;
- despesas de transporte, frete ou seguro;
- defeitos oriundos da utilização do produto em ambientes sujeitos a gases corrosivos, umidade excessiva ou em locais de altas/baixas temperaturas, poeira ou acidez.

### CUIDE BEM DO SEU MÓVEL

Dicas de limpeza e conservação:

- Para limpar corretamente seu produto, use sempre um pano liso e **levemente** umedecido com água;
- Não se esqueça de enxugar o seu móvel! Ele não deve permanecer úmido, pois a água pode prejudicar o acabamento ou causar mofo na madeira;
- Não se recomenda o uso de produtos à base de amoníaco.
- Não utilize esponja de aço ou qualquer material que possa arranhar a superfície do produto durante a limpeza.
- Não utilize plásticos ou papéis coloridos para forrar seu móvel.
- Evite arrastar objetos em cima do móvel. Eles podem riscar e prejudicar o acabamento de seu móvel.
- O material dos seus móveis tem um tratamento contra fungos e cupins, mesmo assim, em ambientes infestados recomenda-se a dedetização antes de instalar a seu móvel;
- Tente evitar a exposição direta ao sol. Sugere-se utilização de cortinas para proteger seu móvel;

### TAKING GOOD CARE OF YOUR FURNITURE

Cleaning and caring instructions:

- Wipe the wood furniture down with a moist cloth to properly clean the furniture.
- Do not forget to dry your furniture out. Humidity can damage the finish or create mould.
- Chemical products are not recommended;
- Never clean the furniture with scouring powders, steel scrubber pads or any other product which can scratch its
- Furniture surfaces should not be covered with colored plastic or paper sheets.
- Avoid dragging objects on top of the furniture. They might scratch the finishing.
- Wood furniture are made of mould and termites resistant materials, however, it is recommended to use termicides in infested places before installing the furniture.
- Avoid furniture exposure to direct Sun light. Drapers suggested.

### CUIDE BIEN DE SU MUEBLE

Indicaciones de limpieza y conservación

- Para limpiar correctamente su muebles de madera, siempre use un paño húmedo.
- No se olvide de secar su muebles! No debe permanecer húmedo, pues el agua puede perjudicar el acabado o causar moho en la madera.
- No es recomendable utilizar productos con amoníaco.
- No utilizar esponjas de acero o cualquier material que dañe la superficie de los muebles.
- No utilizar plásticos o papeles coloridos para forrar los muebles.
- Evite arrastrar objetos encima de los muebles. Ellos pueden riscar o dañar el acabado de su mueble.
- El material de los muebles tiene un tratamiento contra los hongos y las polillas, aun así, en ambientes infectados, se recomienda desinfectar antes de instalar su mueble.
- Evite la exposición directa al sol. Se sugiere la utilización de cortinas para proteger sus muebles.

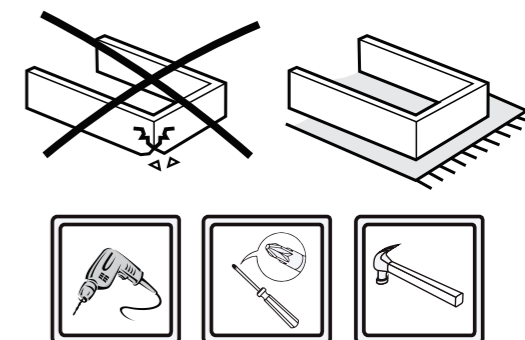

As ferramentas necessárias para montagem do produto não são fornecidas. The necessary tools for assembly aren't supplied. Las herramientas necesarias para armar los productos no son fornecidas.



Montagem  
Mounting  
Montaje

### Sugestão da quantidade de pessoas necessárias para montagem.

Tip of the number of people required for product assembly.

Consejo de la cantidad de personas necesarias para el armado de productos.



### Tempo de montagem

Assembly time

Tempo de armado

**120min.**

MÓVEIS  
**LOPAS**

Rod. Prefeito Adolfo Nicolato, Km 10 - Rodeiro/MG - CEP:36510-000  
+ 55 32 3577-3300 www.grupolopas.com.br

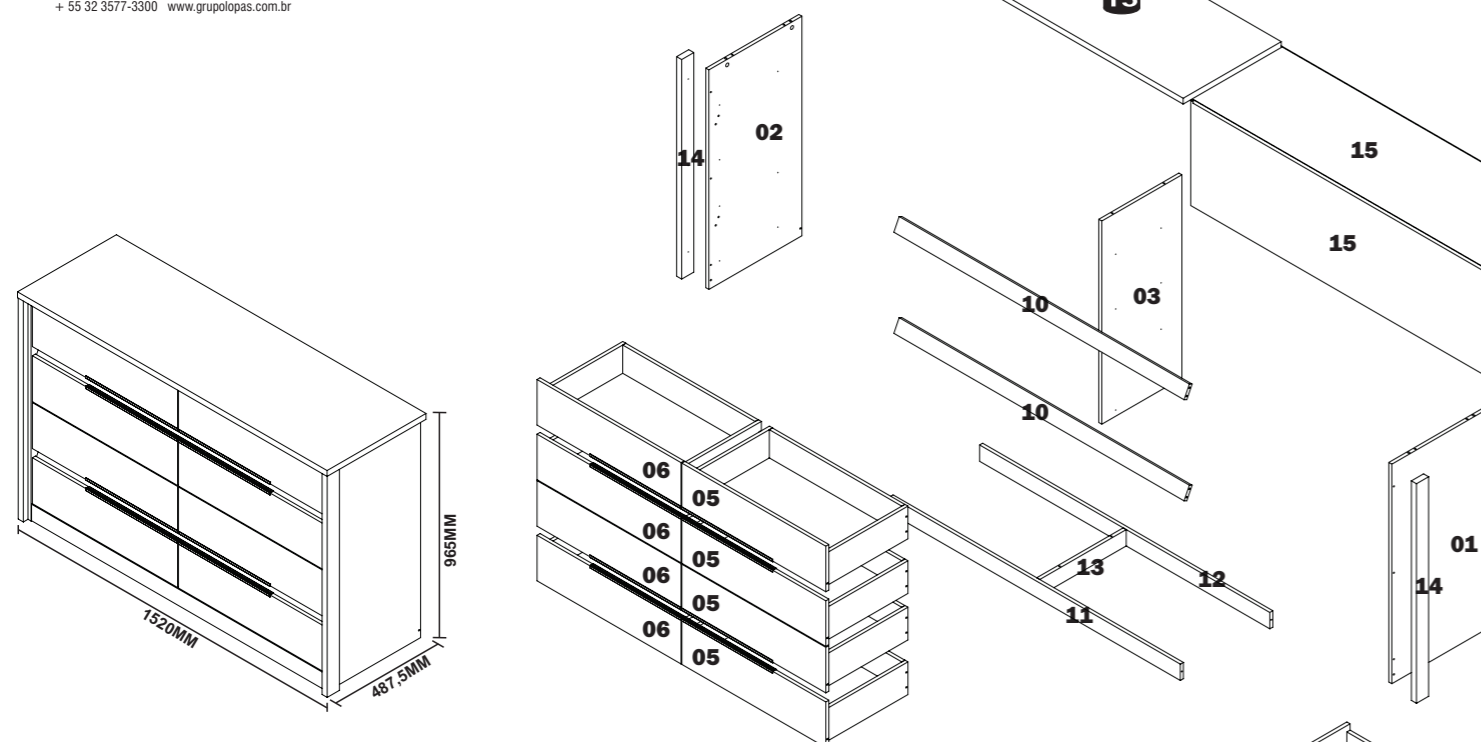

## Instruções de Montagem Cômoda Urban

### Assembly Instructions Urban Dresser

### Instrucciones de Armado Comoda Urban

41927 - A3 - 25/10/2022 - DDP LOPAS



Peso máximo suportado  
Maximum weight supported  
Peso máximo suportado

**01**

É IMPORTANTE COLAR A CAVILHA DE MADEIRA.  
IT'S IMPORTANT TO GLUE THE WOODEN DOWEL.  
ES IMPORTANTE PEGAR EL TARUGO DE MADERA.

**02**

**02**

**03**

**04**

Abaixe a alça preta e retire a peça conforme abaixo.  
Push the black pin down to remove the D1 part.  
Empujar para abajo la pieza negra para retirar la parte D1.

**05**

É IMPORTANTE COLAR A CAVILHA DE MADEIRA.  
IT'S IMPORTANT TO GLUE THE WOODEN DOWEL.  
ES IMPORTANTE PEGAR EL TARUGO DE MADERA.

**06**

Local onde será parafusado.  
Local where have to be screwed.  
Local donde deve ser atornillado.

**07**

Local onde será parafusado.  
Local where have to be screwed.  
Local donde deve ser atornillado.

**08**

Local onde será parafusado.  
Local where have to be screwed.  
Local donde deve ser atornillado.

**09**

DIREÇÃO DE GIRO | TURNING DIRECTION | DIRECCIÓN DE GIRO

**10**

**11**

**12**

**13**

**14**

**15**

**16**

**17**

DIREÇÃO DE GIRO | TURNING DIRECTION | DIRECCIÓN DE GIRO

**18**

**19**

**20**

**21**

ATENÇÃO COM OS LADOS DAS GAVETAS. 05 DIREITA / 06 ESQUERDA  
ATTENTION TO THE SIDES OF THE DRAWERS. 05 RIGHT / 06 LEFT  
ATENCIÓN A LOS LADOS DE LOS CAJONES. 05 DERECHA / 06 IZQUIERDA

**22**

**23 MONTAGEM KIT ANTI TOMBAMENTO  
ASSEMBLY ANTI FALL KIT  
INSTRUCCIONES KIT ANTI QUEDA**

1. Faça furos na parede seguindo o modelo acima e especificações:  
- Ø Broca de 8 mm (5/16").  
- † Profundidade de 50mm (1.96").  
1. Haga agujeros en la pared siguiendo el modelo a continuación y las especificaciones:  
- Ø Taladro de 8 mm (5/16").  
- † Profundidad de 50 mm (1.96").

**24**

2. Insira a bucha no orifício feito na parede.  
2. Insert the bushing into the hole made on the wall.  
2. Inserte el buje en el orificio hecho en la pared.

**25**

3. Coloque os parafusos nas buchas.  
3. Put the screws into the bushings.  
3. Coloque los tornillos en los bujes.

**26**

**27**

# Agora que você já comprou o seu móvel, ele merece ser montado do jeito certo.

Erros de montagem causam mais de **60%** dos danos em móveis.

## Por que contratar?

Tranquilidade do **início ao fim** da montagem



### PROFISSIONAIS QUALIFICADOS

Especialistas certificados na **MadeiraMadeira Serviços**.



### FERRAMENTAS PROFISSIONAIS

que **protegem** seus móveis.



### AGENDAMENTO EM 24 HORAS

escolha a data e o turno **ideais para** você.



### GARANTIA DE 3 MESES

de cobertura **completa**.

**Mais de 1 MILHÃO DE MONTAGENS**  
★ com avaliação **4.7** ★

#### Mariana S., São Paulo

"Chegaram no horário e montaram tudo rapidamente. Serviço incrível!"



#### Carlos R., Belo Horizonte

"Tentei montar sozinho e foi um desastre. Com a **MadeiraMadeira Serviços** ficou perfeito."



#### Ana P., Rio de Janeiro

"Agendamento ágil e **montagem pontual e perfeita**. Recomendo demais!"



**Agende agora pelo QR Code**

Madeira**Madeira** Serviços · Atendimento em todo o Brasil



Escaneie o QRCode