

RACK CANADA COM RODAPÉ 1800

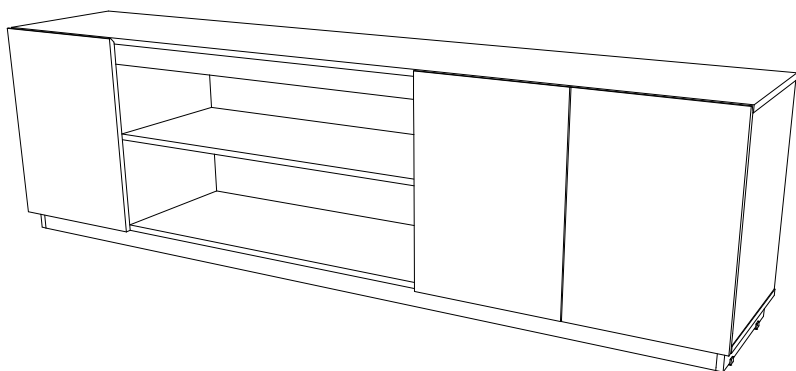

Composição do Produto

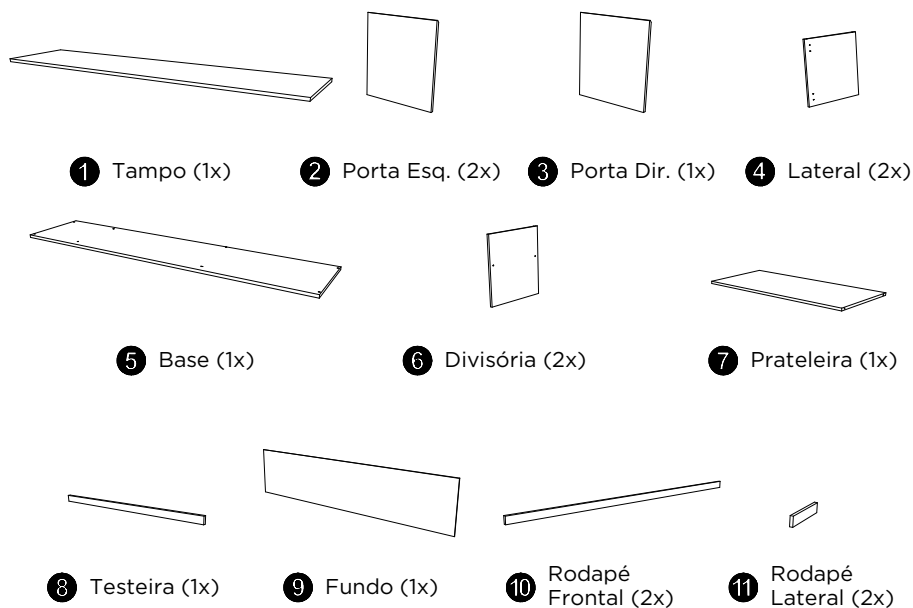

Componentes de Montagem



A- Parafuso phillips chipboard 3x30 (6x)



B- Cavilha 6x30 (20x)



C- Cantoneira 2 furos (20x)



D- Tapa furo adesivo branco (2x)



E- Prego 10x10 (19x)



F- Dobradiça Reta (6x)



G- Parafuso phillips chipboard 4x12 (69x)



H- Sapata "L" (4x)

Utilizar a régua abaixo para medir os componentes.



Atenção

- 1- Leia atentamente toda a instrução antes de iniciar a montagem.
- 2- A montagem do produto deverá ser feita em uma superfície limpa e plana. Aconselhamos utilizar a própria embalagem para forrar o chão a fim de não danificar o produto.
- 3- Reservar área livre para montagem do produto.



Pessoas necessárias para montar o produto



Tempo de montagem aproximado



Grau de dificuldade



Não utilizar químicos ou abrasivos na limpeza, evitar batidas e contato com objetos cortantes



Pano umedecido com água seguido de pano seco



Capacidade máxima suportável, distribuída uniformemente

1 Montagem

Ferramenta necessária para montagem

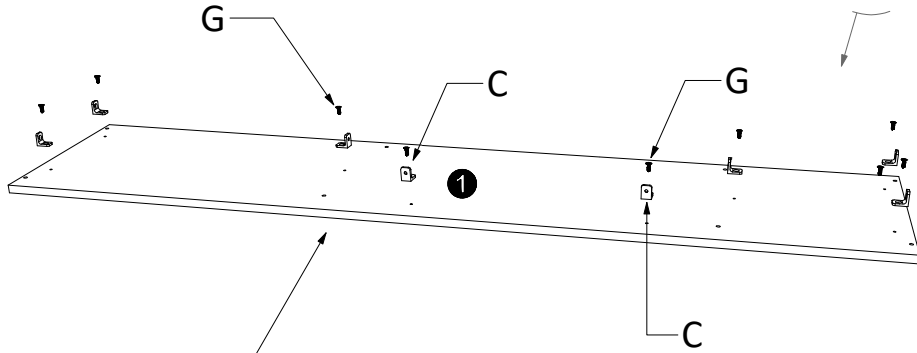
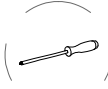

1º Passo - Fazer o travamento do item (C) com o item (G), na peça 1

2

2º Passo - Iniciar montagem das peças, 4 5 6 7 encaixando o item (B) nos furos de alojamento.

Ferramenta necessária para montagem

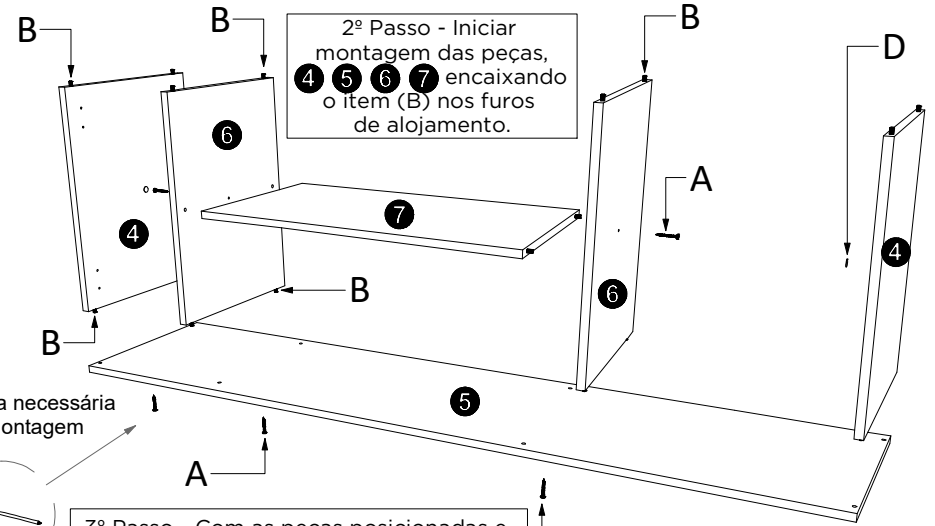

3º Passo - Com as peças posicionadas e os itens de montagem encaixados, fazer o travamento de todas as peças com o item (A)

3

Utilizar o item (G) para fixação das dobradiças

4º Passo - Após encaixe e fixação das peças 4 5 6 7, fazer o travamento das peças superiores 1 e 8 com os itens (C) e (G).

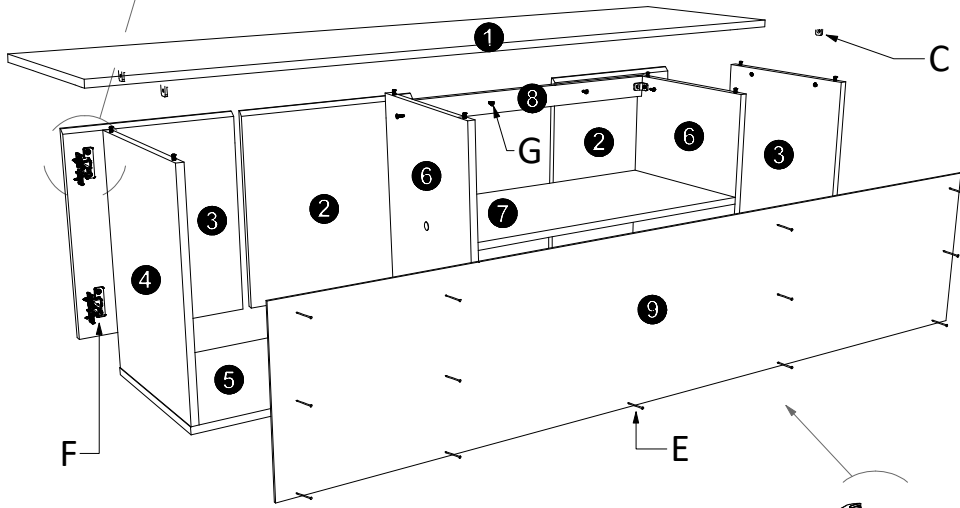

5º Passo - Fazer o travamento do item (F) nas peças seguindo os furos de marcação da peça 4 para travamento. Posicione o conjunto em uma superfície plana e trave a peça 9 com o item (E)

Ferramenta necessária para montagem



4

6º Passo - Virar o produto em seu lado oposto ao piso para fixação das peças 10 e 11 com o item (C)

Espaço previsto para respiro anti-mofo e passagem de cabos.

