

## CAMARIM CAPRICHIO

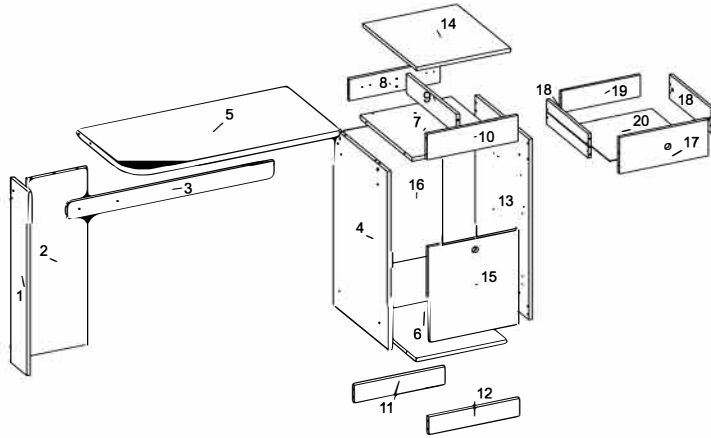

### Vista Superior / Upper View / Vista Superior

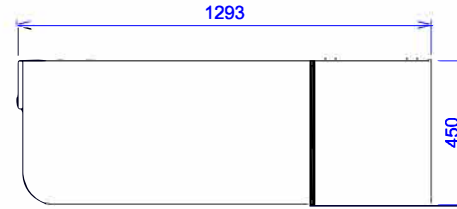

### Vista Frontal / Front View / Vista Frontal

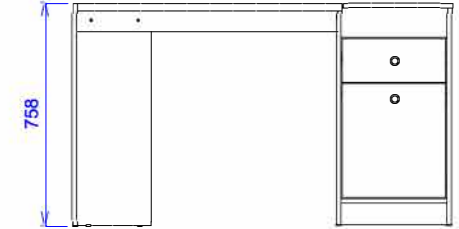

Dimensão do Produto: (LxAxP) 1293 X 758 X 450

#### INSTRUÇÃO MONTAGEM PRODUTO Instructions to Assembly / Instrucciones de montaje

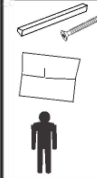

Separar as peças e acessórios de maneira organizada  
Separate parts and accessories in way organized  
Separar las piezas y accesorios de manera organizada

Forrar o chão com o papelão das embalagens.  
Cover the floor with the cardboard  
Cubra el suelo con la embalaje de cartón

É necessário 01 pessoa para montar o produto  
It is necessary one person to assembly  
Es necesario una persona para ensamblar

O produto deve ser a montado por um profissional qualificado  
The product must be assembly by a professional  
El producto debe ser ensamblado por un profesional calificado

Ferramentas necessárias  
(não fornecidas)  
Not include tools / No herramientas

#### CUIDADO PARA CONSERVAÇÃO E LIMPEZA DO MÓVEL Care to conservation and clean / Cuidados de limpieza



O peso máximo de carga informado refere-se a objetos distribuído de maneira uniforme sobre toda área de contato da peça  
Set maximum weight load refers to objects distributed uniformly over the entire contact area of the workpiece.  
Conjunto de carga máxima de peso se refere a objetos distribuídos uniformemente sobre toda el área de contacto de la pieza de trabajo.

Não molhar o móvel e não expor em lugar úmido  
Do not wet the mobile and do not expose in a wet place  
No moje el producto y no exponer en un lugar húmedo

Não expor o móvel próximo de fontes de calor.  
Do not expose the mobile near heat sources  
no esponga cercano de fuentes de calor

Não usar produtos abrasivos.  
Do not use abrasive products.  
No utilice productos abrasivos.

Limpe com flanela limpa e seca.  
Clean with dry cloth  
Limpieza con un paño limpio y seco

### LISTA DE PEÇAS / Pieces List / Lista de Piezas

SEQ.	REF.	DESCRIÇÃO	DESCRIPTION	DESCRIPCIÓN	MAT.PRIMA	COMP.	LARG.	ESP.	QTD.
1	11725	PE LATERAL	Side Foot	PÉ LATERAL	MDP	755	150	15	1
2	11726	PE TRASEIRO	Back foot	Pie trasero	MDP	730	250	15	1
3	11727	TRAVESSA	TRANSFER	TRAVESÍA	MDP	865	72	15	1
4	11728	LATERAL ESQ	LEFT SIDE	LATERAL IZQUIERDO	MDP	730	450	15	1
5	11729	TAMPO	TOP	TAMPO	MDP	880	450	25	1
6	11730	BASE	BASE	BASE	MDP	450	380	15	1
7	11731	BASE PORTA JOIA	BASE DOOR JEWEL	Joya de la puerta base	MDP	434	380	15	1
8	11732	TRASEIRO PORTA JOIA	REAR DOOR JOY	TRASERO PUERTA JOYA	MDP	380	88	15	1
9	11733	DIVISORIA PORTA JOIA	Jewelry Door Splitter	Divisor de puerta de joyería	MDP	418	80	15	1
10	11734	FRONTAL PORTA JOIA	FRONT DOOR JEWEL	Joya de la puerta delantera	MDP	380	104	15	1
11	11735	RODAPE TRASEIRO	Rear Footer	Pie trasero	MDP	380	72	15	1
12	11736	RODAPE FRONTAL	Front footer	Pie delantero	MDP	380	72	15	1
13	11737	LATERAL DIR	RIGHT SIDE	LATERAL DERECHO	MDP	740	450	15	1
14	11738	PORTA COM ESPELHO	DOOR	Puerta	MDP	450	393	15	1
15	11739	PORTA	DOOR	PUERTA	MDP	388	372	15	1
16	11740	FUNDO	BACKGROUND	FONDO	HDF	580	404	3	1
17	11741	FRENTE GAVETA	DRAWER BACKGROUND	FRENTE CAJÓN	MDP	372	149	15	1
18	11742	LATERAL GAVETA	DRAWER LATERAL	LATERAL GAVETA	MDP	350	100	12	2
19	11743	CONTRA FUNDO	Against bottom	Contra la parte inferior	MDP	331	88	12	1
20	11744	FUNDO GAVETA	Against bottom	Caj óndel fondo	HDF	353	355	3	1

#### LISTA DE ACESSÓRIOS E FERRAGEM / ACCESSORIES AND HARDWARE / ACCESORIOS Y EQUIPOS

A	PARAFUSO MINIFIX ZAMAC 5 UNID minifix screw / tornillo minifix	B	TAMBOR MINIFIX ZAMAC 5 UNID minifix drum / tambor minifix	C	PARAFUSO 3.5 X 12 CHATA PHILIPS 12 UNID Screw 3.5 X 12 / Tornillo 3.5 X 12				
D	PARAFUSO 3.5 X 25 PHILIPS 6 UNID Screw 3.5 X 25 / Tornillo 3.5 X 25	E	PARAFUSO 4 X 14 08 UNID Screw 4 X 14 / Tornillo 4 X 14	F	PARAFUSO 4.5 X 45 CHATA PHILIPS 21 UNID Screw 4.5 X 45 / Tornillo 4.5 X 45	G	CALÇO E DOBRADICA 26mm 2 UNID chock and hinge / calzado y bisagra		
H	CALÇO E DOBRADICA 35mm 2 UNID chock and hinge / calzado y bisagra	I	CAVILHA 6 X 30 28 UNID alfiler / peg	J	PREGO 10X10 34 UNID Nail / Clavo	K	PUXADOR 02 UNID puller/ arrancador	L	TAPA FURO GIROFIX 07 UNID Hole Slap / Golpe del agujero
L	SAPATA "L" 07 UNID zapato / shoe	M	PISTÃO A GAS 01 UNID GAS Pist or/ Pist óndel gas	N	CORREDIÇA TELESCÓPICA 300MM 1 UNID telescopic slide / corredera telescópica	O	PARAFUSO 3.0 X 12 12 UNID Screw 3.0 X 12 / Tornillo 3.0 X 12		
P	SUPORTE PRAT ELEIRA1UNID soporte cantoneira/angle bracket	Q	CANTONEIRA ZAMAC 2 UNID zamac comer/cantoneira zamac						

Data de lançamento: 27/09/2018  
Versão:

Data de Atualização: 05/10/2018  
Revisão: -

