

INSTRUÇÕES DE MONTAGEM CARRINHO 6 VOLTS R8

SÉRIE PASSEIO HT

Motor único com controle remoto 2.4GHz

Single motor with 2.4G remote control | Motor único con control remoto 2.4GHz

HT -99858



REF.: 1092.1 | 1093.2 | 1091.0



PARA USAR ESTE PRODUTO COM SEGURANÇA, LEIA ATENTAMENTE ESTAS INSTRUÇÕES.

TO USE THIS PRODUCT SAFELY, PLEASE READ THESE INSTRUCTIONS CAREFULLY.

PARA USAR ESTE PRODUCTO CON SEGURIDAD, LEA ATENTAMENTE ESTAS INSTRUCCIONES.

ATENÇÃO: Este brinquedo só deve ser entregue à criança após ter sido montado por um adulto.

Warning: This toy should only be given to a child after assembled by an adult.

Atención!: Este juguete sólo debe ser entregado al niño después de haber sido armado por un adulto.

INSTRUÇÕES DE MONTAGEM

Conteúdo:

1. Especificações e parâmetros
2. Lista de componentes
3. Desenho da montagem
4. Operação do controle remoto
5. Características e Funções
6. Detalhes das Funções
7. Manutenção de segurança
8. Carga e precauções
9. Solução de problemas

Content:

1. Specifications and parameters
2. List of components
3. Assembly design
4. Operating the remote control
5. Features and Functions
6. Details of Functions
7. Security maintenance
8. Charge and precautions
9. Troubleshooting

Contenido:

1. Especificaciones y parámetros
2. Lista de componentes
3. Diseño del montaje
4. Operación del control remoto
5. Características y Funciones
6. Detalles de las Funciones
7. Mantenimiento de seguridad
8. Carga y precauciones
9. Solución de problemas

I. ESPECIFICAÇÕES E PARÂMETROS

Carregador: um 6V/4.5 AH bateria

Carga máxima: 30kg

Faixa de velocidade: 0 - 2,7km/h

Idade aplicável: + 3 anos

Dimensões do carro: 116 x 65 x 50cm

Tensão de carga: sujeito à voltagem indicada no carregador

Tempo de carga: 8 - 12 horas

I. SPECIFICATIONS AND PARAMETERS

Charger: one 6V / 4.5 AH Dry charger

Maximum load: 30kg

Speed range: 0 - 2.7km / h

Applicable age: + 3 years

Dimensions of the car: 116 x 65 x 50cm

Load voltage: subject to the voltage indicated on the charger

Charging time: 8 - 12 hours

I. ESPECIFICACIONES Y PARÁMETROS

Cargador: un 6V/4.5 AH

Carga máxima: 30kg

Capacidad de velocidad: 0 - 2,7km/h

Edad aplicable: + 3 años











Dimensiones del automóvil: 116 x 65 x 50cm

Tensión de carga: sujeto al voltaje indicado en el cargador

Tiempo de carga: 8 - 12 horas

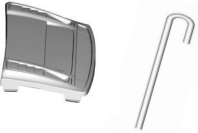
II. LISTA DE COMPONENTES

LIST OF COMPONENTS - LISTA DE COMPONENTES

<p>1</p>  <p>Carroceria Body Carrocería</p>	<p>2</p>  <p>Para-brisa Windshield Parabrisas</p>	<p>3</p>  <p>Volante Steering Wheel Volante</p>
<p>4</p>  <p>Rodas (4 peças) 4 Wheels 4 Ruedas</p>	<p>5</p>  <p>Assento Seat Asiento</p>	<p>6</p>  <p>Espelho retrovisor (2 pç) Rear view mirror Espejo retrovisor</p>
<p>7</p>  <p>Painel Panel Panel de instrumentos</p>	<p>8</p>  <p>Capô traseiro e eixo de direção Rear hood + Steering axle Capó trasero + eje de volante de dirección</p>	<p>9</p>  <p>Controle remoto Remote contro Control remoto</p>
<p>10</p>  <p>Cabo MP3 e carregador MP3 cable and charger Cable MP3 y cargador</p>	<p>11</p>  <p>Pacote de parafusos Screws Tornillos</p>	<p>12</p>  <p>Manual</p>

III. DESENHO DA MONTAGEM

Fig.1 Instalação da roda

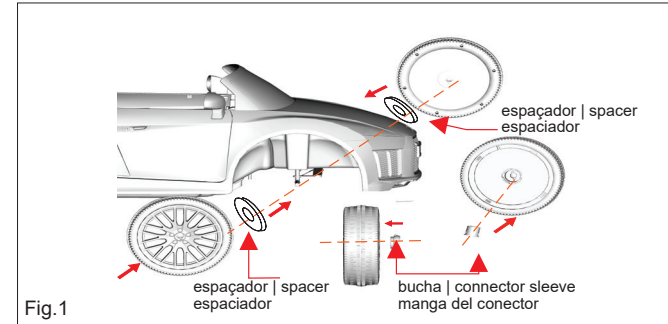

OBS: Quando for instalar a roda motriz, a barra de ferro deve ser fixada no outro lado. Desta forma, pode-se evitar que a barra de ferro balance facilitando a instalação das rodas.

Note: When installing the drive wheel, the iron rod must be attached to the other side. In this way, the iron bar can be prevented from balancing to facilitate the installation of the wheel.

Observación: cuando se vaya a instalar la rueda motriz, la barra de hierro deberá ser fija al otro lado. De esta forma, se podrá evitar que la barra de hierro balancee facilitando la instalación de la rueda.

A Caixa de engrenagens
Gearbox
Caja de engranajes

B Adicione ou reduza os espaçadores conforme a condição da roda, se estiver frouxa ou não.

Add or reduce spacers depending on the condition of the wheel, whether it is loose or not.

Añada o reduzca los espaciadores según la condición de la rueda, si está apretada lo suficiente o no.

Fig.2 Instalação da roda motriz | Installing the drive wheel | Instalación de la rueda motriz

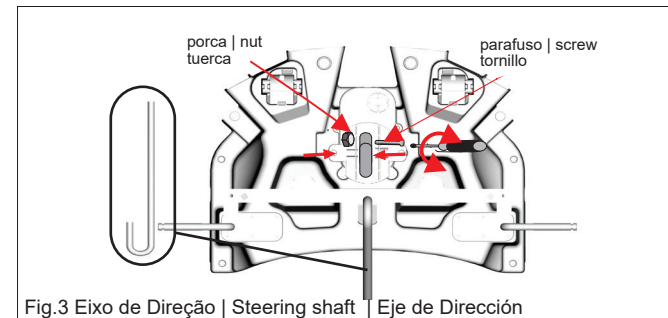

1. Instalação da roda dianteira (consulte a figura 1):

Instale um espaçador no eixo dianteiro, insira a roda dianteira no eixo dianteiro, empurre a roda para dentro ao mesmo tempo, e puxe a roda para fora depois de ouvir o som de clique; a roda está instalada completamente se não puder ser retirada; o método de instalação é o mesmo para as rodas esquerda e direita.

1. Installation of the front wheel (see figure 1):

Install a spacer on the front axle, insert the front wheel on the front axle, push the wheel inward at the same time, and pull the wheel out after listening to the click sound; the wheel is fully installed if it can not be removed; the installation method is the same for the left and right wheels

1. Instalación de la rueda delantera (consulte la figura 1):

Instale un espaciador en el eje delantero, insiera la rueda delantera en el eje delantero, empuje la rueda hacia adentro al mismo tiempo, y puxe la rueda hacia afuera después de oír el sonido de clic. La rueda estará instalada completamente si no la podemos retirar. El método de instalación es el mismo para las ruedas izquierda y derecha.

2. Instalação da roda motriz traseira:

Insira um lado da roda motriz traseira com uma plataforma convexa no eixo traseiro da roda côncava do motor, alinhe as engrenagens superiores da roda com as engrenagens da caixa de câmbio, empurre a roda motriz para dentro e puxe a roda para fora após ouvir o som de clique; a roda está completamente instalada se não puder ser retirada (ver Figura 2-A);

Instale uma arruela no eixo traseiro do outro lado, prenda a roda dianteira no eixo traseiro e empurre a roda para dentro com a força adequada, e puxe a roda para fora depois de ouvir o som do clique; a roda está completamente instalada se não puder ser retirada (veja a Figura 2-B);

Observação:

A. A roda / roda motriz deve estar equipada com uma manga de eixo no orifício do eixo interno da roda antes de pressionar;

B. O pequeno botão redondo no centro da roda deve ser pressionado, e a roda deve ser puxada para fora com força moderada para removê-la rapidamente;

2. Rear Drive Wheel Installation:

Insert one side of the rear drive wheel with a convex platform on the rear axle of the concave wheel of the engine, align the top wheel gears with the gears of the gearbox, push the drive wheel inwards and pull the wheel out after listening to the sound of click; the wheel is fully installed if it can not be removed (see Figure 2-A);

Install a washer on the rear axle on the other side, lock the front wheel on the rear axle and push the wheel in with the proper force, and pull the wheel out after listening to the click sound; the wheel is fully installed if it can not be removed (see Figure 2-B);

Note:

A. The drive wheel / wheel must be equipped with a shaft sleeve in the bore of the inner shaft of the wheel before pressing;

B. The small round button on the center of the wheel should be pressed, and the wheel should be pulled out with moderate force to remove it quickly;

2. Instalación de la rueda motriz trasera:

Insiera uno de los lados de la rueda motriz trasera en una plataforma convexa en el eje trasero de la rueda cóncava del motor, aliñe los engranajes superiores de la rueda con los engranajes de la caja de cambio, empuje la rueda motriz hacia adentro y puxe la rueda hacia afuera después de oír el sonido del clic. La rueda estará completamente instalada si no se puede retirarla (ver Figura 2-A);

Instale una tuerca en el eje trasero del otro lado, fije la rueda delantera en el eje trasero y empuje hacia adentro la rueda con la fuerza adecuada, y tire de la rueda hacia afuera después de oír el clic; la rueda está completamente instalada si no puede ser retirada (vea la Figura 2-B);

Observación:

A. La rueda / rueda motriz debe estar equipada con un cable de eje en el orificio del eje interno de la rueda antes de presionarla;

B. El pequeño botón redondo en el centro de la rueda debe ser presionado, y la rueda debe ser tirada hacia afuera con fuerza moderada para removerla rápidamente;

3. Instalação do eixo de direção: (veja a figura 3)

O eixo de direção é inserido no orifício correspondente da caixa de direção, e a extremidade do gancho de flexão é inserida no orifício em forma de U da estrutura da direção. O tubo deve ser girado adequadamente, alinhando-o com o orifício do parafuso da caixa de câmbio e são fixados com arruela de rosca e porca.

3. Installation of the steering axle: (see figure 3)

The steering shaft is inserted into the corresponding hole in the steering box, and the end of the flexing hook is inserted into the U-shaped hole of the steering structure. The tube should be rotated properly, aligning it with the screw hole of the gearbox and are secured with threaded washer and nut.

3. Instalación del eje de dirección: (vea la figura 3)

El eje del volante de dirección se insiere en el orificio correspondiente de la caja de dirección, y la extremidad del gancho de flexión se insiere en el orificio en forma de U de la estructura del volante de dirección. El tubo debe ser girado adecuadamente, aliñándolo con el orificio del tornillo de la caja de cambio y deben ser fijos con tuerca y tornillo.

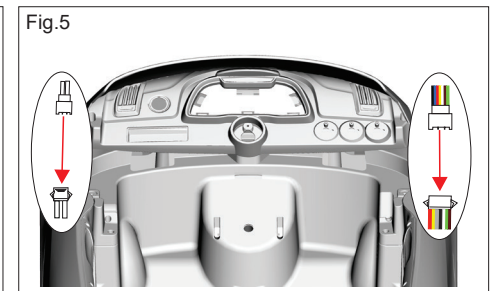
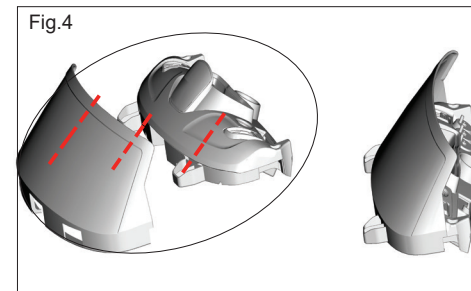

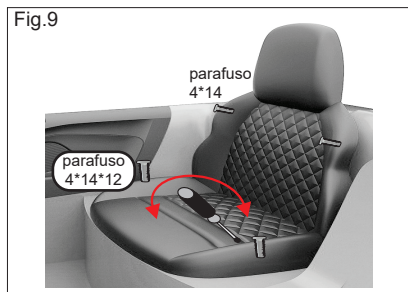
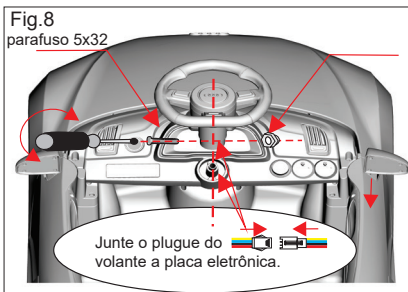
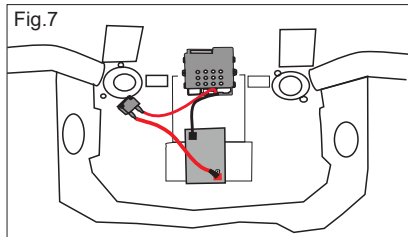
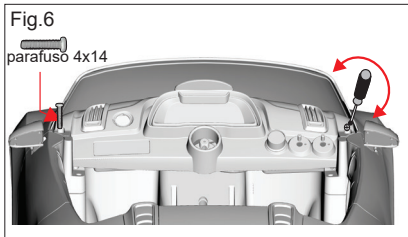

Join the plug of the instrument board steering wheel.
Se adjunta al enchufe del volante de la tarjeta de electrónica.

4. Instalação do para-brisas e do painel:

Alinhe o painel com o chicote elétrico do plugue do veículo (veja a figura 4);
Instale o para-brisas no painel; alinhe a presilha do painel com o orifício no corpo do veículo e fixe-o com dois parafusos (veja figura 5)
Anexe o painel ao corpo do veículo, fixe o painel com dois parafusos PB e aperte as travas esquerda e direita do para-brisa (veja a figura 6)
Sequência de instalação do painel de instrumentos: encaixe o painel / o plugue da base do para-brisa - fixe o painel - pressione as travas do para-brisa para baixo.

4. Installation of the windscreen and dashboard:

Align the panel with the electrical harness of the vehicle plug (see figure 4);
Install the windscreen on the dashboard; align the panel clip with the hole in the vehicle body and secure it with two screws (see figure 5)
Attach the panel to the vehicle body, secure the panel with two PB screws and tighten the left and right side of the windshield (see figure 6)
Instrument Panel Installation Sequence: Attach the dashboard / windshield base plug - secure the panel - press the windshield latches down.

4. Instalación del parabrisas y del panel:

Aliñe el panel con el enchufe del vehículo (vea la figura 4);
Instale el parabrisas en el panel; aliñe la presilla del panel con el orificio en el cuerpo del vehículo y fíjelo con dos tornillos (vea figura 5)
Anexe el panel al cuerpo del vehículo, fije el panel con dos tornillos PB y apriete las travas izquierda y derecha del parabrisas (vea la figura 6)
Secuencia de instalación del panel de instrumentos: encaje el panel / el enchufe de la base del parabrisas - fije el panel - presione las travas del parabrisas hacia abajo.

5. Instalação da bateria (consulte a figura 7)

Conecte o fio do plugue da bateria ao soquete da caixa receptora;

5. Battery installation (see Figure 7)

Connect the wire from the battery plug to the socket of the receiving box;

5) Instalación de la batería (consulte la figura 7)

Conecte el cable del enchufe de la batería al soquete de la caja receptora;

6. Instalação do volante: (veja a figura 8)

Conecte o volante com o fio do painel em primeiro lugar, em seguida, conecte o volante com o eixo de direção, gire o volante adequadamente para que o orifício do parafuso do volante esteja alinhado com o orifício do parafuso do eixo de direção. Fixe-os com roscas e porcas.

6. Steering wheel installation: (see figure 8)

Connect the steering wheel with the panel wire first, then connect the steering wheel to the steering axle, turn the steering wheel properly so that the hole in the steering wheel bolt is aligned with the steering wheel bolt hole. Secure them with threads and nuts.

6. Instalación del volante de dirección: (vea la figura 8)

Conecte el volante de dirección con el cable del panel en primer lugar, a continuación, conecte el volante de dirección con el eje de dirección, gire el volante adecuadamente para que el orificio del tornillo del volante esté aliñado con el orificio del tornillo del eje de dirección. Fíjelos con tornillos y tuercas.

7. Instalação do espelho retrovisor: (veja a figura 8)

Alinhe o espelho retrovisor com o furo do corpo do veículo na parte esquerda e direita, e pressione-o.

7. Installation of the rear view mirror: (see figure 8)

Align the rear view mirror with the vehicle body hole on the left and right side, and press it.

7. Instalación del espejo retrovisor: (vea la figura 8)

Aliñe el espejo retrovisor con el orificio del cuerpo del vehículo en la parte izquierda y derecha, y presiónelo.

8. Instalação do assento: (consulte a figura 9)

Combine dois botões de inclinação na parte de trás do assento com os orifícios correspondentes dos assentos traseiros do corpo do veículo. Ajuste o assento, trave os parafusos "xl *"; fixe a extremidade dianteira do assento com dois parafusos. 9. Instalação do encosto do banco
Instale a parte traseira do encosto do veículo e fixe-a com dois parafusos 4x I 4;

8. Seat installation: (see figure 9)

Combine two tilt buttons on the back of the seat with the corresponding holes in the rear seats of the vehicle body. Adjust the seat, lock the screws "xl *"; secure the front end of the seat with two screws. 9. Installing the seat back.
Install the back of the vehicle's backrest and secure it with two 4x I 4 screws;

8. Instalación del asiento: (consulte la figura 9)

Combine dos botones de inclinación en la parte de atrás del asiento con los orificios correspondientes de los asientos traseros del cuerpo del vehículo. Ajuste el asiento, trabe los tornillos "xl *; fije la extremidad delantera del asiento con dos tornillos.

9. Instalação do encosto do banco

Instale a parte traseira do encosto do veículo e fixe-a com dois parafusos 4x I 4;

9. Installing the seat back

Install the back of the vehicle's backrest and secure it with two 4x I 4 screws;

9. Instalación del respaldo del banco

Instale la parte trasera del respaldo del vehículo y fíjela con dos tornillos 4x I 4;

10. Instalação do capô traseiro: (veja a figura 10)

Alinhe o grampo do capô traseiro com a engrenagem no final do veículo e pressione-o com força.

10. Rear hood installation: (see figure 10)

Align the rear cowl clamp with the gear at the end of the vehicle and squeeze it firmly.

10. Instalación del capó trasero: (vea la figura 10)

Aliñe la grapa del capó trasero con el engranaje al fin del vehículo y presiónelo con fuerza.

Fig.10

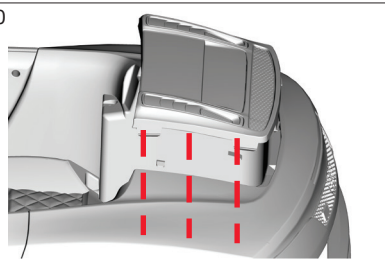

Montagem completa.



IV.INSTALAÇÃO DA BATERIA DO CONTROLE

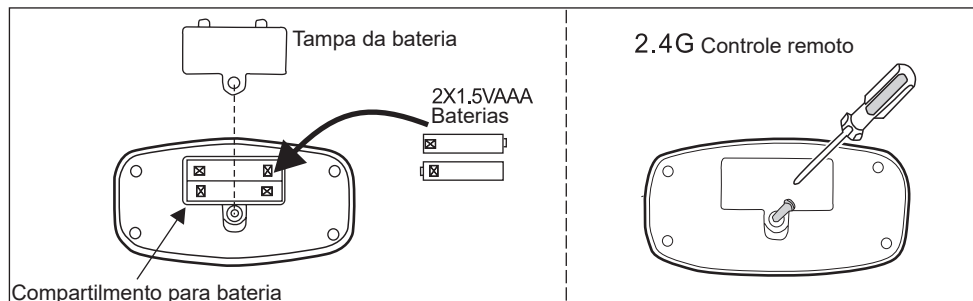

1. Instalação da bateria de controle remoto: (conforme figura 12)

Empurre para abrir a tampa da bateria na parte de trás do controle remoto, de acordo com a polaridade correta para instalar as duas unidades de baterias recarregáveis "AAA" de 1,5 V, e feche a tampa da bateria. Tranque usando uma chave de fenda.

1. Installing the remote control battery: (as shown in Figure 12)

Push to open the battery cover on the back of the remote control, according to the correct polarity to install the two 1.5V "AAA" rechargeable battery units, and close the battery cover. Lock using a screwdriver.

1. Instalación de la batería del control remoto: (según figura 12)

Empuje para abrir la tapa de la batería en la parte de atrás del control remoto, de acuerdo con la polaridad correcta para instalar las dos unidades de baterías recargables "AAA" de 1,5 V, y cierre la tapa de la batería. Cierre usando un destornillador.

2. Método de manipulação do controle remoto:

Em primeiro lugar, abra o interruptor de energia do carro, instale a bateria do controle remoto e, quando a luz indicadora de status do controle remoto piscar rapidamente, pressione qualquer tecla ao mesmo tempo. A luz indicadora do controle remoto acenderá, e indicará pareamento do código automático bem-sucedido.

2. Method of manipulation of the remote control:

First, open the car's power switch, install the remote's battery, and when the remote control's status indicator light flashes quickly, press any key at the same time. The remote control indicator light will illuminate, and will indicate automatic code pairing successful.

2. Método de manoseo del control remoto:

En primer lugar, abra el interruptor de energía del automóvil, instale la batería del control remoto y, cuando la luz indicadora de status del control remoto esté intermitente, presione cualquier tecla al mismo tiempo. La luz indicadora del control remoto encenderá, e indicará apareamiento del código automático bien-sucedido.

3. O botão maior à esquerda do controle remoto é para controlar as direções para frente e para trás. O botão maior à direita do controle remoto é para controlar as direções esquerda e direita. O botão na parte inferior do controle remoto é o botão de frenagem. O botão no meio do controle remoto é o de mudança de marchas para 1ª marcha, 2ª marcha e 3ª marcha.

O carro ligará e acelerará lentamente até chegar a uma velocidade mais rápida (0-2,7 km/h). Pode-se controlar o carro para frente ou para trás o tempo todo por controle remoto. Se pressionar o botão no meio do controle remoto uma vez, a velocidade do carro se tornará 2ª marcha (0-25 km / h), e se pressionar outra vez, a velocidade do carro se tornará 1ª marcha (0-2 km / h). Pressionando o botão continuamente, a velocidade do carro mudará entre as marchas 1ª/2ª/3ª e marchas 3ª/2ª/1ª, correspondente. Observações: o carro sempre começará lentamente, não importando a troca de velocidade.

Observação rápida:

Se o controle remoto não puder controlar o carro, reinicie a fonte de alimentação do carro e então instale a bateria do controle remoto; proceder a reinicialização, e o código de emparelhamento será renovado.

3. The leftmost button on the remote control is to control the forward and backward directions. The largest button to the right of the remote control is to control the left and right directions. The button on the bottom of the remote control is the braking button. The button in the middle of the remote control is the shifting gear for 1st gear, 2nd gear and 3rd gear.

The car will turn on and accelerate slowly until you reach a faster speed (0-2.7 km / h). You can control the car forwards or backwards all the time by remote control. If you press the button in the middle of the remote control once, the car speed will become 2nd gear (0-25 km / h), and if you press it again, the car speed will become 1st gear (0-2 km / h). By pressing the button continuously, the car speed will change between 1st / 2nd / 3rd and 3rd / 2nd / 1st, corresponding marches. Notes: The car will always start slowly, regardless of the speed change.

Quick note:

If the remote control can not control the car, restart the car's power supply and then install the remote control battery; restart, and the pairing code will be renewed.

3. El botón mayor a la izquierda del control remoto sirve para controlar las direcciones hacia adelante y hacia atrás. El botón mayor a la derecha del control remoto sirve para controlar las direcciones izquierda y derecha. El botón en la parte inferior del control remoto es el botón de frenado. El botón en el medio del control remoto es el de cambio de marchas para 1ª marcha, 2ª marcha y 3ª marcha.

El automóvil encenderá y acelerará lentamente hasta llegar a una velocidad más rápida (0-2,7 km/h). Se puede controlar el automóvil hacia adelante o hacia atrás todo el tiempo por el control remoto. Si presionamos el botón en el medio del control remoto una vez, la velocidad del automóvil se tornará 2ª marcha (0-25 km / h), y si presionamos otra vez, la velocidad será de 1ª marcha (0-2 km / h). Presionando continuamente el botón, la velocidad del automóvil cambiará entre las marchas 1ª/2ª/3ª y marchas 3ª/2ª/1ª, correspondientes. Observación: el automóvil siempre comenzará lentamente, no importando el cambio de velocidad.

Observación rápida:

Si el control remoto no esté controlando el automóvil, reinicie la fuente de alimentación del automóvil y entonces instale la batería del control remoto. Proceder la reinicialización, y el código de apareamiento será renovado.

Aviso de uso de segurança da bateria:

1. Apenas a bateria recarregável pode ser recarregada.
2. Deve ser recarregada por um adulto.
3. A bateria recarregável deve ser retirada do carro antes de ser recarregada.
4. Não misture baterias diferentes para usar.
5. Por favor, coloque a bateria de acordo com o polo correto.
6. Por favor, remova baterias fracas.
7. O pino de conexão não pode estar em curto circuito.

Battery Safety Warning Notice:

1. Only the rechargeable battery can be recharged.
2. Must be recharged by an adult.
3. The rechargeable battery must be removed from the car before recharging.
4. Do not mix different batteries to use.
5. Please insert the battery according to the correct pole.
6. Please remove weak batteries.
7. The connecting pin must not be short-circuited.

Aviso de uso de seguridad de la batería:

1. Tan sólo se puede usar batería recargable.
2. Debe ser recargada por un adulto.
3. La batería recargable debe ser retirada del automóvil antes de ser recargada.
4. No mezcle baterías diferentes para usar.
5. Por favor, coloque la batería de acuerdo con el polo correcto.
6. Por favor, remueva baterías con poca carga.
7. El enchufe no puede estar en corto circuito.

V. CARACTERÍSTICAS E FUNÇÕES

1. Função do controle remoto: O controle remoto pode manobrar o avanço / recuo e virar o carro à esquerda / virar à direita, e quando o controle remoto não estiver sendo pressionado nenhum botão, o carro irá frear e parar automaticamente. Durante a operação do controle remoto, a função do pedal ficará inválida.
2. Função do pedal: O pedal será iniciado quando acionado pelo pé direito, e o carro avançará quando o botão for pressionado para a posição R. Parará quando a posição P for pressionada e retrocederá quando a posição pressionada for D. Quando o pedal for solto, o carro irá frear e parar automaticamente. O controle remoto não funcionará durante a operação do pedal.
3. Gerando carga: enquanto o carro estiver sendo carregado, as funções não estarão ativas.
4. Função Música: carro com entrada para MP3 pode ser conectado com algum player de áudio, como Mp3.
5. Ajuste de volume do som: para aumentar o som, gire no sentido horário. Para desligar o som, gire no sentido anti-horário.
6. Função de indicação de voltagem: será mostrada a informação de que a bateria precisa ser carregada.
7. Assento prático, fácil de abrir.
8. Ao andar devagar, será mostrada uma função de parada lenta: para proteger de forma eficaz a coluna cervical das crianças, coluna lombar e evitar a vibração do arranque, o qual poderia causar medo às crianças, o carro inicia com uma velocidade mais lenta.
9. A bateria do carro tem um protetor de sobrecorrente de reset, ou seja, em caso de haver curto-circuito ou sobrecarga, a corrente será rapidamente interrompida, protegendo o circuito mais rapidamente, com precisão; Quando ocorrerem cortes de energia e após a solução de problemas, automaticamente tudo retorna ao normal. Não se faz necessária a substituição da bateria.

(O tempo de recuperação automática é de aproximadamente 20-40 segundos). Fig.15.

10. Função de proteção de baixa tensão: se a energia da bateria estiver muito baixa, no processo de condução, o carro vai começar automaticamente a parar, para assim evitar a descarga total da bateria, causando danos.

V. CHARACTERISTICS AND FUNCTIONS

1. Remote control function: The remote control can maneuver the forward / backward and turn the car left / right, and when the remote control is not pressed any button, the car will brake and stop automatically. During operation of the remote control, the pedal function will be invalid.

2. Pedal function: The pedal will start when it is actuated by the right foot, and the car will advance when the button is pressed to position R. It will stop when the P position is pressed and will return when the position is pressed D. When the pedal is the car will brake and stop automatically. The remote control will not operate during pedal operation.

3. Generating charge: While the car is being charged, the functions will not be active.

4. Music Function: Car with MP3 input can be connected with some audio player such as Mp3.

5. Sound Volume Adjustment: To increase sound, rotate clockwise. To turn the sound off, turn counterclockwise.

6. Voltage indication function: The information that the battery needs to be charged is displayed.

7. Practical seat, easy to open.

8. When walking slowly, a slow stop function will be shown: to effectively protect the children's cervical spine, lumbar spine and prevent vibration of the boot, which could cause children to fear, the car starts with a slower speed .

9. The car battery has a reset overcurrent protector, ie in the event of a short circuit or overload, the current will be quickly interrupted, protecting the circuit more quickly, accurately; When power failures occur and after troubleshooting, everything automatically returns to normal. No battery replacement is required. (The auto recovery time is approximately 20-40 seconds) Fig.15.

10. Low Voltage Protection Function: If the battery power is too low in the driving process, the car will automatically start to stop to avoid the battery being fully discharged, causing damage.

V. CARACTERÍSTICAS Y FUNCIONES

1. Función del control remoto: El control remoto puede maniobrar el avance / marcha atrás y girar el automóvil a la izquierda / girar a la derecha, y cuando en el control remoto no esté siendo presionado ningún botón, el automóvil va a frenar y parar automáticamente. Durante la operación del control remoto, la función del pedal resultará inválida.

2. Función del pedal: El pedal será iniciado cuando accionado por el pie derecho,

y el automóvil avanzará cuando sea presionado el botón para la posición R. Se detendrá cuando se presione la posición P y retrocederá cuando se presione la posición D. Cuando se suelta el pedal, el automóvil frena y para automáticamente. El control remoto no funcionará durante la operación del pedal.

3. Generando carga: mientras se esté cargando el automóvil, las funciones no estarán activas.

4. Función Música: automóvil con entrada para MP3 puede ser conectado con algún player de audio, como Mp3.

5. Ajuste de volumen del sonido: para aumentar el volumen, gire en sentido horario. Para apagar el sonido, gire en sentido anti-horario.

6. Función de indicación de voltaje: será mostrada la información de que la batería debe ser cargada.

7. Asiento práctico, fácil de abrir.

8. Al andar despacio, será mostrada una función de parada lenta: para proteger de forma eficaz la columna cervical de los niños, columna lumbar y evitar la vibración del arranque, el cual podría causarles miedo a los niños, el automóvil inicia con una velocidad más lenta.

9. La batería del automóvil tiene un protector de sobrecorriente de reset, es decir, en caso de haber algún corto-circuito o sobrecarga, la corriente será rápidamente interrumpida, protegiendo el circuito más rápidamente, con precisión. Cuando ocurran cortes de energía y después de la solución de problemas, automáticamente todo vuelve al normal. No se hace necesaria la sustitución de la batería. (El tiempo de recuperación automática es de aproximadamente 20-40 segundos). Fig.15.

10. Función de protección de baja tensión: si la energía de la batería esté muy baja, en el proceso de conducción, el automóvil va a parar automáticamente, para así evitar la descarga total de la batería, causando daños.

VI

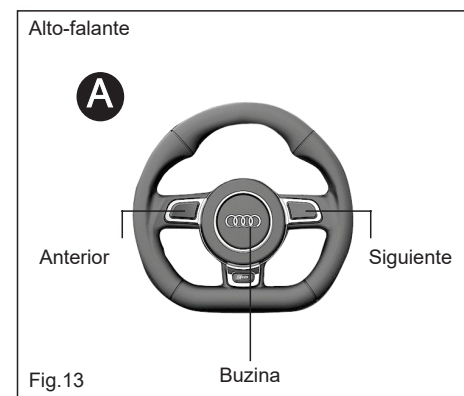

Fig.13

Alto-falante | Loudspeaker | Alto-parlante
Anterior | Previous | Anterior
Próxima | Next | Derecha
Buzina | Horn button | Bocina

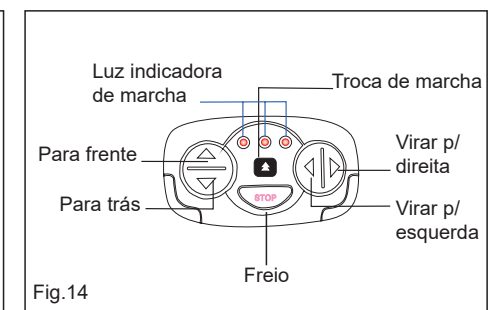
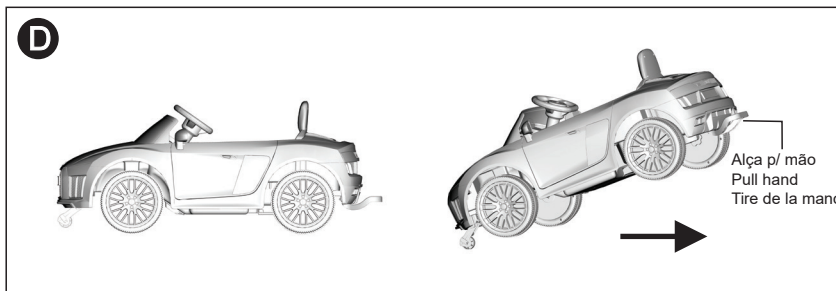
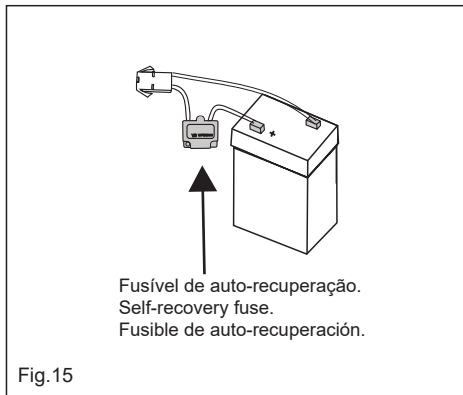

Fig.14

Marcha | Gear indicator light | Luz indicadora de marcha
Para frente | Go forward | Hacia adelante
Para trás | Go backward | Hacia atrás
Virar p/ direita | Turn right | A la derecha
Virar p/ esquerda | Turn left | A la izquierda
Freio | Brake | Freno
Troca de marcha | Gear shift | Cambio de marcha



VII. MANUTENÇÃO E SEGURANÇA

Este guia de operação explica como as crianças podem usar este produto com alegria e segurança. Por favor, leia com atenção as indicações que seguem abaixo:

1. Este produto pode conter pequenas partes removíveis que não devem ser colocadas na boca, por isso a utilização do produto pelas crianças deve ocorrer sob a supervisão de um adulto;
2. Este produto deve ser montado por um adulto e verificado por adultos quando já instalado, antes de sua utilização;
3. É estritamente proibido o uso do produto nas ruas públicas, estradas, escadas, declives, piscina e outros locais de condução perigosos;

4. Este produto é para apenas uma criança, limite de peso de 30 kg, não o sobrecarregue;
5. Durante o uso, é proibida a mudança repentina de sentido para frente e para trás. Essa função deve ser acionada quando o carro estiver parado.
6. Para garantir a segurança, o carro deve ser verificado pelo menos uma vez antes de ser utilizado.
7. Quando o carro não estiver em uso, por favor desligue a fonte de alimentação, para evitar acidentes de operação do controle remoto;
8. Este produto pode ser facilmente arranhado, por favor, não entre em contato com objetos pontiagudos;
9. Por favor, preste atenção especial para não deixar as crianças muito próximas às rodas, a fim de evitar esmagamentos durante o processo de condução do veículo. Por favor, não deixe outras crianças nas proximidades;
10. Como medida de segurança, por favor, segure o volante com as duas mãos, e coloque o cinto de segurança quando operar o produto;
11. Antes do uso do produto por parte das crianças, os adultos têm a responsabilidade de entender o conteúdo do manual de instruções, orientar a operação correta e guardar este manual adequadamente para referência futura.
12. O carro não pode ser conectado a uma fonte de energia que não foi recomendada.
13. Para garantir a segurança, você deve verificar regularmente as partes vulneráveis do produto, tais como o sistema de direção, parafuso do volante, pneus, caixa das marchas, e etc.

VII. USE OF SAFETY AND MAINTENANCE

This operating guide explains how children can use this product with joy and safety. Please read carefully the following instructions:

1. This product may contain small removable parts that should not be placed in the mouth, therefore the use of the product by children must be under the supervision of an adult;
2. This product must be assembled by an adult and checked by adults when already installed prior to use;
3. It is strictly forbidden to use the product on public streets, roads, stairs, slopes, swimming pool and other dangerous driving areas;
4. This product is for a child only, weight limit of 30 kg, do not overload it;
5. During use, a sudden reversal of the front and back direction is prohibited. This function must be activated when the car is stopped.
6. To ensure safety, the car must be checked at least once before use
7. When the car is not in use, please turn off the power supply, to avoid any accidents of operation of the remote control;
8. This product can be easily scratched, please do not contact sharp objects;
9. Please pay particular attention not to leave children too close to the wheels in order to avoid crushing during the process of driving the vehicle. Please do not leave other children nearby;

10. As a safety measure, please hold the steering wheel with both hands, and attach the seat belt when operating the product;

I I. Before the use of the product by children, adults have the responsibility to understand the contents of the instruction manual, to guide the correct operation and to keep this manual properly for future reference.

12. The car can not be connected to a power source that has not been recommended.

13. To ensure safety, you should regularly check the vulnerable parts of the product, such as steering system, steering wheel bolt, tires, gearbox, etc.

VII. USO DE SEGURIDAD Y MANTENCIÓN

Esta guía de operación explica como los niños pueden usar este producto con alegría y seguridad. Por favor, lea con atención las indicaciones que siguen a continuación:

1. Este producto puede contener pequeñas partes removibles que no deben ser puestas en la boca, por eso la utilización del producto por los niños debe ocurrir bajo la supervisión de un adulto;

2. Este producto debe ser armado por un adulto y verificado por adultos cuando ya instalado, antes de su utilización;

3. Es estrictamente prohibido el uso del producto en las calles públicas, caminos, escaleras, declives, piscina y otros locales de conducción peligrosos;

4. Este producto es para solamente un niño, límite de peso de 30 kg, no lo sobrecargue;

5. Durante el uso, está prohibido el cambio repentino de sentido hacia adelante y hacia atrás; Esa función debe ser accionada cuando el automóvil esté parado;

6. Para garantizar la seguridad, el automóvil debe ser verificado por lo menos una vez antes de ser utilizado;

7. Cuando el automóvil no esté en uso, por favor apague la fuente de alimentación, para evitar accidentes de operación del control remoto;

8. Este producto puede ser fácilmente arañado, por favor, no entre en contacto con objetos puntiagudos;

9. Por favor, preste especial atención para no dejar a los niños muy cerca de las ruedas, para evitar aplastamientos durante el proceso de conducción del vehículo. Por favor, no deje otros niños en las proximidades;

10. Como medida de seguridad, por favor, sostenga el volante de dirección con las dos manos, y coloque el cinturón de seguridad cuando esté operando el producto;

I I. Antes del uso del producto de parte de los niños, los adultos tienen la responsabilidad de entender el contenido del manual de instrucciones, orientar la operación correcta y guardar este manual adecuadamente para referencia futura.

12. El automóvil no puede ser conectado a una fuente de energía que no haya sido recomendada.

13. Para garantizar la seguridad, usted deberá verificar regularmente las partes vulnerables del producto, tales como el sistema del volante de dirección, tornillo del volante, neumáticos, caja de las marchas, etc.

VIII. MÉTODO DE CARREGAMENTO E OBSERVAÇÕES

1. Deve ser operado por um adulto. Não peça às crianças para operarem sozinhas.

2. O soquete está sob o assento. A luz indicadora acenderá ao carregar.

3. O tempo de carregamento é de cerca de 8-10 horas de cada vez. O carro precisa carregar pelo menos 10 horas antes de ser operado pela primeira vez.

4. É normal que o carregador e a bateria fiquem mornos durante o carregamento.

5. Por favor, recarregue a bateria uma vez por mês, se você não estiver usando o produto.

6. Não coloque a bateria na água, não queime nem a desmonte.

7. Não use o carro enquanto ele estiver carregando. Por favor, desligue o carro durante o carregamento.

8. Verifique se o carregador, a tomada e o cabo de força estão em condições corretas de uso antes de carregar o carro. Use o carregador fornecido pela fábrica.

9. Por favor, verifique periodicamente se o fio do carregador, pino e outras partes não foram danificados. O produto somente deve ser usado depois de confirmado que não há danos.

10. Se houver qualquer cheiro de fumaça, algum ruído peculiar ou algo similar, por favor, pare de usá-lo imediatamente para evitar o fogo ou choque elétrico, e retire o plugue. Leve para reparar depois de confirmar que não há mais fumaça.

11. É necessário inspecionar o plugue do carregador da bateria, caixa e outras partes regularmente. Se for constatado algum dado, pare de usar o produto até que seja reparado.

VIII. METHOD OF CHARGING AND OBSERVATION

1. Must be operated by an adult. Do not ask the children to operate alone.

2. The socket is under the seat. The indicator light will light when charging.

3. Charging time is about 8-10 hours at a time. The car must be charged for at least 10 hours before being operated for the first time.

4. It is normal for the charger and battery to become warm during charging.

5. Please recharge the battery once a month if you are not using the product.

6. Do not place the battery in water, do not burn or disassemble it.

7. Do not use the car while it is charging. Please turn off the car while charging.

8. Verify that the charger, the power outlet, and the power cord are in proper use before loading the car. Use the charger supplied by the factory.

9. Please check periodically if the charger wire, pin and other parts have not been damaged. The product should only be used after it has been confirmed that there is no damage.

10. If there is any smell of smoke, some peculiar noise or something similar, please stop using it immediately to avoid fire or electric shock, and remove the plug. Take it easy to repair after confirming that there is no more smoke.

11. It is necessary to inspect the battery charger plug, box and other parts regularly. If any data is found, stop using the product until it is repaired.

VIII. MÉTODO DE CARGAMENTO Y OBSERVACIÓN

1. Debe ser operado por un adulto. No les pida a los niños operen solas el producto.
2. El soquete está bajo el asiento. La luz indicadora encenderá al cargar.
3. El tiempo de cargamento es de cerca de 8-10 horas por vez. El automóvil necesita cargar por lo menos 10 horas antes de operado por primera vez.
4. Es normal que el cargador y la batería estén tibios durante el cargamento.
5. Por favor, recargue la batería una vez al mes, si usted no esté usando el producto.
6. No ponga la batería en agua, no la queme y tampoco la desarme.
7. No use el automóvil mientras él esté cargando. Por favor, apague el automóvil durante el cargamento.
8. Verifique si el cargador, el enchufe y el cable de fuerza están en condiciones correctas de uso antes de cargar el automóvil. Use el cargador aportado por la fábrica.
9. Por favor, verifique periódicamente si el cable del cargador, entufe y otras partes no han sido dañados. El producto solamente debe ser usado después de confirmado que no hay daños.
10. Si hay cualquier olor a humo, algún ruido peculiar o algo similar, por favor, pare de usarlo inmediatamente para evitar el fuego o choque eléctrico, y retire el enchufe. Lleve a reparar después de confirmar que no haya más humo.
11. Es necesario inspeccionar el enchufe del cargador de la batería, caja y otras partes regularmente. Si se constata algún daño, pare de usar el producto hasta que sea reparado.

IX. SOLUÇÃO DE PROMEMAS

Problema Problems	Possíveis soluções Possible solutions Posibles soluciones
Não funcionando Out of Work Sin trabajo	<ul style="list-style-type: none"> • O fusível derreteu? Em caso afirmativo, substitua por um novo (o fusível sobressalente é instalado dentro do tubo do fusível). • Whether the fuse has been melted? If so, change for a new one (the spare fuse is installed inside the fuse tube). • Si el fusible se ha derretido? De ser así, cambie por uno nuevo (el fusible de repuesto está instalado dentro del tubo del fusible).

Problema Problems	Possíveis soluções Possible solutions Posibles soluciones
Má operação ou baixa velocidade Poor operation or low speed Mala operación o baja velocidad	<ol style="list-style-type: none"> 1. Verifique se a bateria foi totalmente carregada (o tempo de carregamento é de 8 a 10 horas). 2. Verifique se o motor está danificado. 3. Verifique se a engrenagem na caixa de engrenagens está danificada. Se assim for, substituiu-o. <ol style="list-style-type: none"> 1. Check whether the battery has been fully charged (the rated charging time is 8-10 hours). 2. Check whether the motor is damaged. 3. Check whether the gear in the gear box is damaged. If so, replaced it. <ol style="list-style-type: none"> 1. Verifique si la batería se ha cargado por completo (el tiempo de carga nominal es de 8 a 10 horas). 2. Verifique si el motor está dañado. 3. Verifique si el engranaje en la caja de engranajes está dañado. Si es así, reemplázalo.
Não pode carregar a bateria totalmente. Can not charge the battery fully No se puede cargar la batería por completo	<ol style="list-style-type: none"> 1. Verifique se o fusível está derretido. Se assim for, mude para um novo. 2. Verifique se a bateria ou o carregador está danificado. 3. Verifique se a tomada elétrica está danificada ou se alguma coisa está entupida. 4. Verifique se os polos foram bem conectados. <ol style="list-style-type: none"> 1. Check whether the fuse has been melted. If so, change for a new one. 2. Check whether the battery or charger is damage. 3. Check whether the electrical outlet is damaged or anything bungs it. 4. Check whether the poles have been connected well. <ol style="list-style-type: none"> 1. Verifique si el fusible se ha derretido. Si es así, cámbialo por uno nuevo. 2. Verifique si la batería o el cargador están dañados. 3. Verifique si la salida eléctrica está dañada o si algo lo tapona. 4. Verifique si los polos se han conectado bien.
Ruído anormal do carro. Abnormal noise from the car. Ruido anormal del automóvil.	<ol style="list-style-type: none"> 1. Verifique se a caixa de engrenagens está danificada. 2. Verifique se há muita areia na roda. <ol style="list-style-type: none"> 1. Check whether the gearbox is damaged. 2. Check if there's too much sand in the wheel.

RECOMENDAÇÕES PARA USO

RECOMENDACIONES DE USO/RECOMMENDATIONS OF USE

A Xalingo Brinquedos agradece sua escolha por adquirir um produto de nossa marca. Para o melhor aproveitamento e evitar problemas no uso do nosso produto, pedimos para que primeiro seja lido todo o conteúdo deste manual e que o mesmo seja guardado para eventuais consultas.

- Este brinquedo só deve ser entregue à criança após ter sido montado por um adulto.
- Este brinquedo deve ter a supervisão de um adulto durante o uso.
- Nunca o use perto de escadas, vias públicas, piscinas ou locais com água ou escorregadios.
- Para evitar acidentes, é ideal que a criança esteja calçada.
- Aconselhamos utilizar o produto em piso plano.
- Evite utilizar esse brinquedo na areia, sujeira e pedregulhos, pois podem causar danos ao mesmo.
- Este produto não é destinado à exploração comercial.

La Xalingo Brinquedos agradece su opción por adquirir un producto de suya marca. Para un mejor aprovechamiento y evitar problemas em el uso de sus productos, pedimos para que primero sea leído todo el contenido de este manual y que el mismo sea guardado para eventuales consultas.

- Este juguete sólo debe ser entregado al niño después de haber sido armado por un adulto.
- Este juguete debe tener la supervisión de un adulto durante el uso.
- Nunca lo use cerca de las escaleras, vías públicas, piscinas o locales con agua o resbaladizos.
- Para evitar accidentes, es necesario que el niño esté calzado.
- Aconsejamos utilizar el producto en piso plano.
- Evite utilizar este juguete en la arena, mugre y pedregullos. Arena, mugre y pedregullos en el motor pueden causar daños al mismo.
- Este producto no está destinado a la exploración comercial.

Xalingo Toys thanks you for choosing our products. For a better enjoyment and to avoid problems when using our products, please read the instruction manual thoroughly and keep it handy for queries.

- This toy should only be given to a child after assembled by an adult.
- This toy requires adult supervision during its use.
- Never put it near stairways, public areas, swimming pools or areas with water and slippery.
- To avoid accidents, it's ideal for the child to wear shoes.
- We recommend the use of this product on plain surface.
- Avoid operating the toy on sand, loose dirt or gravel. Sand, loose dirt or gravel in the motor can cause it to fail.

Este equipamento não tem direito à proteção contra interferência prejudicial e não pode causar interferência em sistemas devidamente autorizados.

Modulação GFSK
Frequência do produto: 2,4 GHz
Transmissor (GF-1039TXB-2.4G)



XALINGO S/A INDÚSTRIA E COMÉRCIO
BR 471, km147 - SANTA CRUZ DO SUL - RS - BRASIL - CEP 96835-642
CNPJ 95.425.534/0001-76.
SAC: (51) 3719 - 9800 - sac@xalingo.com.br
<https://pt-br.facebook.com/xalingo> - www.xalingo.com.br
GUARDAR PARA EVENTUAIS CONSULTAS / GUARDAR PARA EVENTUALES CONSULTAS / KEEP THIS FOR FURTHER CONSULTATIONS.