

ESCRIVANINHA OFFICE 01 G
ESCRIVANINHA OFFICE 01 G
 OFFICE DESK 01 G
COD: 052.060

Pessoas Necessárias
para Montagem

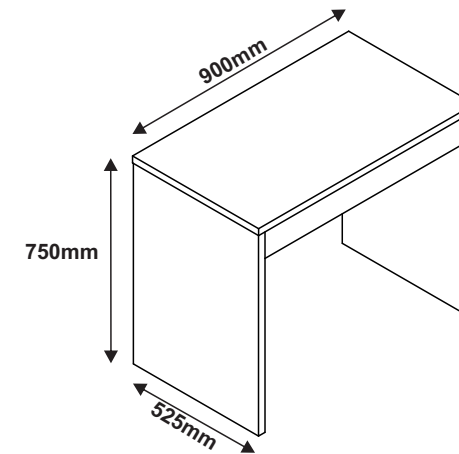

ATENÇÃO:

Antes de iniciar a montagem, leia as dicas abaixo, que julgamos fundamentais para uma boa montagem.

ATENCIÓN:

Antes de empezar el montaje, lea las pistas abajo, que juzgamos fundamentales para un buen montaje.

ATTENTION:

Before beginning the assembly, read the following tips, which we consider fundamental for good assembly.

LIMPEZA

PANO LEVEMENTE UMEDECIDO COM ÁGUA E SEGUIDO DE PANO SECO, NÃO UTILIZAR PRODUTOS QUÍMICOS OU ABRASIVOS.

LIMPIEZA

TRAPO LIGERAMENTE EMPAPADO EN AGUA SEGUIDO DE TRAPO SECO, NO UTILIZAR PRODUCTOS QUÍMICOS O ABRASIVOS.

CLEANING

WIPE WITH A SLIGHTLY DAMP CLOTH FOLLOWED BY A DRY CLOTH, DO NOT USE CHEMICAL OR ABRASIVE PRODUCTS.

DICAS / PISTAS / TIPS

- Utilizar a própria embalagem como tapete, protegendo as peças durante a montagem;
- Observar o local exato da montagem para evitar movimentos desnecessários do móvel;
- Sugerir ao cliente que guarde este manual.

- Usar el propio embalaje con alfombra, protegiendo las piezas durante el montaje;
- Observar el lugar exacto del montaje para evitar movimientos innecesarios del mueble;
- Sugerir al cliente la guarda de este manual.

- Use the package itself as rug to protect the parts during assembly;
- Observe the exact assembly location to avoid unnecessary movements of the furniture;
- Suggest the customer keep this manual.

Tenha em mãos: / Tenga en manos: / Have in hands: (não fornecidas / no proporcionado / not provided)

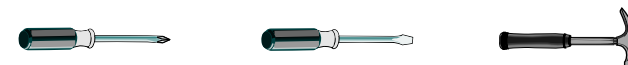

404.120.000

Procedimento para Solicitação de Assistência Técnica

Em caso de Assistência Técnica, entrar em contato com nosso Representante de Vendas, no ato da montagem do produto e informar o número do lote.

Procedimento para Solicitud de Asistencia Técnica

En caso de Asistencia Técnica, contactar a nuestro Representante de Ventas, en el acto del montaje del producto e informar el número de lote.

How to Proceed if you Need Technical Assistance

In case you need technical assistance, please contact our Sales Representative at the time of assembly and inform the lot number provided to the side.

REMONTAGEM

Retirar todo o peso do móvel caso queira trocá-lo de local. Em alguns casos é recomendado desmontar o móvel, o que deve ser feito por um profissional qualificado.

DESCRITIVO TÉCNICO

Produto elaborado em madeira reconstituída MDF e/ou MDP e/ou BP. Acabamento fosco em verniz poliuretano ou poliéster. Fundos e contra-fundos em chapas de fibromadeira e/ou MDF. Ferragens e acessórios de aço zincado, zamack e/ou PVC. Bordos com fita de PVC, papel ou pintados. A empresa se reserva do direito de eventuar modificações de carácter técnico sem prévio aviso.

REMONTAJE

Sacar todo el peso del mueble en el caso de que desee cambiarlo de sitio. En algunos casos, se recomienda que un profesional calificado desmonte el mueble.

DESCRITIVO TÉCNICO

Producto elaborado en madera reconstituída MDF y/o MDP y/o BP. Acabado opaco en barniz poliuretano o poliéster. Fondos y traseras en chapas de fibromadera y/o MDF. Herrajes y accesorios de acero zincado, zamack y/o PVC. Bordas con cinta de PVC, papel o pintados. La empresa se reserva el derecho de efectuar cambios de carácter técnico sin previo aviso.

REASSEMBLY

Take all of the weight off the furniture if you want to put it in a different place. In a few cases, it is recommended you disassemble the piece of furniture, and this should be done by a qualified professional.

DESCRITIVO TÉCNICO

Product made out of reconstituted wood MDF and/or MDP and/or BP. Finishing with shine and/or glaze with polyurethane or polyester varnish. Bottoms and rearends made out of wood fiber plates and/or MDF. Hardware and accessories made out of galvanized steel, zamack and/or PVC. Sides with PVC tape, paper or painted. The company reserves the right to make technical changes without prior notice.

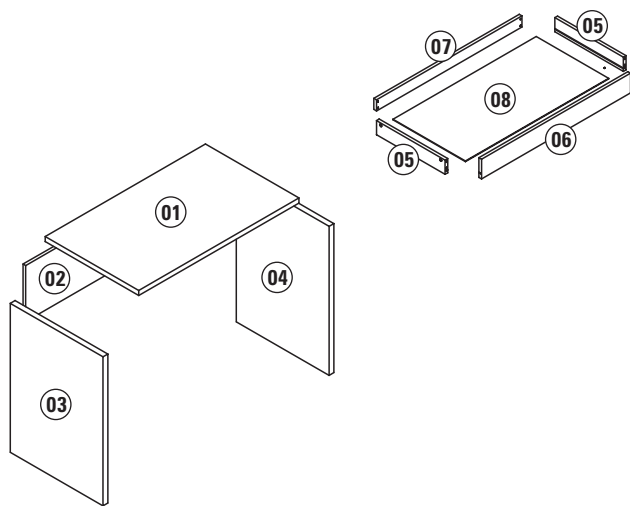

LEGENDA DE PEÇAS	MATERIAL	MEDIDAS (mm)	BRANCO	CASTANHO	ROVERE	AMENDÊNDOA	QUANT.
			009	041	115	313	
01 - Tampo	MDP	900x525x25	009	041	115	313	01
02 - Painei Divisor	MDP	843x272x15	009	041	115	313	01
03 - Lateral Esquerda	MDP	725x521x25	009	041	115	313	01
04 - Lateral Direita	MDP	725x521x25	009	041	115	313	01
05 - Lateral de Gaveta	MDP	385x70x15	009	009	009	009	02
06 - Frente de Gaveta	MDP	837x96x15	009	041	115	313	01
07 - Traseiro de Gaveta	MDP	817x54x15	009	009	009	009	01
08 - Fundo	MDP	805x407x03	009	009	009	009	01

MONTAGEM / MONTAJE / ASSEMBLY

4º PASSO / PASO / STEP

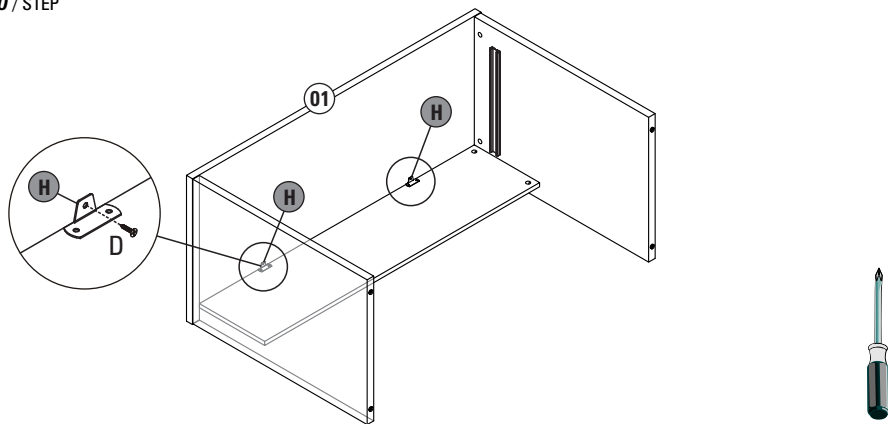

5º PASSO / PASO / STEP

Aplicar Cola (L) nas Cavilhas (A).
 Pegamento (L) en las Clavijas (A).
 Applying Glue (L) in the Dowel (A).

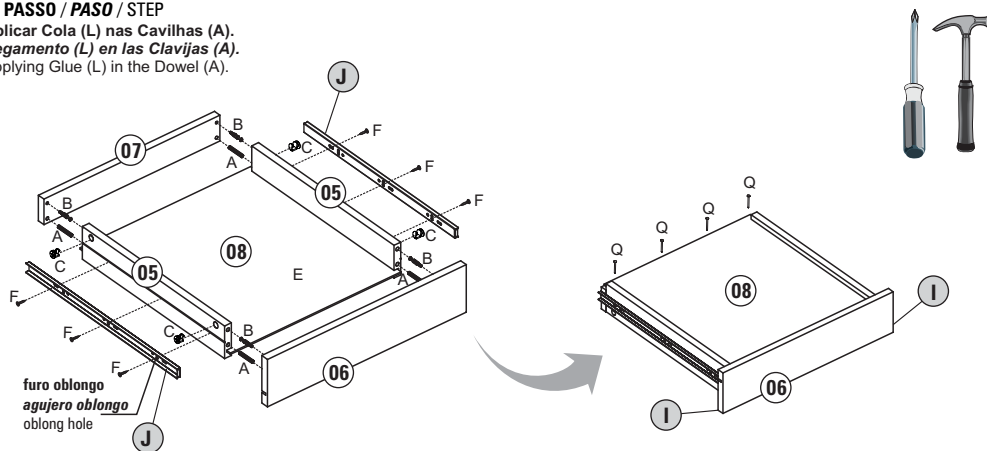

6- ATENÇÃO: Carga máxima suportável.
!ATENCIÓN! Carga máxima soportable.
 ATENCIÓN: Maximum load bearable.

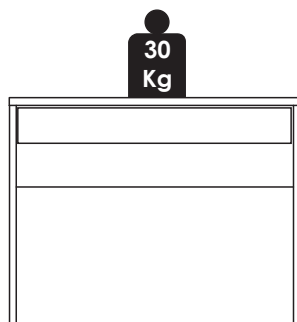

SUPERFÍCIE PLANA
 SUPERFICIE RETA
 FLAT SURFACE

ACESSÓRIOS / ACCESORIOS / ACCESSORIES

A		CAVILHA Ø6x30mm CLAVIJA Ø6x30mm Ø6x30mm DOWEL	08 PEÇAS / PIEZAS / PEACES
B		MINIFIX Ø6.3x11mm MINIFIX Ø6.3x11mm Ø6.3x32mm MINIFIX	12 PEÇAS / PIEZAS / PEACES
C		TAMBOR Ø15x10mm TAMBOR Ø15x10mm BARREL Ø15x10mm	12 PEÇAS / PIEZAS / PEACES
D		PARAFUSO Ø4x14mm TORNILLO Ø4x14mm Ø4x14mm BOLT	20 PEÇAS / PIEZAS / PEACES
E		PREGO 10x10mm CLAVO 10x10mm 10x10mm NAIL	04 PEÇAS / PIEZAS / PEACES
F		SAPATA REDONDA Ø11x4mm ZAPATA REDONDA Ø11x4mm Ø11x4mm SHOE	04 PEÇAS / PIEZAS / PEACES
G		TAPA FURO ADESIVO Ø18mm TAPA AGUJERO Ø18mm Ø18mm MINI-FIX COVER	08 PEÇAS / PIEZAS / PEACES
H		CANTONEIRA AÇO 45x17x17mm CAJONERA ACERO 45x17x17mm 45x17x17mm STEEL SUPPORT	02 PEÇAS / PIEZAS / PEACES
I		COLA PEGAMENTO GLUE	01 PEÇA / PIEZA / PEACE
J		CORREDIÇA TELESCÓPICA 400x35mm CORREDIZO TELESCOPICO 400x35mm 400x35mm TELESCOPIC SLIDING	01 PARE / PIEZA / PEACE

Utilizar a régua abaixo para medir os componentes
 Con una regla para medir los componentes siguientes.
 Using a ruler to measure the components below.



MONTAGEM / MONTAJE / ASSEMBLY

1- COLOCAR OS ACESSÓRIOS NAS PEÇAS

COLOCAR LOS ACCESORIOS EN LAS PIEZAS
 PUT THE ACCESSORIES ON THE PARTS

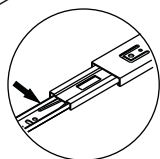
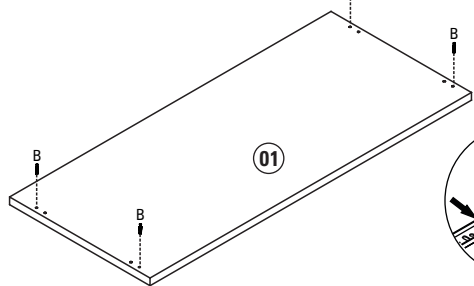

PRÉ MONTAGEM / PRE MONTAJE / ASSEMBLY

Desmontar os trilhos telescópicos abaixando a trava
 Quite los rieles telescópicos bajar el pestillo
 Remove the rails Telescopic lowering the latch

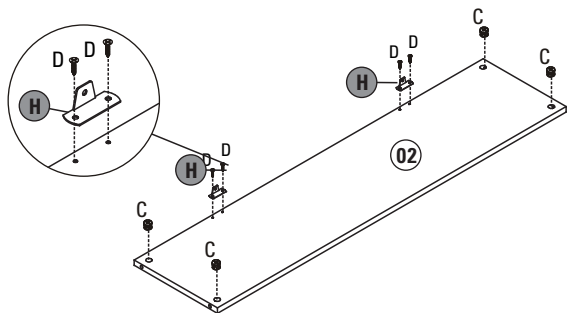
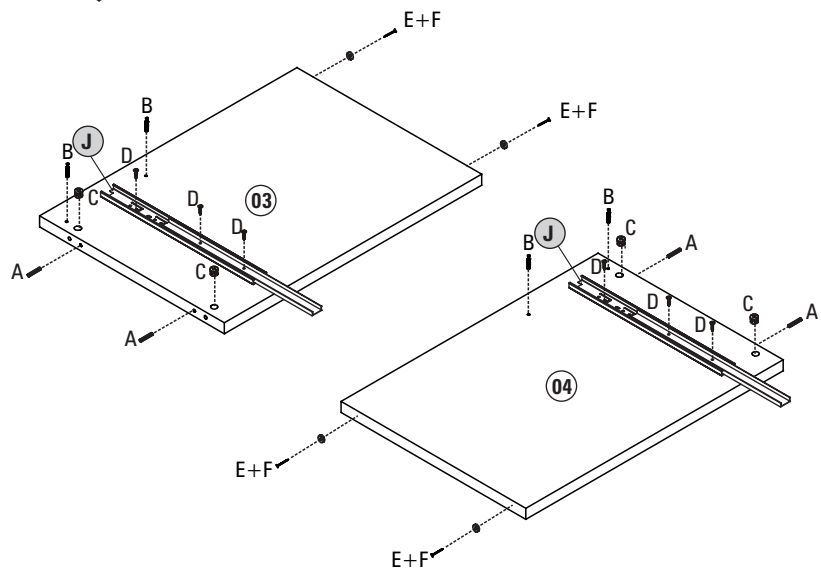

MONTAGEM / MONTAJE / ASSEMBLY

2- MONTAGEM: Siga corretamente a ordem.

MONTAJE: Siga Correctamente el orden.

ASSEMBLY: Please follow these instructions correctly.

1º PASSO / PASO / STEP

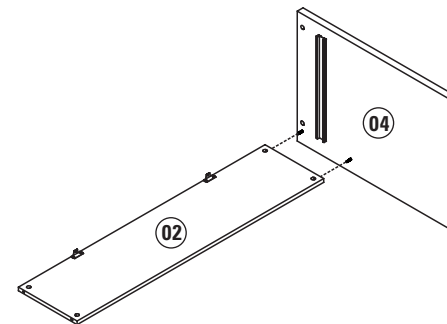
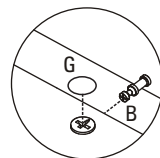

2º PASSO / PASO / STEP

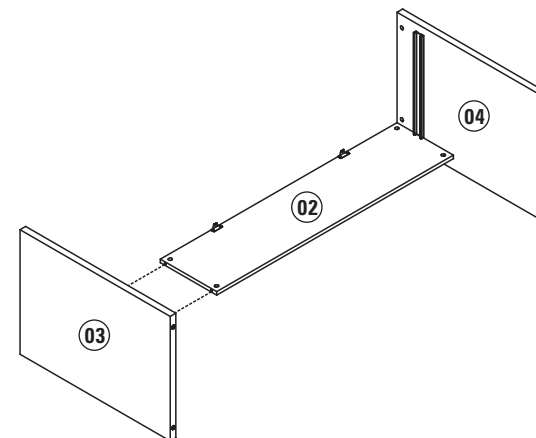
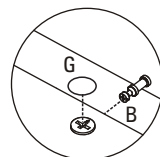

3º PASSO / PASO / STEP

