

CÔMODA CUNCUN

DETALHAMENTO EXTERNO Outer detail / Detalle externo

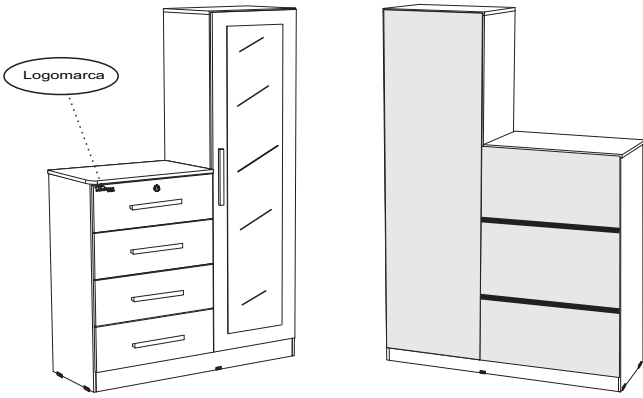

DETALHAMENTO INTERNO Inside detail / Detalle interno



TABELA COR Available colours table de colores	DESCRIÇÃO Description Descripción	CÓDIGO Code Código
PL	PLATINA	PLATINUM
NO	NOGAL	NOGAL
PR	PRETO	NEGRO
FL	FLORAL	FLORAL
CAP	CAPUCCINO	CAPUCCINO
BC.TXT	BRANCO.TEXT	BLANCO.TEXT
PL/PR	PLATINA/PRETO	PLATINUM/NEGRO
NO/CAP	NOGAL/CAP	NOGAL/CAPUCCINO
CED	CEDRO	CEDRO
TK	TEKA	TEKA

INSTRUÇÃO MONTAGEM PRODUTO
Instructions to Assembly / Instrucciones de montaje

Separate the parts and accessories in an organized way.
Separe las piezas y accesorios de manera organizada

Line up the floor with the cardboard.
Cubra el suelo con la embalaje de cartón

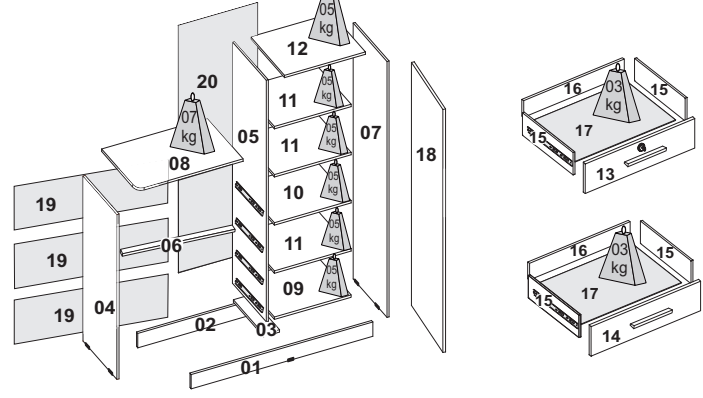
It is necessary for 01 person to assemble the product.
Es necesario una persona para ensamblar

The product must be assembled by a professional qualified person.
El producto debe ser ensamblado por un profesional calificado

Tools necessary (not provided):
No incluye herramientas

CUIDADO PARA CONSERVAÇÃO E LIMPEZA DO MÓVEL
Care to conservation and clean / Cuidados de limpieza

The maximum weight load refers to objects distributed uniformly over the entire contact area of the workpiece.
Conjunto de carga máxima de peso se refiere a objetos distribuidos uniformemente sobre toda el área de contacto de la pieza de trabajo.

Do not wet the mobile and do not expose in a wet place.
No moje el producto y no exponer en un lugar húmedo

Do not expose the mobile near heat sources.
No exponga cercano de fuentes de calor

Do not use abrasive products.
No utilice productos abrasivos.

Clean with dry cloth.
Limpieza con un paño limpio y seco

LISTA DE ACESSÓRIOS E FERRAGEM ACCESSORIES AND HARDWARE / ACCESORIOS Y EQUIPOS

A 18PÇS Caviha - 6x30 madeira Dowel / Clavija	B 20PÇS Parafuso 4,5x45 Screw / Tornillo	C 26PÇS Parafuso -3,5x28 Screw / Tornillo	D 74PÇS Parafuso -3,0x12 Screw / Tornillo	E 70PÇS Parafuso -3,5x12 Screw / Tornillo	F 70PÇS Prego - 10x10 Nail / Clavo	G 04PÇS Dobradilha metal Hinge / Bisagra	
H 12PÇS Suporte prateleira plástico Shelf Support / Soporte	I 04PÇS Sapata 12 mm plástico Shoe / Zapata	J 02PÇS Sapata 15 mm plástico Shoe / Zapata	K 01PÇS Fecho rolete metal Roller Closing / Cierre	L 01PÇS Sache cola 20g Glue / Goma	M 18PÇS Cantoneira Corner / Esquinero	N 6PÇS Junção traseira metal Rear Junction / Unión	
P 01PÇS Kit fechadura metal Lock Kit / Cerradura	Q 04PÇS Kit corredeira telescópica 350 mm meta Slider / Correderal	R 02PÇS Perfil H 590mm Frame / perfilo	S 01PÇS Logomarca Logo				O 05PÇS Puxador 250 mm Handle / Manija

LISTA DE PEÇAS / Pieces List / Lista de Piezas

Nº	DESCRIÇÃO DA PEÇA / Description / Descripción	BR TXT	PL/PR	NO/CAP	NOGAL	TEKA	CEDRO	MAT. PRIMA	MEDIDAS	QTDE
01	RODAPÉ FRONTAL	1005.74	1005.17	1005.45	1005.45	1005.66	1005.79	MDP	1042x88x15	01
02	RODAPÉ TRASEIRO	CRU	CRU	CRU	CRU	CRU	CRU	MDP	1042x88x15	01
03	TRAVA DIVISÓRIA	CRU	CRU	CRU	CRU	CRU	CRU	MDP	336x88x15	01
04	LATERAL ESQUERDA	1005.74	1005.17	1005.45	1005.45	1005.66	1005.79	MDP	905x385x12	01
05	DIVISÓRIA CENTRAL	1005.74	1005.81	1005.77	1005.77	1005.78	1005.82	MDP	1510x385x12	01
06	TRAVA DA GAVETA	CRU	CRU	CRU	CRU	CRU	CRU	MDP	590x44x15	01
07	LATERAL DIREITA	1005.74	1005.81	1005.77	1005.77	1005.78	1005.82	MDP	1600x385x12	01
08	TAMPO DA TV	1005.74	1005.17	1005.45	1005.45	1005.66	1005.79	MDF	623x410x15	01
09	BASE SAPATEIRA	1005.74	1005.81	1005.77	1005.77	1005.78	1005.82	MDP	440x385x12	01
10	PRATELEIRA FIXA	1005.74	1005.81	1005.77	1005.77	1005.78	1005.82	MDP	440x385x12	01
11	PRATELEIRA MÓVEL	1005.74	1005.81	1005.77	1005.77	1005.78	1005.82	MDP	440x385x12	03
12	CHAPÉU SAPATEIRA	1005.74	1005.81	1005.77	1005.77	1005.78	1005.82	MDP	465x385x15	01
13	FRENTE GAVETA C/ CHAVE	1005.74	1005.83	1005.77	1005.77	1005.78	1005.82	MDP	598x200x15	01
14	FRENTE GAVETA	1005.74	1005.84	1005.83	1005.77	1005.78	1005.82	MDP	598x200x15	03
15	LATERAL GAVETA	1005.06	1005.06	1005.06	1005.06	1005.06	1005.06	MDP	380x140x12	08
16	CONTRA FUNDO GAVETA	1005.06	1005.06	1005.06	1005.06	1005.06	1005.06	MDP	542x130x12	04
17	FUNDO GAVETA	1005.43	1005.43	1005.43	1005.43	1005.43	1005.43	TREE	563x385x3	04
18	PORTA COM ESPELHO	1005.74	1005.81	1005.77	1005.77	1005.77	1005.77	MDP	1520x450x15	01
19	FUNDO ESQUERDO	CRU	CRU	CRU	CRU	CRU	CRU	TREE	608x270x3	03
20	FUNDO SAPATEIRA	1005.43	1005.43	1005.43	1005.43	1005.43	1005.43	TREE	1540x455x3	01

PASSO 1 Prepare a peça 4,5 e 7 utilizando as ferragens (A,D,E,F,G,H,I,K,M e Q). Prepare a peça 18 utilizando as ferragens (C,E,G,O e K).
STEP 1 Prepare the piece 4,5 and 7 using the tools (A,D,E,F,G,H,I,K,Q and M). Prepare the 18 using the (C,E,G,O e K).
PASO 1 Prepare la pieza 4,5 y 7 usando las herramientas (A,D,E,F,G,H,I,K,Q y M). Prepare la 18 usando las (C,E,G,O y K).

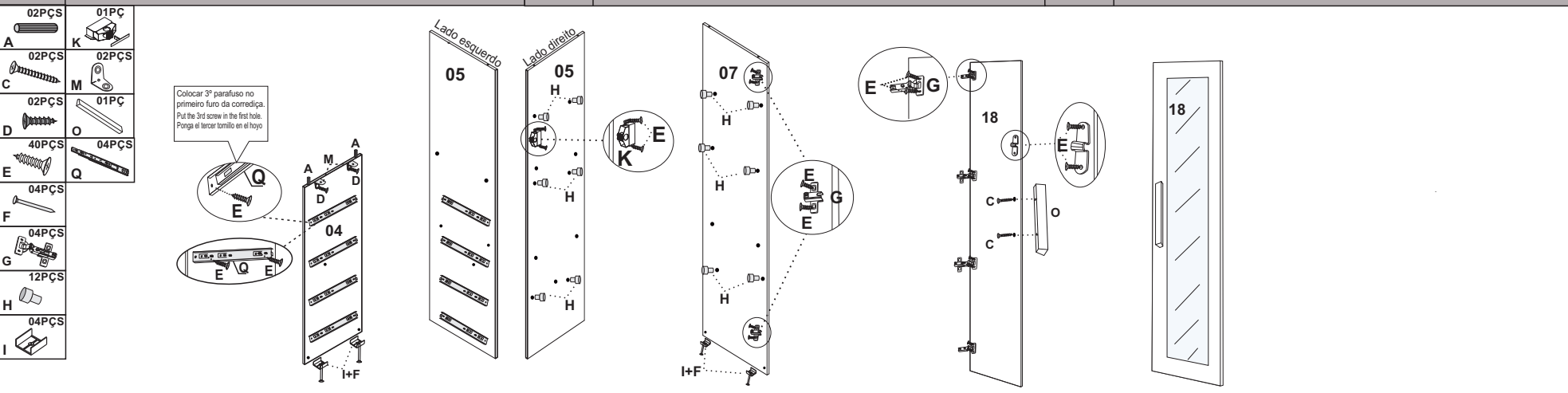

PASSO 2 Prepare as peças 1 e 2 utilizando as ferragens (F e J). Fixe a peça 3 nas peças 1 e 2 utilizando a ferragem (B).
STEP 2 Prepare the pieces 1 and 2 using the tools (F e J). Fix the 3 in the 1 and 2 using (B).
PASO 2 Prepare las piezas 1 y 2 usando (F y J). Fije la pieza 3 en las 1 y 2 usando (B).

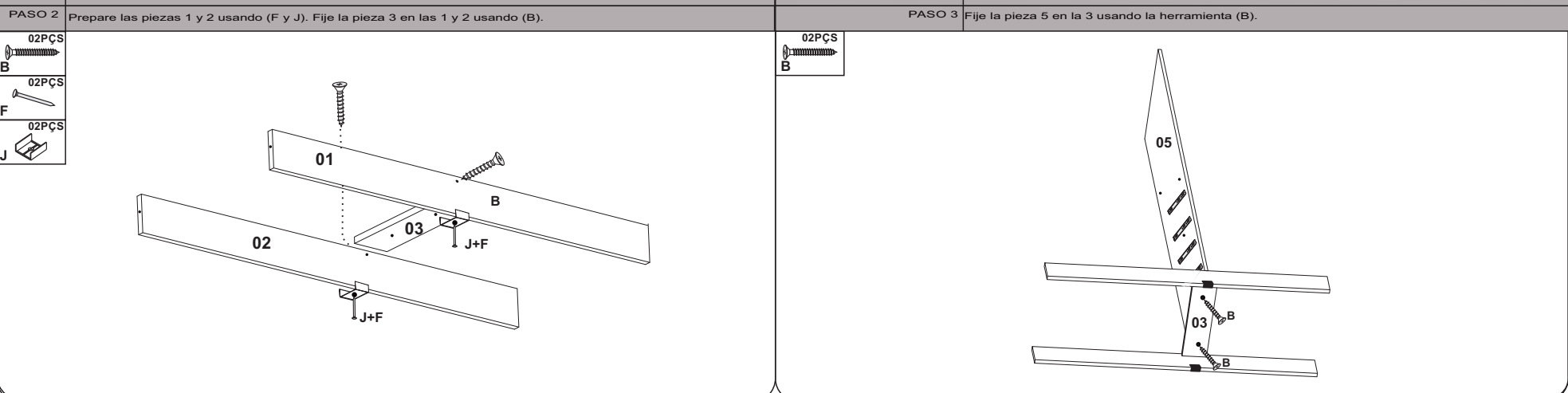

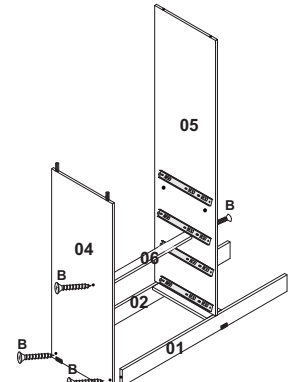
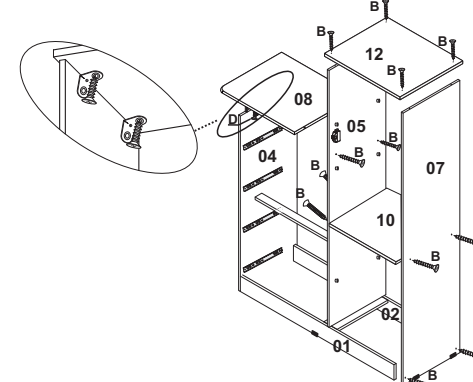
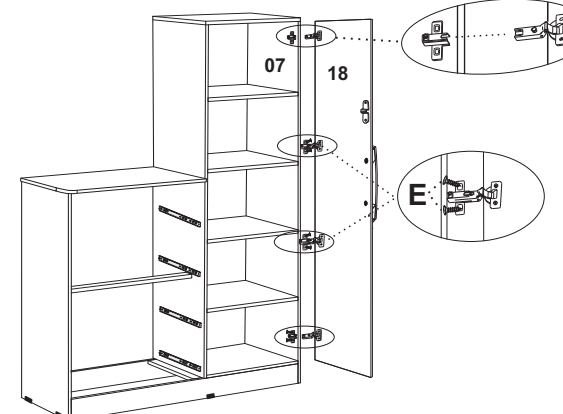
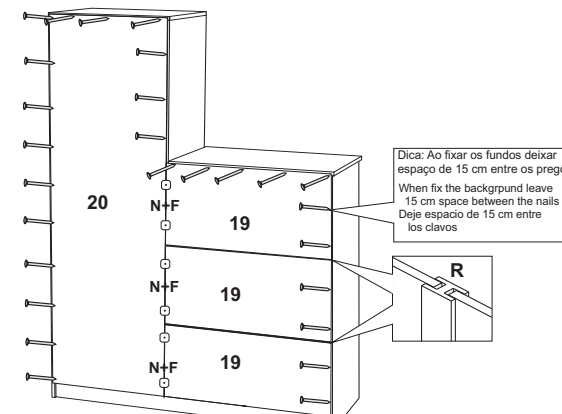
<p>PASSO 4 Fixe a peça 6 na peça 5 utilizando a ferragem (B). Fixe a peça 4 nas peças 1,2 e 6 utilizando a ferragem (B)</p> <p>STEP 4 Fix the piece 6 in the 5 using the tool (B). Fix the 4 in the 1,2 and 6 using (B)</p> <p>PASO 4 Fije la pieza 6 en la 5 usando la herraje (B). Fije la 4 en las 1,2 y 6 usando (B)</p> <p>04PCS B</p> 	<p>PASSO 5 Fixe a peça 7 nas peças 1 e 2 utilizando a ferragem (B).Fixe as peças 10 e 12 nas peças 5 e 7 utilizando a ferragem (B).Fixe a peça 8 nas peças 4 e 5 utilizando a ferragem (B e D).</p> <p>STEP 5 Fix the 7 in the 1 and 2 using (B). Fix the 10 and 12 in the 5 and 7 using (B). Fix the 8 in the 4 and 5 using (B e D).</p> <p>PASO 5 Fije la 7 en las 1 y 2 usando (B). Fije la 10 y 12 en las 5 y 7 usando (B). Fije la 8 en las 4 y 5 usando la (B e D).</p> <p>12PCS B 02PCS D</p> 
<p>PASSO 6 Fixe a peça 18 na peça 7 utilizando a ferragem (E).</p> <p>STEP 6 Fix the piece 18 in the 7 using the tool (E).</p> <p>PASO 6 Fije la pieza 18 en la 7 usando la herraje (E).</p> <p>04PCS E</p> 	<p>PASSO 7 Ao pregar os fundos inicie pregando peça 19 encaixando o acessório (R) entre as duas peças dividindo os espaços. Pregue a peça 20 utilizando também a ferragem (N).</p> <p>STEP 7 By preching the funds start preching piece 19 fitting the accessory (R) between the two parts dividing the space. Nail piece 20 also using hardware (N).</p> <p>PASO 7 Al poner clavos en los fondos comienze con la pieza 19 encaje (R) entre las dos piezas dividindo los espacios. Ponga clavos en la 20 usando (N).</p> <p>33PCS F 06PCS N 02PCS R</p>  <p>Dica: Ao fixar os fundos deixar espaço de 15 cm entre os pregos. When fix the background leave 15 cm space between the nails Deje espacio de 15 cm entre los clavos</p>

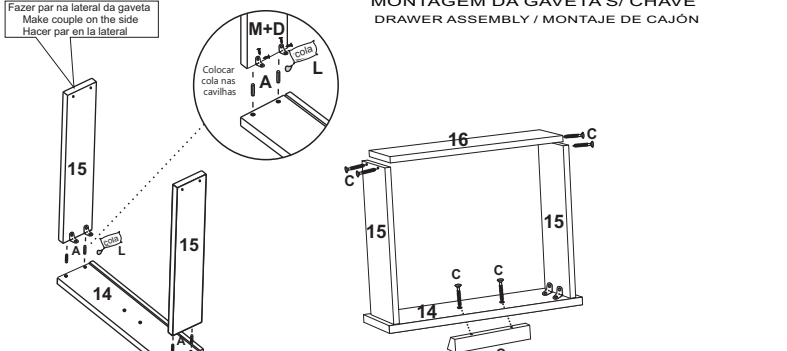
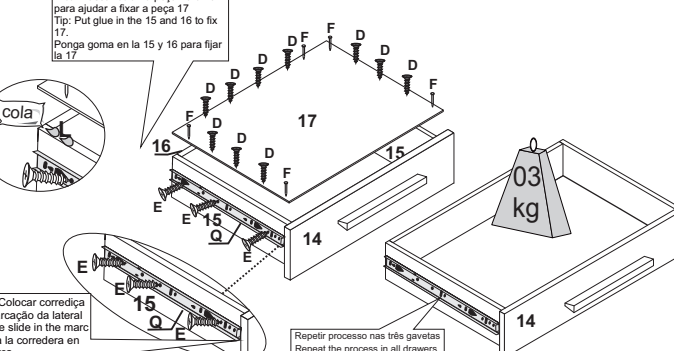
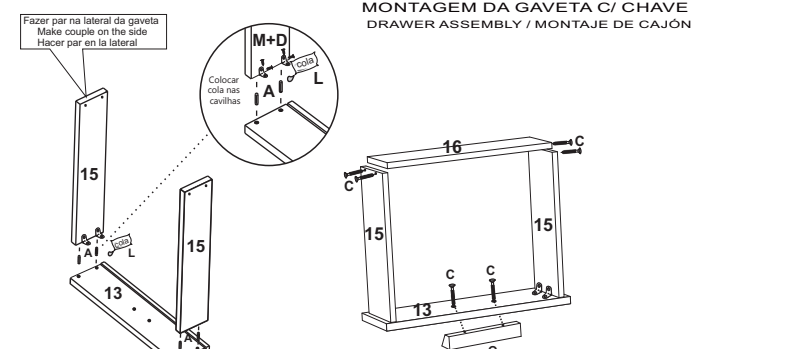
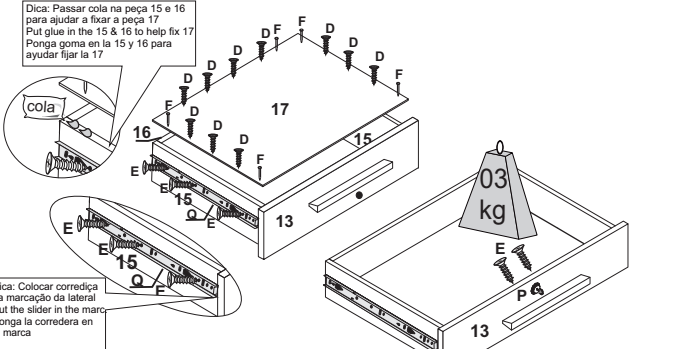
<p>PASSO 1 Preparar as peças 15 utilizando as ferragens(A,M,D e L)e fixar na peça 14.Fixar a peça 16 nas peças 15 utilizando a ferragem(C).Fixar o acessório(O)na peça14 utilizando a ferragem (C).</p> <p>STEP 1 Prepare the 15 using (A,M,D and L) and fix in the 14. Fix the 16 in the 15 using (C). Fix the (O) in the 14 using (C).</p> <p>PASO 1 Prepare 15 usando (A,M,D y L) y fije en la 14. Fije la 16 en la 15 usando (C). Fije (O) en la 14 usando (C).</p> <p>12PCS A 18PCS C 24PCS D 01PC L 12PCS M 03PCS O</p> <p>Fazer par na lateral da gaveta Make couple on the side Hacer par en la lateral</p> <p>MONTAGEM DA GAVETA S/ CHAVE DRAWER ASSEMBLY / MONTAJE DE CAJÓN</p> 	<p>PASSO 2 Fixar o acessório (Q) nas peças 15 utilizando a ferragem (E).Fixar a peça 17 nas peças 15 e 16 utilizando as ferragens (D e F).</p> <p>STEP 2 Fix the (Q) in the 15 using (E). Fix the 17 in the 15 and 16 using (D and F).</p> <p>PASO 2 Fije (Q) en la 15 usando (E). Fije 17 en la 15 y 16 usando (D y F).</p> <p>30PCS D 18PCS E 18PCS F L 03PCS Q</p> <p>Dica: Passar cola na peça 15 e 16 para ajudar a fixar a peça 17. Tip: Put glue in the 15 and 16 to help fix 17. Ponga goma em la 15 y 16 para fijar la 17.</p> <p>col</p>  <p>Dica: Colocar corredeira na marcação da lateral Put the slider in the marc Ponga la corredera en la marca</p> <p>Repetir processo nas três gavetas Repeat the process in all drawers Repita el proceso en los cajones</p>
<p>PASSO 1 Preparar as peças 15 utilizando as ferragens(A,M,D e L)e fixar na peça 13.Fixar a peça 16 nas peças 15 utilizando a ferragem(C).Fixar o acessório(O)na peça13 utilizando a ferragem (C).</p> <p>STEP 1 Prepare the 15 using (A,M,D and L) and fix in the 13. Fix the 16 in the 15 using (C). Fix the (O) in the 13 using (C).</p> <p>PASO 1 Prepare la 15 usando (A,M,D y L) y fije en la 13. Fije la 16 en la 15 usando (C). Fije (O) en la 13 usando (C).</p> <p>04PCS A 06PCS C 08PCS D L 04PCS M 01PC O</p> <p>Fazer par na lateral da gaveta Make couple on the side Hacer par en la lateral</p> <p>MONTAGEM DA GAVETA C/ CHAVE DRAWER ASSEMBLY / MONTAJE DE CAJÓN</p> 	<p>PASSO 2 Fixar o acessório (Q) nas peças 15 utilizando a ferragem (E).Fixar a peça 17 nas peças 15 e 16 utilizando as ferragens (D e F).Fixar o acessório (P) na peça 13 utilizando a ferragem (E).</p> <p>STEP 2 Fix the (Q) in the 15 using (E). Fix the 17 in the 15 and 16 using (D & F). Fix (P) in the 13 using (E).</p> <p>PASO 2 Fije (Q) en la 15 usando (E). Fije la 17 en la 15 y 16 usando (D y F). Fije (P) en la 13 usando (E).</p> <p>06PCS F 10PCS D L 08PCS E 01PC Q P</p> <p>Dica: Passar cola na peça 15 e 16 para ajudar a fixar a peça 17 Put glue in the 15 & 16 to help fix 17 Ponga goma em la 15 y 16 para ayudar fijar la 17</p> <p>col</p>  <p>Dica: Colocar corredeira na marcação da lateral Put the slider in the marc Ponga la corredera en la marca</p>

ASPECTO FINAL DO PRODUTO
FINAL ASPECT / ASPECTO FINAL

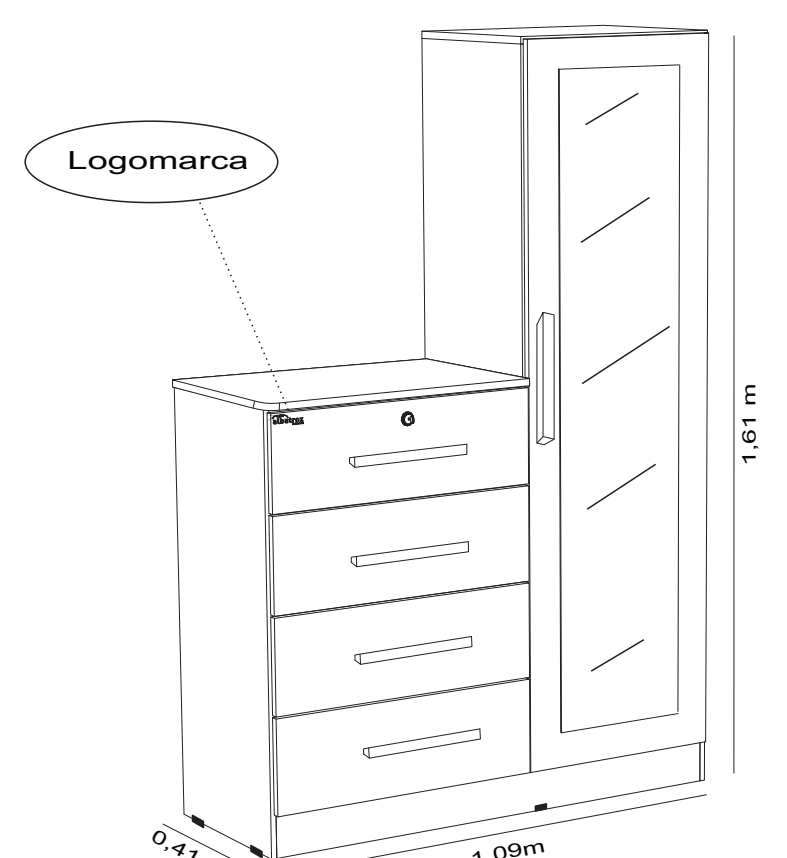

Logomarca

1,61 m

0,41 m

1,09m

Data de Atualização 09/01/2018