

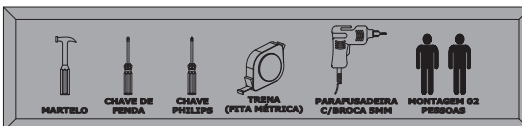

DEMÓBILE Indústria de Móveis Ltda.  
Rua : Jurutau, 1350 - Pq. Industrial II.  
Cep.: 86703-070  
Araçongas - PR - Brasil  
demobile@demobile.com.br

**IMPORTANTE**

ASSISTÊNCIA TÉCNICA - EM CASO DE SOLICITAÇÕES DE PEÇA EM ASSISTÊNCIA TÉCNICA É NECESSÁRIO QUE AS MESMAS SEJAM SOLICITADAS JUNTO A LOJA OU SITE NO QUAL A COMPRA DO PRODUTO FOI REALIZADA.

**ATENÇÃO:**

1. LER ATENTAMENTE TODA A INSTRUÇÃO ANTES DE INICIAR A MONTAGEM DO MÓVEL.  
2. A MONTAGEM DEVERÁ SER FEITA EM SUPERFÍCIE LIMPA E PLANA, ACONSELHAMOS FORNAR O CHÃO COM A EMBALAGEM DO PRODUTO A FIM DE NÃO DANIFICÁ-LO.  
3. OS PARAFUSOS DEVEM SER APERTADOS PERIODICAMENTE.  
4. EVITAR BATIDAS E CONTATO COM OBJETOS CORTANTES.  
5. OBSERVAR AS CARGAS MÁXIMAS SUPORTADAS DE ACORDO COM O DESENHO.

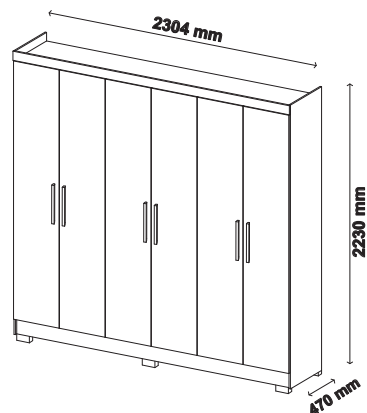
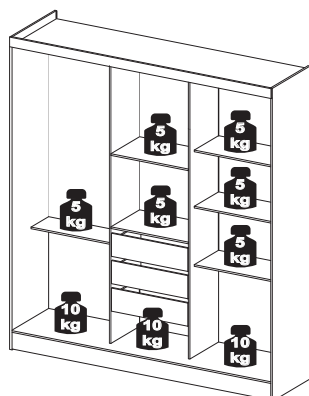

**INSTRUÇÃO DE MONTAGEM / GUARDA ROUPA 6P PRATICO - CÓD.: 63020**  
**INSTRUCCIÓN DE MONTAJE / ROPERO 6P PRATICO - CÓD.: 63020**  
**ASSEMBLY INSTRUCTION / WARDROBE 6P PRATICO - CÓD.: 63020**

**CARGA SUPORTÁVEL****MEDIDAS EM MM**

ITEM			CÓD. DE MONTAGEM	DESCRIÇÃO DE PEÇAS	QTD.	DIMENSÕES (MM)
Branco	Nogal Touch/Vanilla Touch	White				
				Base / Base / Base	1	654x450x2,5mm
				Contra-fundo Gaveta / Contra-fondo Cajón / Drawer's Back	2	542x80x12mm
				Chapéu / Tapa / Top Board	1	1986x450x12mm
				Divisão Direita / División Derecho / Right Partition	1	1802x450x12mm
				Divisão Esquerda / División Izquierdo / Left Partition	1	1802x450x12mm
				Frente de Gaveta / Frontal del Cajón / Drawer's Front	2	600x192x12mm
				Fundo de Gaveta / Fondo Cajón / Drawer's Base	2	564x368x2,5mm
				Lateral Direita / Costado Derecho / Right Sideways	1	2070x450x12mm
				Lateral Esquerda / Costado Izquierdo / Left Sideways	1	2070x450x12mm
				Lateral Gaveta / Costado del Cajón / Side Drawer's	4	360x114x12mm
				Porta / Puerta / Door	2	1816x331x12mm
				Prateleira / Plataforma / Shelf	1	654x360x12mm
				Prateleira / Plataforma / Shelf	1	654x360x12mm
				Rodapé Frontal / Rodapié Frontal / Skirting Bord (front)	1	1986x170x12mm
				Rodapé Traseiro / Rodapié Trasero / Skirting Bord (back)	2	1986x170x12mm
				Rodapé Interno / Rodapié Interno / Skirting Bord (internal)	1	425x170x12mm
				Rodateto / Protector Superior / Front Detail	3	2010x90x12mm
				Suporte da Base / Apoio de la Base / Base Support	2	425x110x12mm
				Tampo Gaveteiro / Tampón de lá Cajón / Top Bord of the Drawer	2	654x380x12mm
				Tampo Calceiro / Tapa Lateral / Slide Top Board	1	654x235x12mm
				Traseiro / Trasero / Back Panel	2	1825x668x2,5mm
				Travessa da Gaveta / Travessa del Cajón / Clapboard Drawers	2	654x50x15mm

<b>B</b> 9920006 CANTONEIRA METÁLICA - 18 UNIDADES	<b>C</b> 9920011 CAVILHA 6 X 30 MM - 64 UNIDADES	<b>E</b> 9920020 DOBRADEIRA - 5 E 12MM - 18 UNIDADES	<b>F</b> 9920005 CALÇO / SUPORTE PARA DORADICA - 5MM - 18 UNIDADES	<b>G</b> 9920029 PINO MINIFIX 12 MM - 04 UNIDADES	<b>H</b> 9920009 CASTANHA MINIFIX 12 MM - 04 UNIDADES	<b>I</b> 9920030 PORCA CILÍNDRICA PRATA 9 X 12 MM - 30 UNIDADES
<b>J</b> 9920038 SUPORTE CABIDEIRO OBLONGO 48 X 20 X 18 MM - 04 UNIDADES	<b>K</b> 9920025 FIXADOR 90 - 04 UNIDADES	<b>M</b> 9920026 FIXADOR FUNDO 10 X 10 MM - 26 UNIDADES	<b>O</b> 9905006 PARAFUSO/TORNILLO/SCREW 4,0 X 12 MM - 12 UNIDADES.	<b>P</b> 9905002 PARAFUSO/TORNILLO/SCREW 3,5 X 12 MM - 53 UNIDADES	<b>R</b> 9905004 PARAFUSO/TORNILLO/SCREW 3,5 X 16 MM - 29 UNIDADES	<b>S</b> 9905018 PARAFUSO/TORNILLO/SCREW 3,5 X 25 MM - 24 UNIDADES
<b>U</b> 9905007 PARAFUSO/TORNILLO/SCREW 4,0 X 12 MM - 72 UNIDADES.	<b>V</b> 9905009 PARAFUSO/TORNILLO/SCREW 4,0 X 14 MM - 24 UNIDADES.	<b>W</b> 9905015 PARAFUSO/TORNILLO/SCREW 4,5 X 45 MM - 34 UNIDADES	<b>Y</b> 9906002 PREGO/CLAVO/NAIL 9 X 9 MM - 130 UNIDADES	<b>ccc</b> 9913007 CORREDIÇA PLÁSTICA 255x16x10 MM - 02 UNIDADES	<b>LLL</b> 9902025 PUXADOR 256 X 15 X 15 MM - 06 UNIDADES	
<b>MM</b> 9901036 CABIDEIRO OBLONGO 646 X 20 X 15 MM - 02 UNIDADES	<b>ww</b> 9912006 SACHET COLA C/ 10 GRS - 02 UNIDADES	<b>oo</b> 9913005 CORREDIÇA METALICA 350 X 20 X 20 MM - 03 PARES	<b>qq</b> 9920018 DISTANCIADOR DE CORREDIÇA 48 X 32 X 20 MM - 12 UNIDADES	<b>RR</b> 9905008 PARAFUSO FLANGEADO/TORNILLO /SCREW 4,0 X 14 MM - 32 UNIDADES.	<b>SS</b> 9918009 PÉ PLÁSTICO 100X50X40 MM - 06 UNIDADES.	

**LIMPEZA E CONSERVAÇÃO**

A LIMPEZA DO MÓVEL DEVE SER AFETUADA SOMENTE COM PAPO MACIO E SECO. NÃO UTILIZAR PRODUTOS ABRASIVOS OU SIMILARES, TAIS COMO:

- CERA;
- DETERGENTES;
- LUSTRA-MÓVEIS;
- ÁLCOOL;
- TINNER;
- ETC.

NÃO ESTÃO COBERTOS PELA GARANTIA PROBLEMAS QUE TENHAM ORIGEM NA UTILIZAÇÃO DO PRODUTO DE FORMA INADEQUADA OU NA EXPOSIÇÃO DO MESMO A INTEMPÉRIES COMO: INFILTRAÇÕES DE ÁGUA, INFESTAÇÃO DE CÚPIINS E PRAGAS EM GERAL, APARECIMENTO DE MOFO E OUTROS DECORRENTES DO AMBIENTE DE INSTALAÇÃO.

**CARGA SUPORTÁVEL**

O PESO MÁXIMO DE CARGA INFORMADO NO DESENHO REFERE-SE A OBJETOS DISTRIBUÍDOS DE MANEIRA UNIFORME SOBRE TODA ÁREA DE CONTATO DA PEÇA.

O FABRICANTE SÓ RESPONSABILIZA-SE PELAS PEÇAS DO PRODUTO. A MONTAGEM INCORRETA ACARRETERÁ A PERDA DA GARANTIA E DAS ASSISTÊNCIAS. DESTA FORMA, O PRODUTO DEVERÁ SER MONTADO POR UM PROFISSIONAL QUALIFICADO.

