

BANCADA 2 PORTAS EURO II
GABINETE 2 PORTAS EURO II
 EURO II CABINET 2 DOORS
COD: 010.045

Pessoas Necessárias
para Montagem

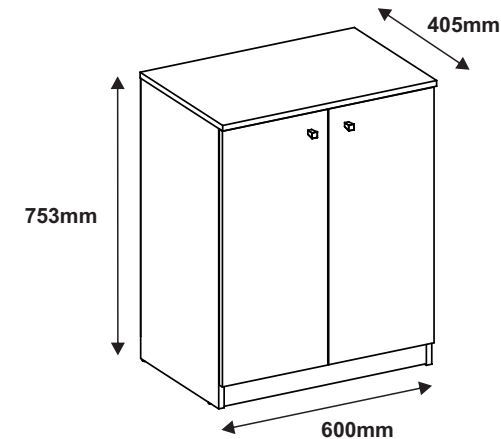

ATENÇÃO:

Antes de iniciar a montagem, leia as dicas abaixo, que julgamos fundamentais para uma boa montagem.

ATENCIÓN:

Antes de empezar el montaje, lea las pistas abajo, que juzgamos fundamentales para un buen montaje.

ATTENTION:

Before beginning the assembly, read the following tips, which we consider fundamental for good assembly.

LIMPEZA

PANO LEVEMENTE UMEDECIDO COM ÁGUA E SEGUIDO DE PANO SECO, NÃO UTILIZAR PRODUTOS QUÍMICOS OU ABRASIVOS.

LIMPIEZA

TRAPO LIGERAMENTE EMPAPADO EN AGUA SEGUIDO DE TRAPO SECO, NO UTILIZAR PRODUCTOS QUÍMICOS O ABRASIVOS.

CLEANING

WIPE WITH A SLIGHTLY DAMP CLOTH FOLLOWED BY A DRY CLOTH, DO NOT USE CHEMICAL OR ABRASIVE PRODUCTS.

DICAS / PISTAS / TIPS

- Utilizar a própria embalagem como tapete, protegendo as peças durante a montagem;
- Observar o local exato da montagem para evitar movimentos desnecessários do móvel;
- Sugerir ao cliente que guarde este manual.

- Usar el propio embalaje con alfombra, protegiendo las piezas durante el montaje;
- Observar el lugar exacto del montaje para evitar movimientos innecesarios del mueble;
- Sugerir al cliente la guarda de este manual.

- Use the package itself as rug to protect the parts during assembly;
- Observe the exact assembly location to avoid unnecessary movements of the furniture;
- Suggest the customer keep this manual.

Tenha em mãos: / Tenga en manos: / Have in hands:



Chave inclusa

Clave incluida

Key included

404.215.000

Procedimento para Solicitação de Assistência Técnica

Em caso de Assistência Técnica, entrar em contato com nosso Representante de Vendas, no ato da montagem do produto e informar o número do lote.

Procedimento para Solicitud de Asistencia Técnica

En caso de Asistencia Técnica, contactar a nuestro Representante de Ventas, en el acto del montaje del producto e informar el número de lote.

How to Proceed if you Need Technical Assistance

In case you need technical assistance, please contact our Sales Representative at the time of assembly and inform the lot number provided to the side.

REMONTAGEM

Retirar todo o peso do móvel caso queira trocá-lo de local. Em alguns casos é recomendado desmontar o móvel, o que deve ser feito por um profissional qualificado.

DESCRITIVO TÉCNICO

Produto elaborado em madeira reconstituída MDF e/ou MDP e/ou BP. Acabamento fosco em verniz poliuretano ou poliéster. Fundos e contra-fundos em chapas de fibromadeira e/ou MDF. Ferragens e acessórios de aço zincado, zamack e/ou PVC. Bordos com fita de PVC, papel ou pintados.

REMONTAJE

Sacar todo el peso del mueble en el caso de que desee cambiarlo de sitio. En algunos casos, se recomienda que un profesional calificado desmonte el mueble.

DESCRITIVO TÉCNICO

Producto elaborado en madera reconstituída MDF y/o MDP y/o BP. Acabado opaco en barniz poliuretano o poliéster. Fondos y traseras en chapas de fibromadera y/o MDF. Herrajes y accesorios de acero zincado, zamack y/o PVC. Bordas con cinta de PVC, papel o pintados.

REASSEMBLY

Take all of the weight off the furniture if you want to put it in a different place. In a few cases, it is recommended you disassemble the piece of furniture, and this should be done by a qualified professional.

DESCRITIVO TÉCNICO

Product made out of reconstituted wood MDF and/or MDP and/or BP. Finishing with shine and/or glaze with polyurethane or polyester varnish. Bottoms and rearends made out of wood fiber plates and/or MDF. Hardware and accessories made out of galvanized steel, zamack and/or PVC. Sides with PVC tape, paper or painted.

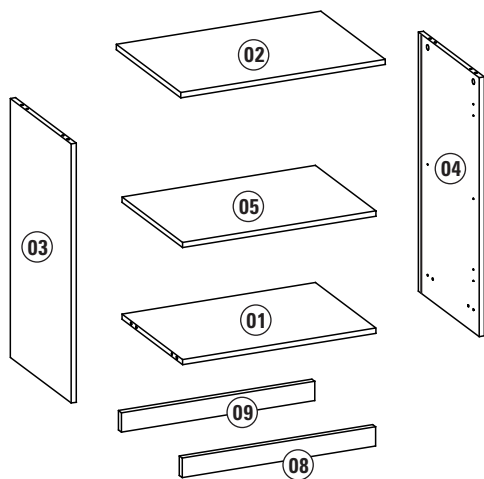

Fundos
Fondos
Back Panels

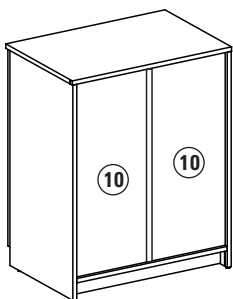

Portas
Puertas
Doors

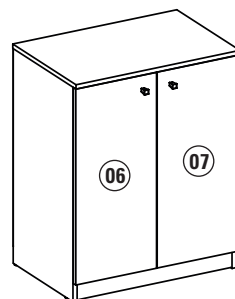

LEGENDA DE PEÇAS

	MATERIAL	MEDIDAS (mm)	BRANCO 009	CASTANHO 041	QUANT.
01 - Base	MDP	567x382x15	009	041	01
02 - Tampo	MDP	600x405x15	009	041	01
03 - Lateral Esquerda	MDP	735x383x15	009	041	01
04 - Lateral Direita	MDP	735x383x15	009	041	01
05 - Prateleira	MDP	567x366x15	009	041	01
06 - Porta Esquerda	MDP	670x295x15	009	041	01
07 - Porta Direita	MDP	670x295x15	009	041	01
08 - Rodapé Frontal	MDP	567x55x15	009	041	01
09 - Rodapé Traseiro	MDP	567x55x15	-	-	01
10 - Fundo	MDF	681x286x3	009	041	02

PUXADOR CINZA FOSCO

8º PASSO / PASO / STEP

Ajuste das portas
Ajuste de las puertas
Doors adjustment

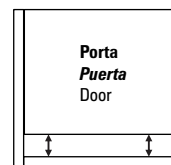

Ajuste de altura / Ajuste de la altura / Height adjustment

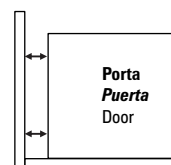

Ajuste lateral / Ajuste lado / Side adjustment

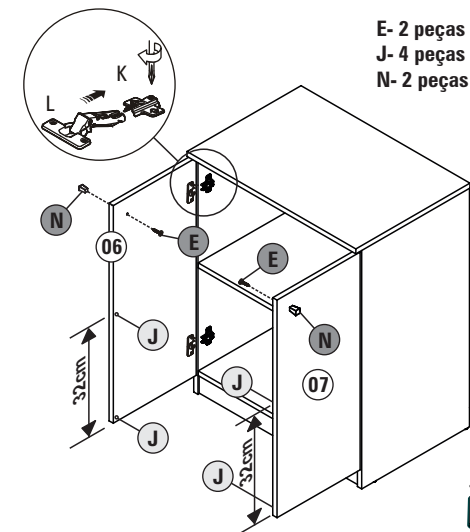
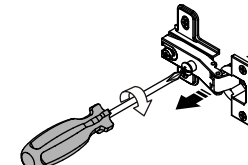
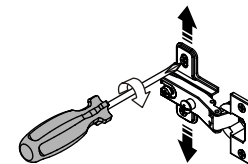

E- 2 peças
J- 4 peças
N- 2 peças

3- NOTA: Dimensões do produto montado.

NOTA: Dimensiones del producto.

NOTE: Product dimensions.

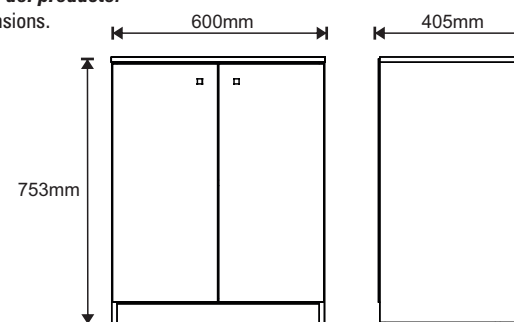

4- ATENÇÃO: Carga máxima suportável.

¡ATENCIÓN! Carga máxima soportable.

ATTENTION: Maximum load bearable.

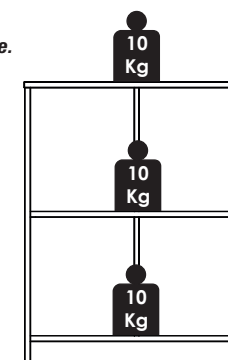

SUPERFÍCIE PLANA
SUPERFÍCIE RETA
FLAT SURFACE

MONTAGEM / MONTAJE / ASSEMBLY

4º PASSO / PASO / STEP

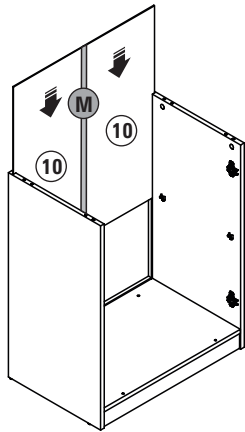

M- 1 peça

5º PASSO / PASO / STEP

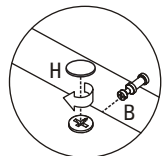
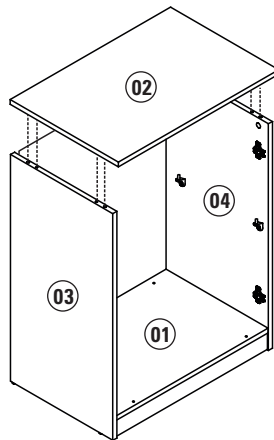

H- 4 peças



6º PASSO / PASO / STEP

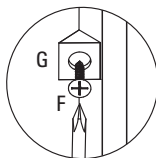
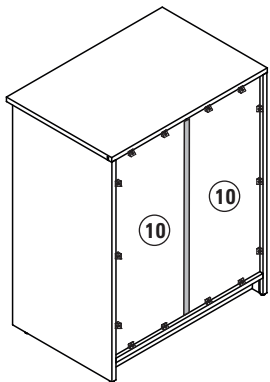

F- 14 peças
G- 14 peças



7º PASSO / PASO / STEP

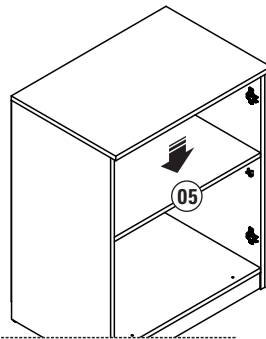

Encaixar a prateleira (05) no suporte (O)
Acoplar la plataforma (05) en el soporte (O)
Engaging the shelf (05) in the holder (O)

ACESSÓRIOS / ACCESORIOS / ACCESSORIES

A		CAVILHA Ø6x30mm CLAVIJA Ø6x30mm Ø6x30mm DOWEL	08 PEÇAS / PIEZAS / PEACES
B		PARAFUSO MICROFIX Ø7x32mm TORNILLO MICROFIX Ø7x32mm Ø7x32mm MICROFIX SET	08 PEÇAS / PIEZAS / PEACES
C		TAMBOR MICROFIX Ø12x10mm TAMBOR MICROFIX Ø12x10mm MICROFIX BARREL Ø12x10mm	08 PEÇAS / PIEZAS / PEACES
D		PARAFUSO Ø5x50mm TORNILLO Ø5x50mm Ø5x50mm BOLT	04 PEÇAS / PIEZAS / PEACES
E		PARAFUSO Ø3,5x25mm TORNILLO Ø3,5x25mm Ø3,5x25mm BOLT	02 PEÇAS / PIEZAS / PEACES
F		PARAFUSO Ø4x14mm TORNILLO Ø4x14mm Ø4x14mm BOLT	34 PEÇAS / PIEZAS / PEACES
G		FIXADOR DE FUNDO PLÁSTICO FIJADOR DEL FONDO PLASTICO BACK PANEL FIX PLASTIC	14 PEÇAS / PIEZAS / PEACES
H		TAPA FURO ADESIVO Ø18mm TAPA AGUJERO Ø18mm Ø18mm MINI-FIX COVER	04 PEÇAS / PIEZAS / PEACES
I		TAPA FURO ADESIVO Ø12mm TAPA AGUJERO Ø12mm Ø12mm MINI-FIX COVER	04 PEÇAS / PIEZAS / PEACES
J		MOLDADO SILICONE SILICON MOLDEADO MOLDED SILICON	04 PEÇAS / PIEZAS / PEACES
K		CAIÇO BAIXO P/ DOBRADIÇA APOYO CRUZ BAJO BISAGRA HINGE SUPPORT CROSS	04 PEÇAS / PIEZAS / PEACES
L		DOBRADIÇA BAIXA Ø35mm BISAGRA BAJA Ø35mm Ø35mm LOW HINGE	04 PEÇAS / PIEZAS / PEACES
M		PERFIL 'H' PLÁSTICO 662x30x8mm PERFIL PLASTICO 'H' 662x30x8mm PROFILE PLASTIC H 662x30x8mm	01 PEÇA / PIEZA / PEACE
N		PUXADOR PLÁSTICO CINZA FOSCO 27x16x16mm PEGADOR PLASTICO GRIS MATE 27x16x16mm MATT GREY PLASTIC HANDLE 27x16x16mm	02 PEÇAS / PIEZAS / PEACES
O		SUPOORTE DE PRATELEIRA METÁLICO SOPORTE DEL REPISA METALICO METALLIC SHELF SUPPORT	04 PEÇAS / PIEZAS / PEACES
P		CHAVE PHILIPS AÇO 5x38mm CLAVE PHILIPS 5x38mm PHILIPS KEY 5x38mm	01 PEÇA / PIEZA / PEACE
Q		SAPATA PLÁSTICA PRETA 25x15x15mm ZAPATA PLASTICA NEGRA 25x15x15mm 25x15x15mm BLACK PLASTIC SHOE	04 PEÇAS / PIEZAS / PEACES

Nota: Item G H I M conforme a cor do produto (009 - Branco / 041 - Castanho)
Nota: Elemento G H I M de acuerdo a color del producto (009 - Blanco / 041 - Marrón)
Note: Item G H I M and N according to product color (009 - White / 041 - Brown)

PRE MONTAGEM / MONTAJE / ASSEMBLY

1- COLOCAR OS ACESSÓRIOS NAS PEÇAS
COLOCAR LOS ACCESORIOS EN LAS PIEZAS
PUT THE ACCESSORIES ON THE PARTS



Atentar às marcações existentes nas peças.
Prestar atención a las marcas existentes en las partes.
Pay attention to the existing markings on the parts.

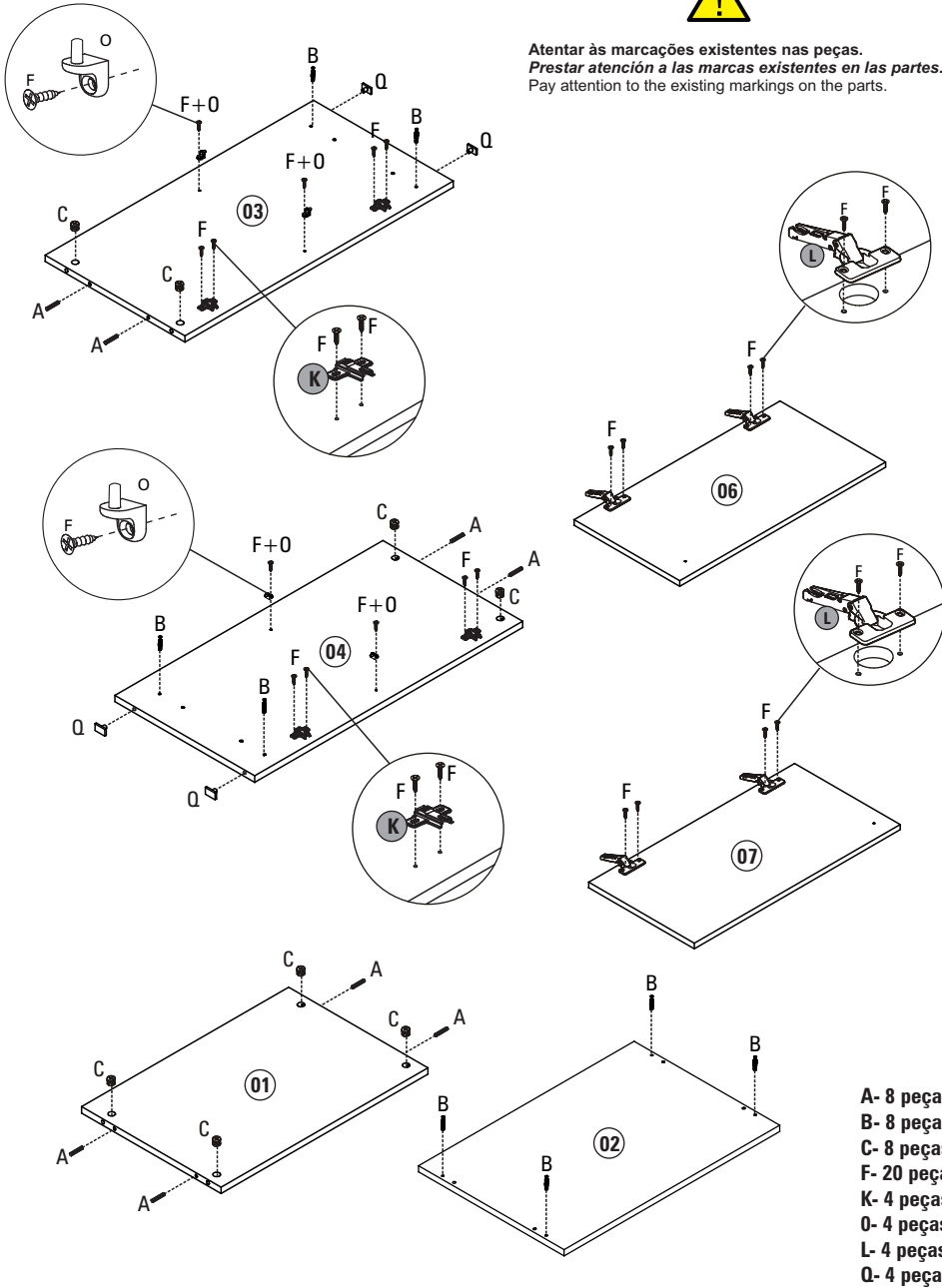

- A- 8 peças
- B- 8 peças
- C- 8 peças
- F- 20 peças
- K- 4 peças
- O- 4 peças
- L- 4 peças
- Q- 4 peças

MONTAGEM / MONTAJE / ASSEMBLY

2- MONTAGEM: Siga corretamente a ordem.
MONTAJE: Siga Correctamente el orden.
ASSEMBLY: Please follow these instructions correctly.

1º PASSO / PASO / STEP



Atentar aos furos existentes nas peças 08 e 09.
Prestar atención a los agujeros existentes en las partes 08 y 09.
Pay attention to the existing markings on the parts 08 and 09.

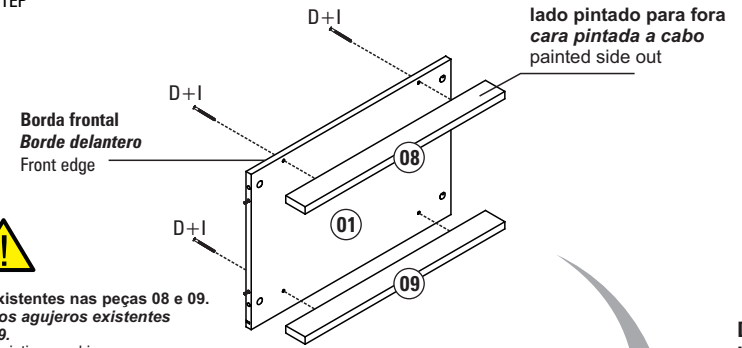

2º PASSO / PASO / STEP

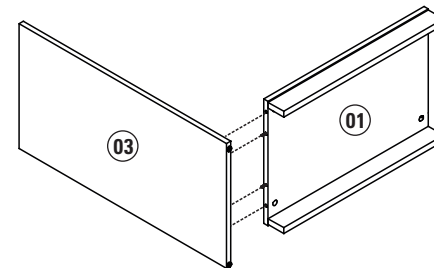
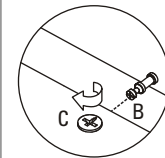

3º PASSO / PASO / STEP

