

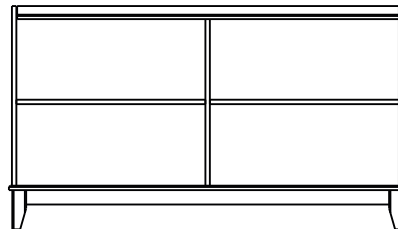

MÓVEIS PRINCESAOESTE LTDA.

BR-282 Km 582,5
CEP: 89870-000
Pinhalzinho-SC- Brasil
Fone/fax: +55(49) 3366-1911
www.moveismo.com.br

7800 - Buffet 04 Portas Nature

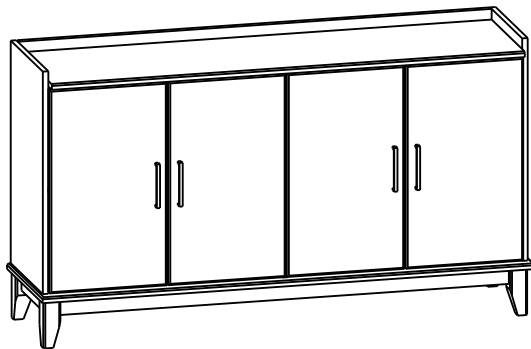

CERTIFICADO DE GARANTIA

A garantia do produto segue normas legais e contratuais (90 dias) e inicia-se a partir da emissão da nota fiscal de compra. A garantia cobre somente defeitos de fabricação. Deve-se verificar se a montagem foi feita corretamente, pois este é o momento ideal para detectar qualquer problema de fabricação.

CERTIFICADO DE GARANTÍA

La garantía del producto sigue las normas legales y contractuales (90 días) y comienza con la emisión de la factura de compra. La garantía cubre solo defectos de fabricación. Uno debe verificar si el montaje se realizó correctamente, porque este es el momento ideal para detectar cualquier problema de fabricación.

GUARANTEE CERTIFICATE

Product warranty follows legal and contractual rules (90 days) and starts from the issuance of the purchase invoice. The warranty covers only manufacturing defects. Must check if the assembly was done correctly as this is the time ideal for detecting any manufacturing problem.



Antes de montar o móvel leia atentamente o manual de montagem!
Antes de armar los muebles, lea atentamente el manual de montaje!
Before assembling the furniture read carefully the assembly manual!

- 1) Antes de iniciar a montagem, separar todas e peças e ferragens, conferindo a quantidade de cada item;
- 2) Ao separar as peças, cuide para não danificá-las;
- 3) O móvel deverá ser montado deitado. Utilize a embalagem para proteger o móvel e o chão;
- 4) Siga rigorosamente o passo a passo de montagem;
- 5) Sugere-se que a montagem seja feita por montador profissional.

ATENÇÃO ATENCIÓN ATTENTION



- 1) Antes de comenzar el ensamblaje, separe todas y partes y hardware, verificando la cantidad de cada artículo;
 - 2) Al separar las partes, tenga cuidado de no dañar ellos;
 - 3) Los muebles deben montarse acostados. Utilizar el embalaje para proteger los muebles y el piso;
 - 4) Siga estrictamente el montaje paso a paso;
 - 5) Se sugiere que el montaje se realice por ensamblador profesional.
- 1) Before starting assembly, separate all and parts and hardware, checking the quantity of each item;
 - 2) When separating the parts, be careful not to damage them;
 - 3) The furniture should be mounted lying down. Use the packaging to protect the furniture and the floor;
 - 4) Strictly follow the assembly step by step;
 - 5) It is suggested that the assembly be done by assembler professional.

- 1) Montador, é fundamental para a estrutura do móvel que a montagem seja feita seguindo este manual;
- 2) Após iniciar a montagem, evite encostar as peças nas paredes;
- 3) Cuide para não danificar as peças no processo de montagem, pois estas não serão repostas como assistência técnica;
- 4) Após o término da montagem, limpe o móvel com um pano seco. Deixe o ambiente limpo e organizado;
- 5) Entregue este manual e seu cartão para o cliente;

- 1) Ensamblador, es fundamental para la estructura de los muebles. que el montaje se realiza siguiendo este manual;
- 2) Después de comenzar el ensamblaje, evite tocar las piezas en las paredes;
- 3) Tenga cuidado de no dañar las partes en el proceso de montaje ya que no se restablecerán como asistencia técnica;
- 4) Después de completar el ensamblaje, limpie el gabinete con un paño seco. Deje el ambiente limpio y organizado;
- 5) Entregue este manual y su tarjeta al cliente;

MONTADOR AJUSTADOR FITTER



- 1) Assembler, is fundamental to the structure of the furniture that the assembly is done following this manual;
- 2) After starting assembly, avoid touching the parts. on the walls;
- 3) Be careful not to damage the parts in the process of assembly as they will not be reset as technical assistance;
- 4) After assembly is complete, clean the cabinet with a dry cloth. Leave the environment clean and organized;
- 5) Deliver this manual and your card to the customer;

- 1) Ao ser alocado o móvel na posição desejada, certifique que tudo está funcionando perfeitamente;
- 2) Para fazer a limpeza do seu produto utilize apenas pano seco, sem uso de produtos abrasivos, solventes ou amoníacos;
- 3) Não utilizar óleos ou cera para dar brilho ao móvel;
- 4) Para movimentar o móvel é importante levantá-lo, pois arrastá-lo poderá causar avarias estruturais;
- 5) Evitar a exposição à luz solar e umidade;
- 6) Móvel para ambiente interno;
- 7) A cor do produto poderá ter variações depois de algum tempo, isto é natural devido as alterações climáticas;
- 8) Guarde este manual para, caso for necessário, fazer a solicitação de assistência.

CLIENTE CLIENT







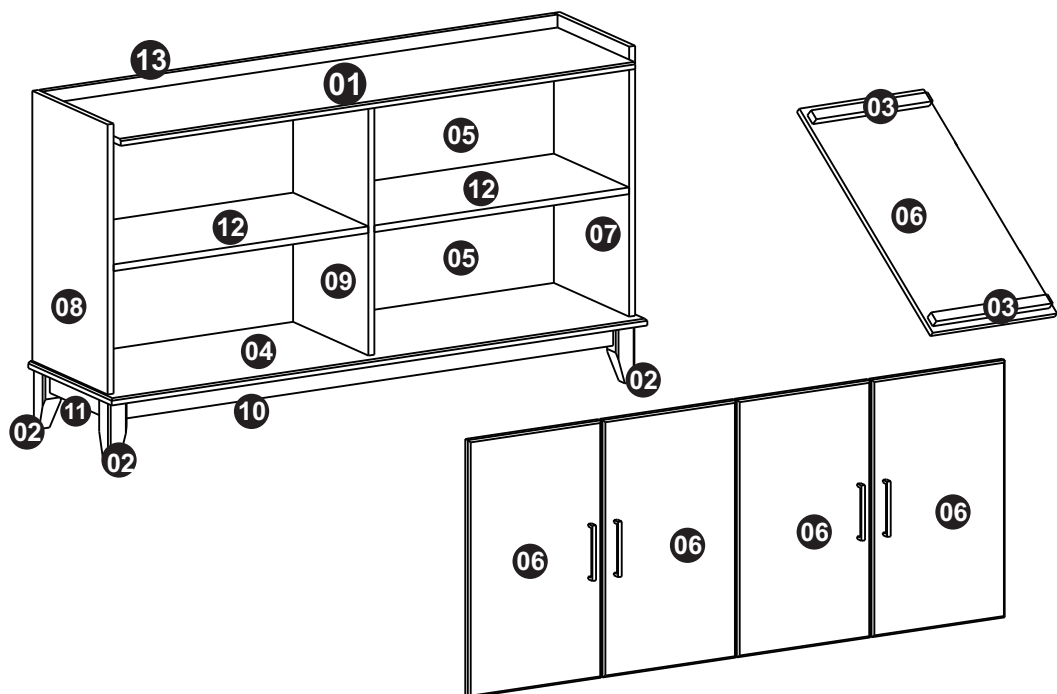



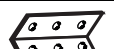

- 1) Al colocar los muebles en la posición deseada, asegúrese de que todo funcione perfectamente;
- 2) Para limpiar su producto use solamente paño seco, sin uso de abrasivos, disolventes o amoníaco;
- 3) No use aceites o cera para hacer brillar los muebles;
- 4) Para mover los muebles es importante levantarlos, arrastrarlo puede causar daños estructurales;
- 5) Evitar la exposición a la luz solar y la humedad;
- 6) muebles de interior;
- 7) El color del producto puede variar después alguna vez esto es natural debido a los cambios cambio climático;
- 8) Guarde este manual si es necesario. Haga la solicitud de asistencia.

- 1) By placing the furniture in the desired position, make sure everything is working perfectly;
- 2) To clean your product use only dry cloth, no use of abrasives, solvents or ammonia; 3) Do not use oils or wax to shine the furniture;
- 4) To move the furniture it is important to lift it, dragging it may cause structural damage; 5) Avoid exposure to sunlight and moisture;
- 6) Indoor furniture; 7) Product color may vary after some time this is natural due to the changes climate change;
- 8) Keep this manual if necessary. make the request for assistance.

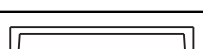

LISTA DE FERRAGEM

Letra	Código	Descrição	Desenho	Qtde
A	120-0	CAVILHA 8 X 30		36
B	331-5	CANTONEIRA 46 X 17 X 17 06 FUROS		09
C	162-7	PARAFUSO PHILIPS CAB CHATA 4,5 X 40		29
D	163-3	PARAFUSO PHILIPS CAB PANELA 4,0 x 30		32
E	163-7	PARAFUSO PHILIPS CAB PANELA 4,0 X 25 METRICO		08
F	163-0	PARAFUSO PHILIPS CAB PANELA 3,5 X 16 PRETO		86
G	185-1	PREGO 8 X 8		80
H	627-1	PUXADOR METAL JETTA PRETO		04
I	583-0	SAPATA 12 X 12		04
J	626-1	CALCO 5 MM		08
K	333-0	DOBRADICA CANECO 26 MM X 9 MM		08

Lista de Peças

Nº	Código	Descrição	Qtde
0	11896	KIT FERRAGEM 7800	1
1	11886	MESA 1460 x 400 x 17	1
2	11866	PÉ 150 X 53 X 53 PRETO	4
3	11887	TRAVESSA PORTA 340 X 25 X 18	8
4	11888	BASE 1520 X 400 X 17	1
5	11882	COSTAS 1480 X 332 X 2,5	2
6	11889	PORTA 629 X 363 X 17	4
7	11890	LATERAL DIREITA 687 X 370 X 17	1
8	11891	LATERAL ESQUERDA 687 X 370 X 17	1
9	11892	DIVISÃO 637 X 370 X 17	1
10	11894	TRAVESSA PÉ MAIOR 1388 X 55 X 18 PRETO	2
11	11895	TRAVESSA PÉ MENOR 268 X 55 X 18 PRETO	2
12	217-76	PRATELEIRA 723 X 370 X 17	2
13	11893	TRAVESSA MESA 1460 X 33 X 18	1

01

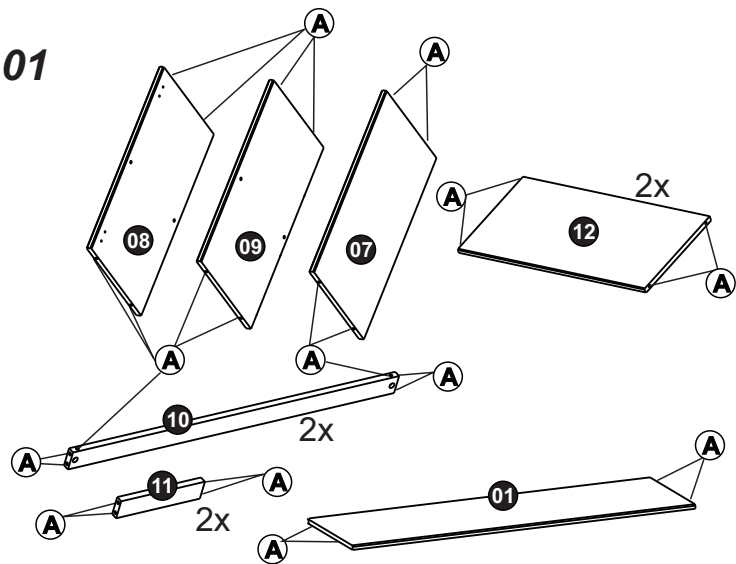

Colocar as Cavilhas(A) nos locais indicados.

Coloque los pernos (A) en las ubicaciones indicadas.

Place the Bolts (A) in the indicated locations.

02

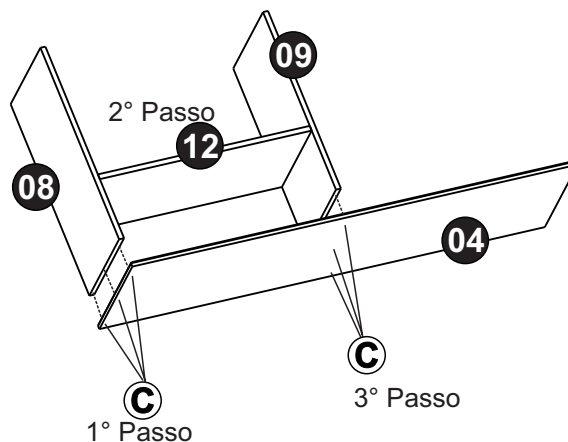

>Fixar a Peça (08), encaixar a peça(12), e depois fixar a peça(09).

>Reparar la pieza (08), ajustar la pieza (12) y, a continuación, reparar la pieza (09).

>Fix Part (08), fit part (12), and then fix part (09).

03

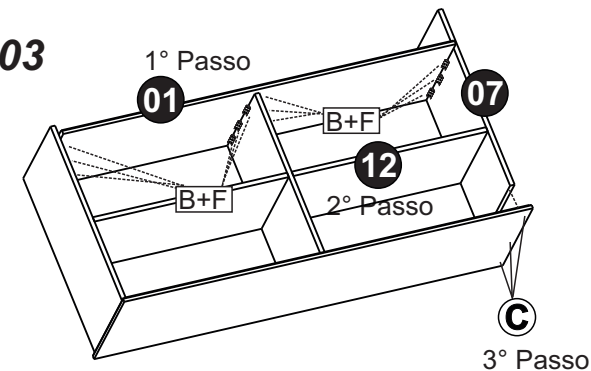

**> Encaixar a Peça (01), depois encaixar a Peça (12), ao final Encaixar e Fixar a Peça (07) na Base(01).
> Fixar a Mesa(01) nos locais indicados com as ferragens (B+F).**

> Coloque la pieza (01), luego la pieza (12), por último, coloque y fije la pieza (07) a la base (01).

> Fije la mesa (01) en las ubicaciones indicadas con los herrajes (B+F).

> Fit Part (01), then fit Part (12), finally Fit and Fix Part (07) to Base (01).
> Fix Table (01) in the locations indicated with the hardware (B+F).

04

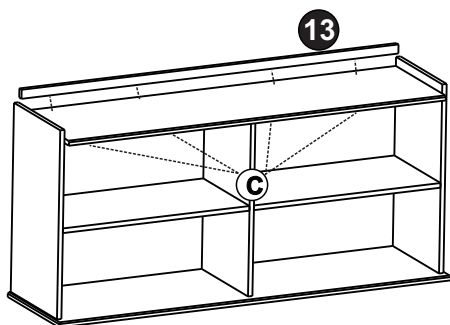

Encaixar a Peça(13) e fixar de baixo para cima.

Coloque la pieza (13) y asegúrela desde abajo hacia arriba.

Fit the Part(13) and secure it from the bottom up.

05

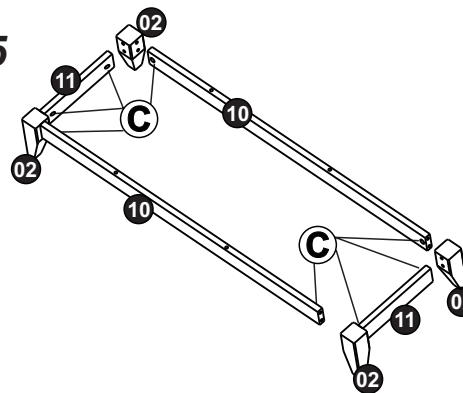

Fixar as Travessas (10 e 11) nos Pés (02).

Fije las barras transversales (10 y 11) a los pies (02).

Attach the Crossbars (10 and 11) to the Feet (02).

06

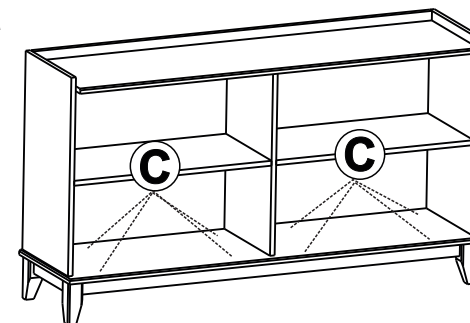

Fixar a Parte superior do móvel na parte inferior.

Fije la parte superior del mueble a la parte inferior.

Attach the top part of the furniture to the bottom part.

07

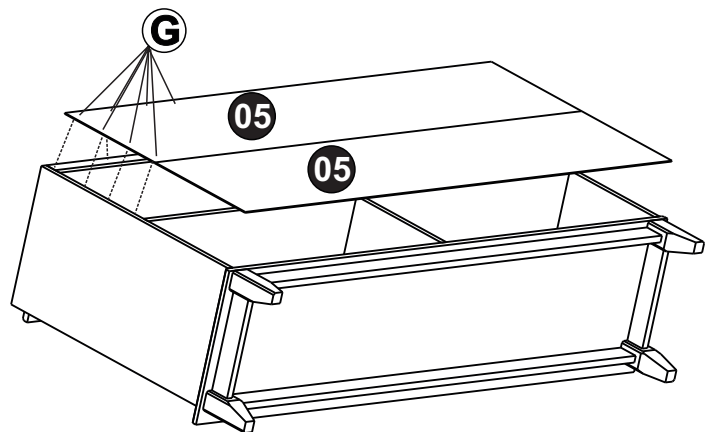

> Colocar o produto no esquadro e fixar as Costas (05) no produto com os Pregos (G), deixando espaço de aproximadamente 10cm entre cada um.

Colocar el producto en escuadra y fijar la Parte Posterior (05) al producto con los Clavos (G), dejando un espacio de aproximadamente 10cm entre cada uno.

Place the product square and fix the Back (05) to the product with the Nails (G), leaving a space of approximately 10cm between each one.

09

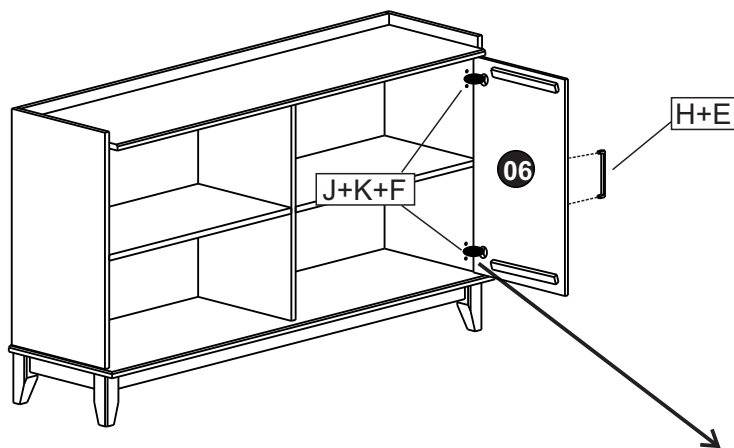

Colocar as Portas(06) e após fixar o Puxador (H).
 Coloque las Puertas (06) y luego de fijar la Manija (H)
 Place the Doors (06) and after fixing the Handle (H)

NOTA: Las puertas tendrán espacios entre sí. Simplemente ajuste el tornillo central de las bisagras según sea necesario.

NOTE: The doors will have gaps between them. Simply adjust the middle screw of the hinges as needed.

OBS: As portas vão ficar com espaços entre elas. Basta regular no parafuso do meio das dobradiças, regulando conforme a necessidade.

08

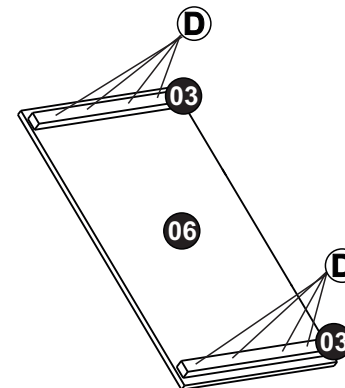

> Fixe as Peças (03) na parte interna da Porta (06).

> Fije las Piezas (03) al interior de la Puerta (06).

> Attach the Parts (03) to the inside of the Door (06).

10

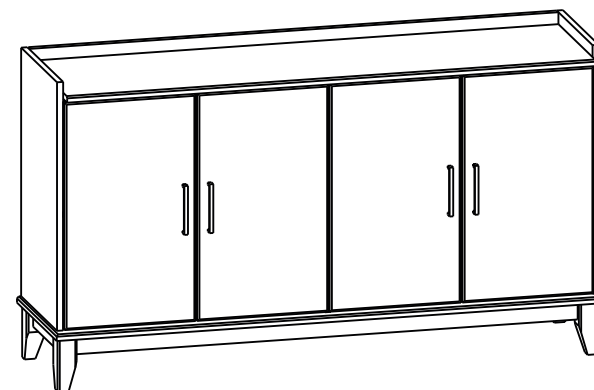

Produto Finalizado.