

08

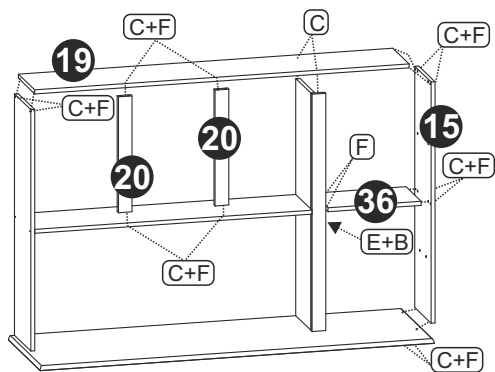

09

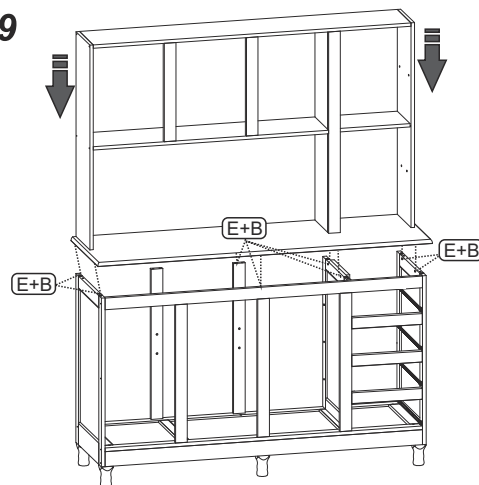

10

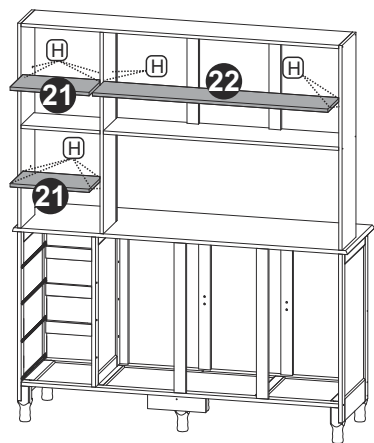

11

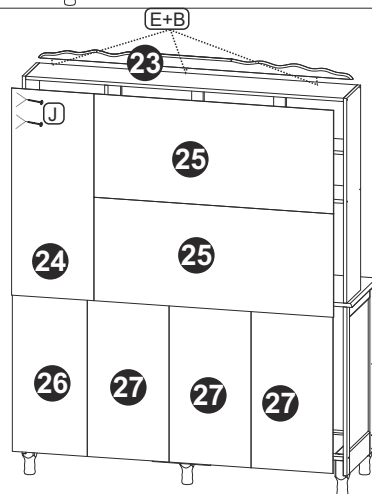

12

**OBS: Atentar na colocação das portas. Não tem Dir/esq. até o momento de fixar no produto. Colocar o puxador depois de fixar a porta no Produto.**

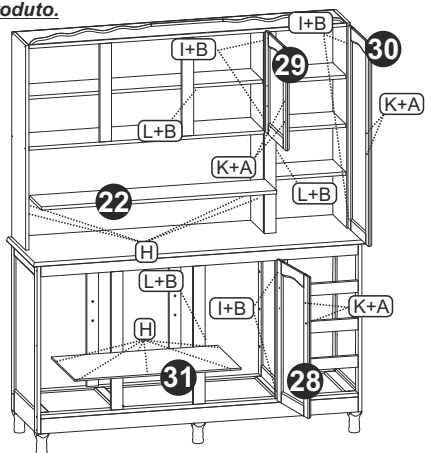

13



MÓVEIS PRINCESA OESTE LTDA.

BR-282 Km 582,5

CEP: 89870-000

Pinhalzinho-SC- Brasil

Fone/fax: +55(49) 3366-1911

www.moveismpo.com.br



## 4810 - kit 07 Portas Genebra

### Observações/Observaciones/Observation

- \* Fixar toda a ferragem indireta antes de começar a montagem. (Dobradiças nas portas, cavilhas nas travessas, etc. Sempre obs. o desenho).
- \* Fijar todas las piezas metálicas, antes de comenzar el montaje. (Tacos de madera en los laterales, vigas de madera, bisagras, etc. (Siempre mirando el dibujo paso a paso).
- \* Hinges in the doors, peg in the lates, etc. (Always watching the drawing)

### Importante/Important

- \* Para um bom resultado na montagem dos produtos, siga as instruções como o indicado, respeitando passo a passo a sequência numérica na ordem crescente. Utilize a embalagem do produto para cobrir o chão para evitar riscos nas peças.
- \* Para un buen resultado en el montaje de los productos, seguir las instrucciones como indica el montaje paso a paso, siempre en orden creciente.
- \* For a good result in mounting products, follow the instructions, step by step the number sequence.

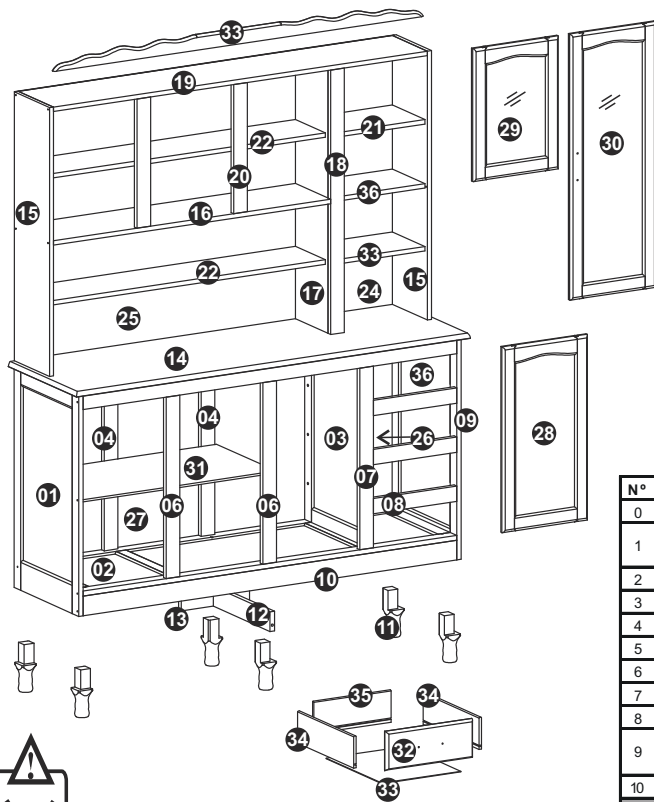

Lista das peças/List parts/ Listas de las piezas

Nº	Código	Descrição
0	183-85	KIT FERRAGEM 4810
1	194-15	LATERAL ESQUERDA 800 X450 X 18 C/M (410/504/800/810)
2	173-43	BASE 1503 X450 X18 (4810)
3	181-12	DIVISAO DIREITA 711 X430 X18 C/M (4800)
4	174-0	BATENTE 711 X55 X18 (02 FUROS)
5	174-31	BATENTE 1503 X55 X18
6	174-1	BATENTE 655 X55 X18 (01 FURO)
7	174-2	BATENTE 655 X55 X18 (06 FUROS)
8	146-0	TRAVESSA 335 X55 X18
9	188-15	LATERAL DIREITA 800 X450 X18 C/M (410/504/800/810)
10	226-1	RODAPE 1503 X70 X18
11	165-0	PETORNEADO ENCAIXE MOGNO
	165-4	PETORNEADO ENCAIXE IMBUÍA
12	146-5	TRAVESSA RODAPE 396 X70 X20
13	226-4	RODAPE AUXILIAR 275 X71 X20
14	201-25	MESA 1585 X475 X18
15	193-2	LATERAL 970 X245 X16 (4800)
16	231-1	TAMPO SUPERIOR 1115 X245 X18
17	180-16	DIVISAO SUPERIOR 954 X227 X16
18	174-30	BATENTE 954 X55 X18 (PORTA VIDRO)
19	231-25	TAMPO SUPERIOR 1505 X245 X16
20	174-12	BATENTE 466 X55 X18
21	217-35	PRATELEIRA 374 X227 X16 SEM FURO
22	217-0	PRATELEIRA 1115 X215 X16
23	213-1	MOLDURA SUPERIOR 1490 X55 X20
24	179-67	COSTAS 980 X390 X4
25	179-22	COSTAS 1135 X486 X4
26	179-1	COSTAS 740 X355 X2,5
27	179-0	COSTAS 740 X388 X2,5
28	255-15	PORTA 670 X343 X18
29	255-16	PORTA VIDRO 480 X343 X18
30	255-23	PORTA VIDRO 960 X343 X18
31	217-34	PRATELEIRA 787 X415 X8
32	184-26	FRENTE GAVETA 350 X140 X18 C/M
33	187-30	FUNDO GAVETA 296 X440 X2,5
34	453-2	LATERAL GAVETA PINTADA 440 X95 X12
35	454-3	TRASEIRO GAVETA PINTADA 285 X95 X12
36	217-36	PRATELEIRA 374 X227 X16 COM FURO
37	128-3	CORREDIÇA METALICA 450 MM



NÃO USE  
NO USE  
DO NOT USE

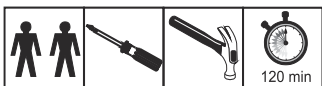

### LISTA DE FERRAGENS

(Identifying the Hardware/Ferreteria Incluída)

Código	Letra	Descrição	Quantidade
162-4	A	Parafuso 3,5x30 mm	22
162-0	B	Parafuso phillips 3,5x12mm	233
162-6	C	Parafuso phillips 3,5 x 40mm	56
331-5	D	Cantoneira 6 furos (Gavetas) 46 X 17 X 17	08
331-1	E	Cantoneira 4 furos (Mesa/Moldura)	13
120-0	F	Cavilha 8x30mm	81
185-0	G	Prego 12X12	24
196-0	H	Suporte prateleira	22
131-0	I	Dobradiça	14
185-1	J	Prego 8 X 8	150
186-3	K	Puxador	11
139-1	L	Fecho	07
125-0	M	Cola/Glue	01

01

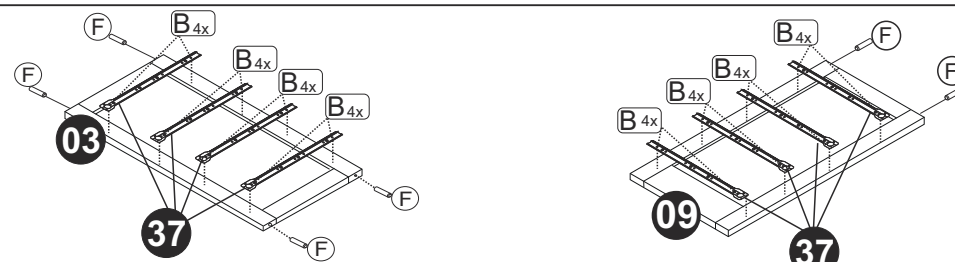

Alinhar a corrediça na parte traseira da peça

02 X4

1º Passo

Colocar os parafusos na marcação na gaveta

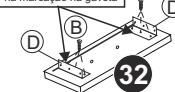

2º Passo

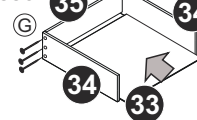

3º Passo

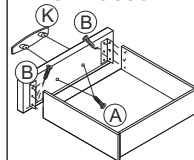

4º Passo

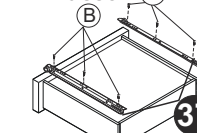

Alinhar a corrediça na parte da frente da gaveta

03

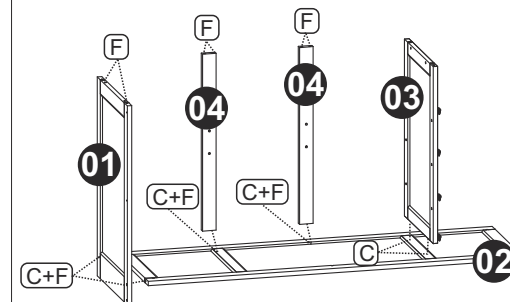

04

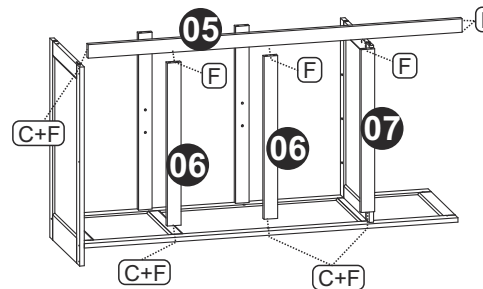

05

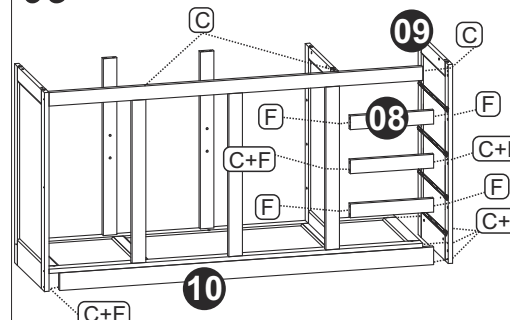

06

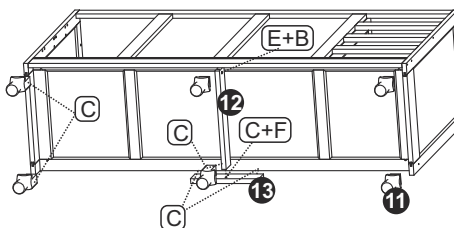

OBS.: Antes de fixar o rodapé auxiliar, alinhar no centro do produto o pé torneado.

07

