

CERTIFICADO DE GARANTIA
GARANTIA
- A garantia dos produtos fabricados pela Caemmun Movelaria, abrangendo eventuais defeitos/vícios de fabricação, no prazo estabelecido pelo Código de Defesa do Consumidor, em seu artigo 26, II, o qual prevê a garantia legal de 90 (noventa) dias.



LEGAL GARANTIE CERTIFICATE
GARANTIE
- The guarantee of the products manufactured by Caemmun Furniture includes occasional manufacturing defects within the period established by the Código de Defesa do Consumidor (Consumer Protection Laws), in its article 26, II, which provides 90 (ninety) days legal guarantee.



CERTIFICADO DE GARANTÍA LEGAL
GARANTÍA
- La garantía de los productos fabricados por Caemmun Mueblería abarca eventuales defectos/vicios de fabricación, en el plazo establecido por el Código de Defensa del Consumidor (Código de Defensa del Consumidor), en su artículo 26, II, lo cual prevé la garantía legal de 90 (noventa) días.



CERTIFICAT DE GARANTIE
GARANTIE
- La garantie des produits fabriqués par Caemmun Movelaria couvre défauts/vices de fabrication dans le délai prescrit par le Code de Défense du Consommateur, article 26, II, de 90 jours.



CUIDADOS ESPECIAIS
- Leia com atenção as instruções do manual de montagem que acompanha o produto.
- Evitar umidade excessiva e exposição prolongada a luz solar.
- Para limpeza usar pano limpo e úmido, não devendo utilizar produtos de limpeza.

SPECIAL CARES
- Read carefully the instructions in the Assembly Instruction that follows the product.
- For cleaning use a clean and damp cloth. Do not use cleaning products.
- Avoid excessive moisture and extreme sun exposure.

CUIDADOS ESPECIALES
- Lea con atención las instrucciones del Manual de Armado que acompaña el producto.
- Para limpieza usar paño limpio y húmedo, no debiendo utilizarse productos de limpieza.
- Evitar humedad excesiva y exposición prolongada a la luz solar.

ATTENTION
- Lisez attentivement les instructions du manuel de montage fourni.
- Évitez l'humidité excessive et l'exposition prolongée à la lumière du soleil.
- Pour le nettoyage, utilisez un chiffon humide. Évitez l'utilisation de produits de nettoyage.

EXCLUSÃO DA GARANTIA LEGAL
- A falta de observância das instruções contidas no Manual de Montagem, que eventualmente poderá causar danos a mercadoria, tais como, adequação do local para instalação do produto, uso correto dos parafusos e demais componentes, nivelamento, correta distribuição dos objetos no produto (conforme peso / tamanho indicado no manual), dentre outros, bem como transporte inadequado tanto pela Loja como pelo consumidor.
- Defeitos ou danos causados em qualquer componente do produto pela utilização inadequada ou provocado por acidentes, negligência, má condições estruturais da residência, tempo de uso, caso fortuito ou força maior (por exemplo umidade, infiltrações, mofo, cupins, raios solares, maresia, chuvas, etc.).

EXCLUSION OF LEGAL GUARANTEE
- Lack of accomplishment with the instructions enclosed in the Assembly Instruction, which eventually may cause damage to the goods such as unsuitability of the site for product installation, incorrect use of screws and other components, unevenness, improper distribution of objects in the product (as weight / size indicated in the Assembly Instruction), among others, as well as inadequate transportation either by the store or the consumer.
- Defects or damage in any product component caused by improper use or accident, negligence, poor structural conditions of residence, time of use, unforeseeable circumstances or force majeure (humidity, leaks, mold, termites, solar rays, salt air, rain, etc.).

EXCLUSIÓN DE LA GARANTÍA LEGAL
- La falta de observancia de las instrucciones contenidas en el Manual de Armado, que eventualmente podrá causar daños en la mercadería, tales como, adecuación del local para instalación del producto, uso correcto de los tornillos y demás componentes, nivelación, correcta distribución de los objetos en el producto de acuerdo al peso/falla indicados en el manual), de entre otros, bien como transporte inadecuado tanto por la tienda como por el consumidor.
- Defectos o daños causados en cualquier componente del producto por la utilización inadecuada o provocado por accidentes, negligencia, malas condiciones estructurales de la residencia, tiempo de uso, caso fortuito o fuerza mayor (por ejemplo humedad, infiltraciones, mofo, termitas, rayos solares, olor de mar, lluvias, etc.).

EXCLUSION DE GARANTIE
- Ne pas suivre les instructions de ce manuel de montage, qui peut éventuellement endommager les marchandises, telles que le choix d'un lieu adéquat pour l'installation, la correcte utilisation des vis et des autres éléments, nivellement, appropriée distribution des objets sur le meuble (en fonction du poids et de dimension indiqués dans le manuel), entre autres, ainsi que le transport inapproprié, soit par la magasin ou par le consommateur.
- Défauts ou dommages à tout composant résultant d'une utilisation incorrecte ou en cas d'accident, négligence, mauvaises conditions structurelles de la maison, temps d'utilisation, cas fortuit ou force majeure (par exemple, l'humidité, les infiltrations, la moisissure, les termites, les rayons solaires, l'air de la mer, la pluie, etc.).

INSTRUÇÕES DE SEGURANÇA
- É obrigatório seguir os procedimentos abaixo para uma instalação correta do produto.
- Caso a instalação não esteja correta há risco de queda assim como de outros danos.

SAFETY INSTRUCTION
- It is mandatory to follow the procedures described below to install the product correctly.
- If the installation is not correct there is a risk of falling as well as other damages.

INSTRUCCIONES DE SEGURIDAD
- Es obligatorio seguir los procedimientos abajo para instalar el producto correctamente.
- Caso la instalación no este correcta hay riesgo de caerse el producto, así como otros daños.

CONSIGNES DE SECURITÉ
- Respectez impérativement les procédures ci-dessus pour une correcte installation du produit.
- Si l'installation n'a pas été effectuée correctement il existe un risque de chute et bien d'autres dommages.

1. A instalação deste produto deve ser feita por um profissional qualificado;
2. Não instalar em superfícies que possam estar úmidas, conter infiltrações, ou que estejam expostas a qualquer produto que comprometa sua resistência;
3. Para a instalação do produto devem ser utilizados apenas os acessórios que acompanham os mesmos de maneira adequada conforme indica o manual;
4. Ler e observar atentamente toda a instrução antes de iniciar a montagem;
5. Os parafusos devem ser apertados periodicamente;
6. Evitar batidas e contatos com objetos cortantes;
7. Todos os pesos máximos indicados no manual devem ser respeitados;

1. This product must be installed by a qualified professional;
2. Do not install it in areas that may be damp, contain infiltrations or are exposed to any product that endangers their endurance;
3. In order to install the product it must be used only the accessories that follow it adequately as showed in the instruction manual;
4. Read and follow all instructions carefully before starting installation;
5. The screws must be tightened periodically;
6. Avoid bumps and contact with sharp objects;
7. All maximum weights indicated in the instructions must be respected;

1. El producto debe ser instalado por un profesional calificado;
2. No instalar en superficies que puedan estar húmedas, contener infiltraciones o que estén expuestas a cualquier producto que comprometa su resistencia;
3. Para la instalación del producto deben ser usados apenas los accesorios que lo acompañan de manera adecuada como indica el manual;
4. Leer y observar atentamente toda la instrucción antes de iniciar el armado;
5. Los tornillos deben ser apretados periódicamente;
6. Evitar choques y contacto con objetos cortantes;
7. Todos los pesos máximos indicados en el manual deben ser respetados;

1. L'installation du Produit doit être effectuée par un installateur qualifié;
2. Ne pas installer sur une surface humide, avec des infiltrations, ou exposé à n'importe quel agent qui pourrait compromettre la résistance;
3. Pour l'installation du meuble nous leur recommandons d'utiliser seulement les accessoires d'origine de la marque, selon les indications du manuel;
4. Lisez et observez attentivement les notices d'installation avant commencer le montage;
5. Les vis doivent être vérifiés régulièrement;
6. Il faut éviter les coups et contacts avec des objets coupants;
7. Respectez les quantités maximales indiquées dans le mode d'emploi.

Relação de Ferramentas e Acessórios | Tools and Accessories list | Relacion de Herramientas y Accesorios | Liste d'outils et d'accessoires

4 Volumes / 4 Boxes / 4 Cajas / 4 boîtes

Ferramentas
Tools / Herramientas/Outils

2 Pessoas/ 2 Personas
2 People / 2 Personas

OBS: Seguir a sequência de montagem localizada nos números circulosados.
Obs: Follow assembly sequence located on the numbers.
Obs: Seguir la secuencia de ensamble ubicada abajo en los números.
Obs: Suivre la séquence de montage dans l'ordre indiqué par les numéros.

CÓDIGO DE PEÇA | Code of the piece / Código de la pieza / Code de la pièce

OBS: Seguir a sequência de montagem localizada nos números circulosados.
Obs: Follow assembly sequence located on the numbers.
Obs: Seguir la secuencia de ensamble ubicada abajo en los números.
Obs: Suivre la séquence de montage dans l'ordre indiqué par les numéros.

Relação de Peças
Piece List
Relación Piezas
Liste de pièces

Código da peça
Piece code
Codigo de la pieza
Code de la pièce
00000.000

Padrão de cor
Color default
Padrón de color
Couleur

Sequência de montagem / Assembly sequence / Secuencia de ensamble / Séquence de montage

Código e Cor. / Code and Color / Código y Color / Code et Couleur

SEQ.	CODIGO	DESCRIÇÃO	MEDIDAS	MATERIAL	QUANT.	VOL.
01	6000900284	RODAPÉ FRONTAL	2576 x 55 x 12	MDF	1	2
02	6000900286	RODAPÉ TRASEIRO	2576 x 55 x 12	MDF	1	2
03	6000900285	RODAPÉ CENTRAL	515 x 55 x 25	MDF	3	1
04	6000600341	VISTA RODAPÉ FRONTAL	2600 x 55 x 12	MDF	1	2
05	6000300442	BASE	2576 x 539 x 12	MDF	1	2
06	600500928	LATERAL ESQUERDA	2238 x 540 x 12	MDF	1	1
07	6000800480	PRATELEIRA MÓVEL	416 x 450 x 12	MDF	8	1
08	6000800479	PRATELEIRA FIXA	416 x 450 x 12	MDF	4	1
09	6000400050	DIVISÓRIA ESQUERDA	2159 x 538 x 12	MDF	1	3
10	6002000117	TRAVA FRONTAL GAVETA	540 x 60 x 30	MDF	4	4
11	6002000118	TRAVA TRASEIRA GAVETA	540 x 60 x 30	MDF	4	4
12	6000300443	BASE MALEIRO/PRATELEIRA ESQUERDA	854 x 450 x 12	MDF	1	3
13	6000400506	DIVISÓRIA	2159 x 538 x 12	MDF	1	3
14	6000300444	BASE MALEIRO/PRATELEIRA DIREITA	854 x 450 x 12	MDF	2	3
15	6000400507	DIVISÓRIA DIREITA	2159 x 538 x 12	MDF	1	3
16	3001000595	FUNDO CENTRAL	1826 x 419 x 2	HDF	4	3
17	6002600031	SUORTE PARA FUNDO SUPERIOR	1070 x 50 x 12	MDF	2	3
18	6002600032	SUORTE PARA FUNDO INFERIOR	726 x 50 x 12	MDF	2	3
19	6000500929	LATERAL DIREITA	2238 x 540 x 12	MDF	1	1
20	6000300019	MOLDURA DIREITA/ESQUERDA	2263 x 96 x 25	MDF	2	1
21	6001200056	CHAPÉU	2576 x 539 x 12	MDF	1	2
22	6000300020	MOLDURA SUPERIOR	2601 x 96 x 25	MDF	1	2
23	3001000596	FUNDO MALEIRO	353 x 1732 x 2	HDF	1	3
24	3001000594	FUNDO DIREITO/ESQUERDO	2179 x 432 x 2	HDF	2	3
25	1204400012	CONTRA FUNDO	770 x 127 x 12	MDF	6	4
26	1204400011	LATERAL GAVETA	337 x 144 x 12	MDF	12	4
27	6001700141	FRENTE GAVETA	778 x 147 x 12	MDF	6	4
28	3001000609	FUNDO GAVETA	757 x 356 x 2	HDF	6	4
29	6001100489	TRAVA GAVETA	349 x 60 x 12	MDF	6	4

Informações Técnicas | Technical Information | Informacion Tecnica | Informations Techniques

Aspecto Final
Final Aspecto / Aspect final

Imagem Ilustrativa do produto.
Illustrative image of the product / Image illustrative du produit

Medidas Internas
Internal Measures
Las Medidas Internas / Mesures internes

41.6 85.4 85.4 41.6
30.5 33.7 33.7 30.5
107.1
31.8 27.6 29.7 31.8 27.6 29.7 31.8 27.6 29.7 31.8 27.6 29.7
18.7

Pesos e Medida Final
Weights and Measures
Pesos y Medidas / Poids et mesures finales

263.3 585 2313

ACESSÓRIOS | ACCESSORIES | ACCESORIOS | LISTE D'ACCESSOIRES

A PARAFUSO 3,5x40 3,5x40 SCREW TORNILLO 3,5x40 x38	B PARAFUSO 4x50 4x50 SCREW TORNILLO 4x50 x26	C PARAFUSO 3,5x12 3,5x12 SCREW TORNILLO 3,5x12 x206	D PARAFUSO 3,5x25 3,5x25 SCREW TORNILLO 3,5x25 x15	E DOBRADICA BAIXA LOW HINGE BISAGRA BAIXA x8	F DOBRADICA CURVA CURVED HINGE BISAGRA ALTA x16	G CANTONEIRA 18x18 METAL CORNER ESQUINA METALICA x18
H PINO 8x5,5 8x5,5 PIN SOPORTE 8x5,5 x56	I PORCA CILINDRICA CYLINDRICAL NUT TUERCA CILINDRICA x20	J CAVILHA WOOD DOWEL CLAVIJAS MADERA x106	K PREGO 10x10 10x10 NAIL CLAVO 10x10 x187	L PARAFUSO 3,5x20 3,5x20 SCREW TORNILLO 3,5x20 x6	M x46	N SAPATA 15x25 15x25 PAD ZAPATA 15x25 x12
Q PARAFUSO 3,5x12 3,5x12 SCREW TORNILLO 3,5x12 x56	R PARAFUSO MINIFIX MINIFIX SCREW TORNILLO MINIFIX x34	S WHITE GLUE x34	T TAMBOR CAM LOCK TAMBOR x34	U SOPORTE CABIDEIRO COAT HANGER SUPPORT SOPORTE PARA PERCHERO x4	V CABIDEIRO COAT HANGER PERCHERO x2	W PARAFUSO 4x40 4x40 SCREW TORNILLO 4x40 x24
						X PAR CORRECTORA TELESCOPICA BALL BEARING SLIDES CORRECTORAS TELESCOPICAS x12
						Y PÉ FOOT PIE x10
						Z TAPA FURO ADESIVO ADHESIVE SCREW COVER TAPA TORNILLO ADESIVO x50

Início da Montagem | Assembly Start | Inicio del Ensamble | Début du Montage

1º Passo - Preparação das Peças

Pass / Paso / Étape

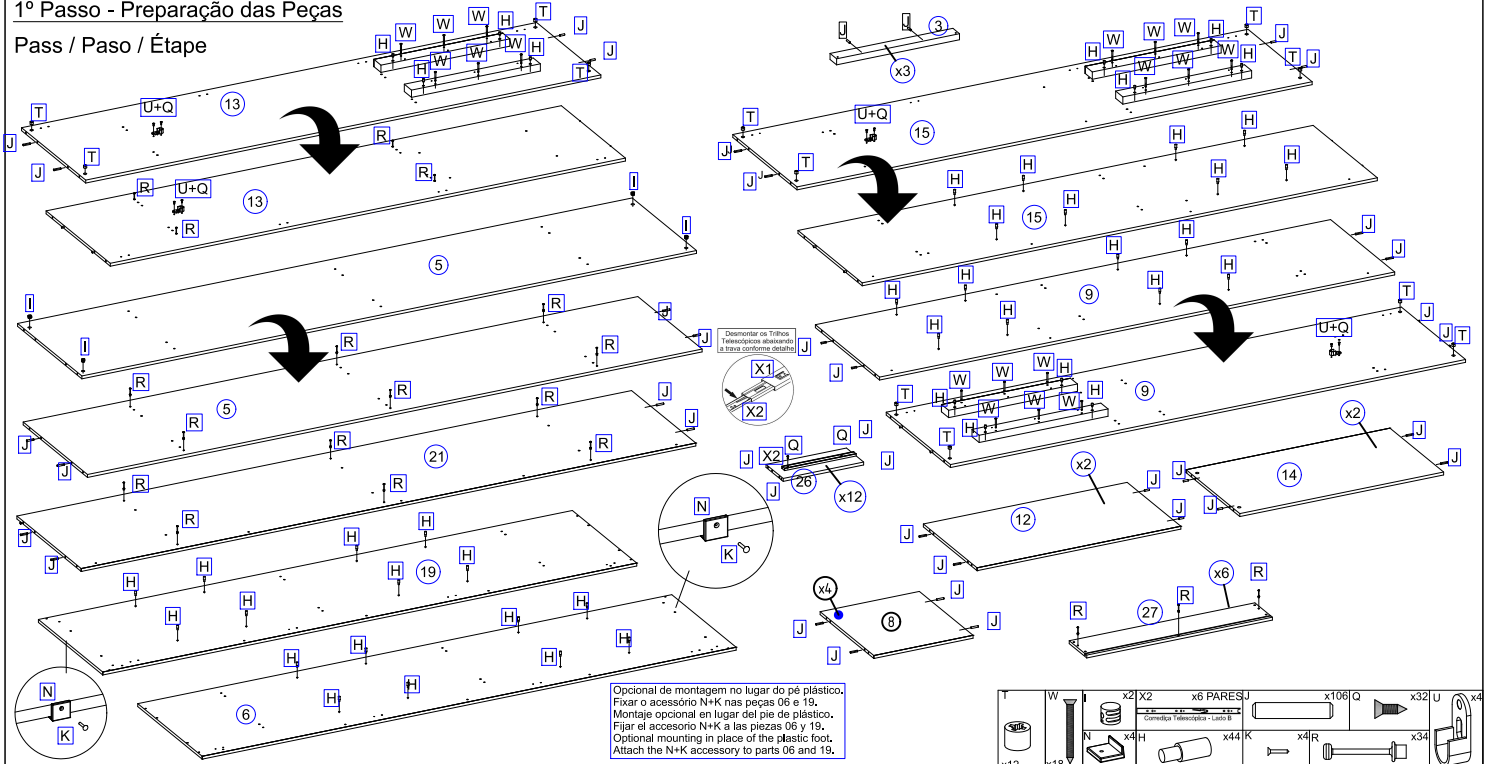

2º Passo

Pass / Paso / Étape

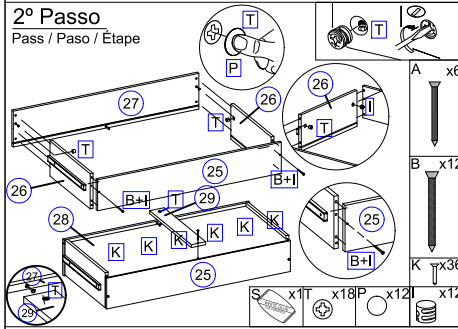

3º Passo

Pass / Paso / Étape

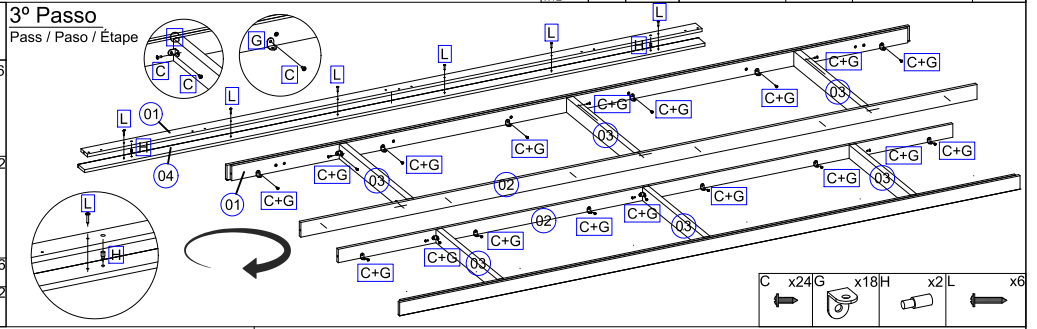

4º Passo

Pass / Paso / Étape

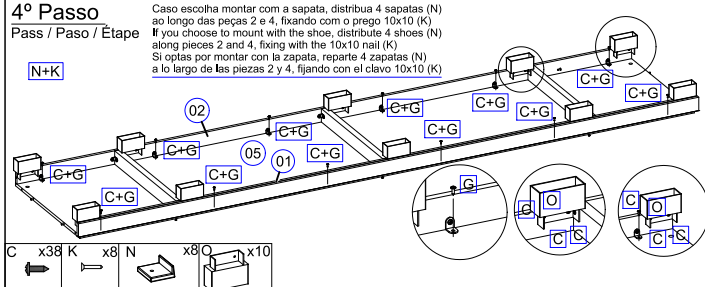

5º Passo

Pass / Paso / Étape

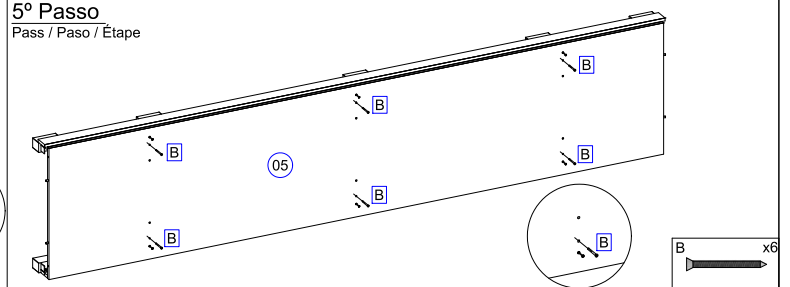

6º Passo

Pass / Paso / Étape

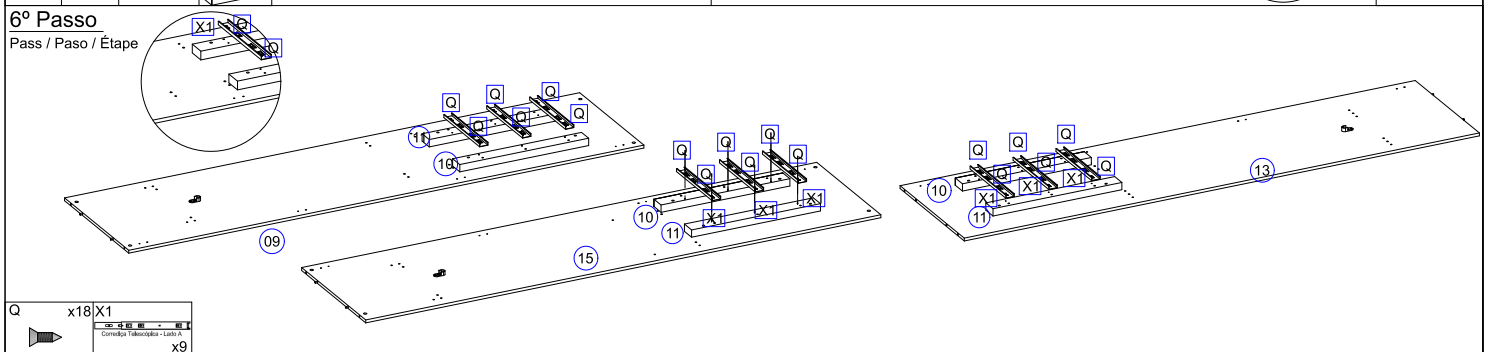

7º Passo

Pass / Paso / Étape

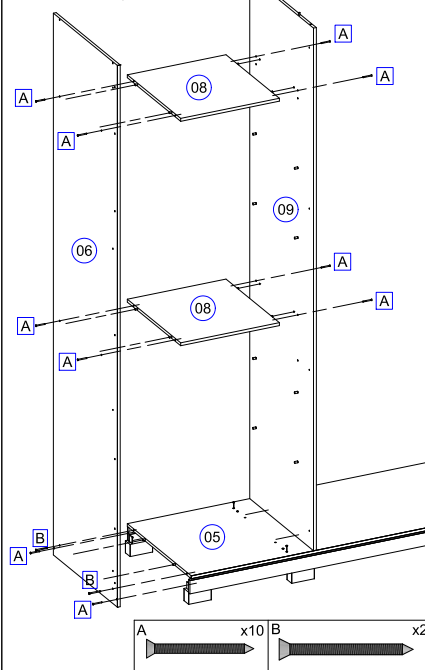

8º Passo

Pass / Paso / Étape

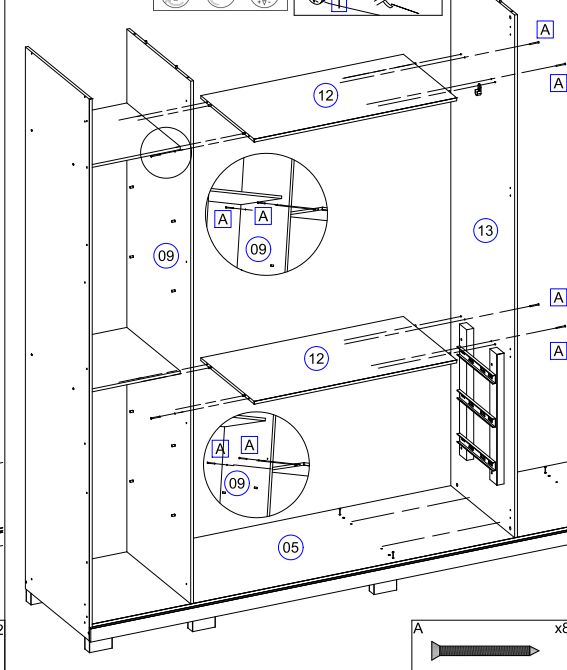

9º Passo

Pass / Paso / Étape

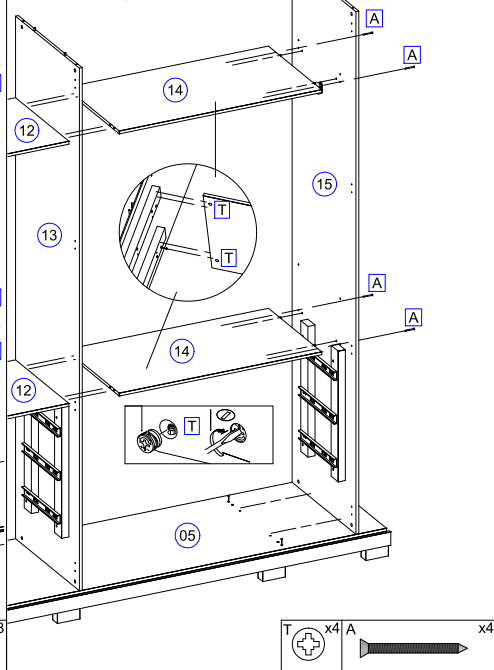

10º Passo

Pass / Paso / Étape

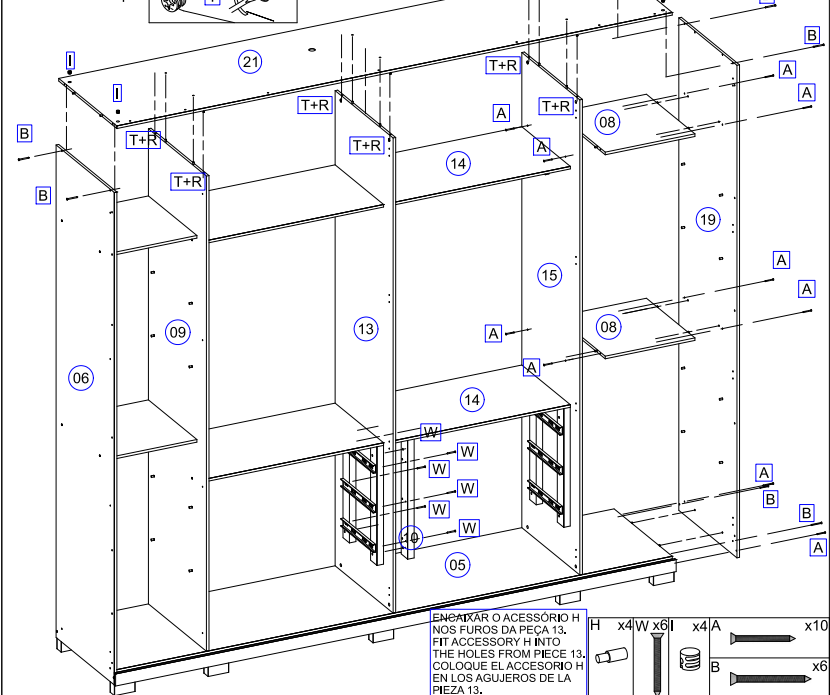

11º Passo

Pass / Paso / Étape

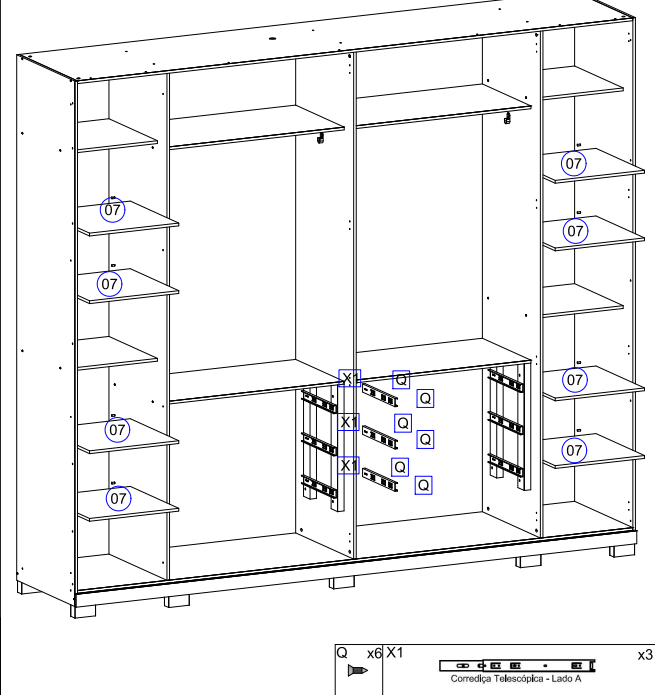

ENCAIXAR O ACESSÓRIO H NOS FURROS DA PEÇA 13.
FIT ACCESSORY H INTO THE HOLES FROM PIECE 13.
COLOQUE EL ACCESÓRIO H EN LOS AGUJEROS DE LA PIEZA 13.

EM CASO DE COMPRA DO ROUPEIRO INSIDER: A PARTIR DESTA PASSO SEGUIR O ESQUEMA DE LED.

12º Passo

Pass / Paso / Étape

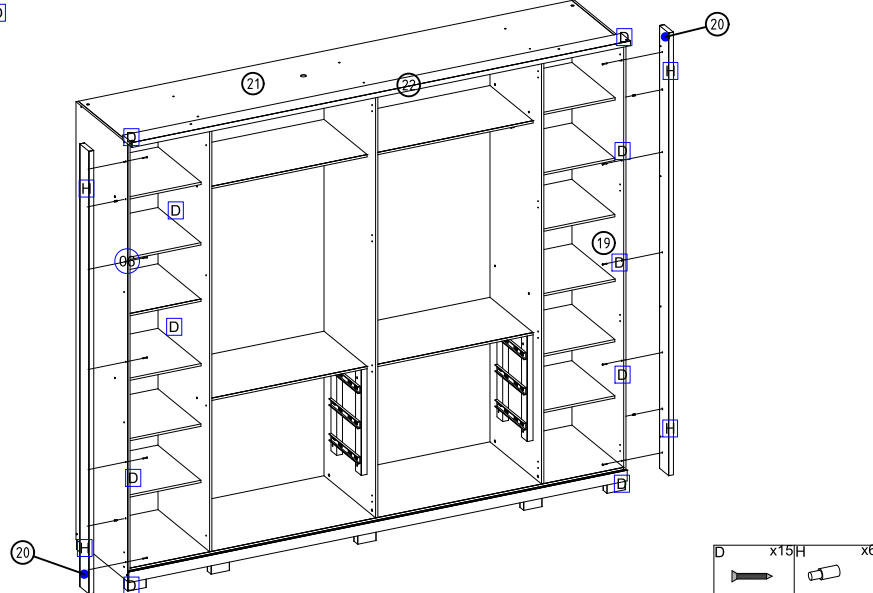
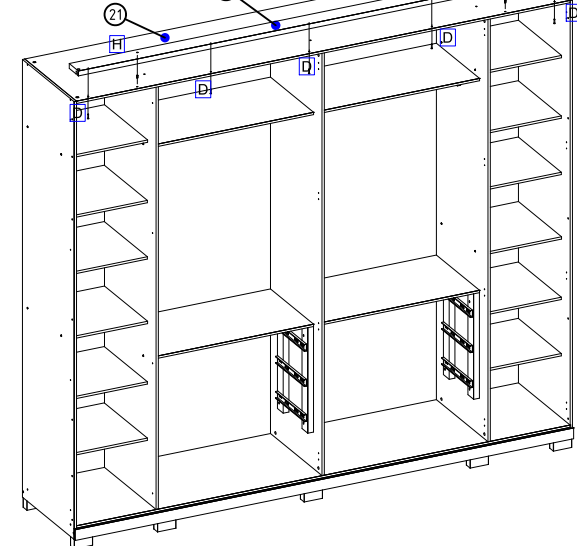

13º Passo
Pass / Paso / Étape

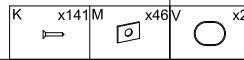
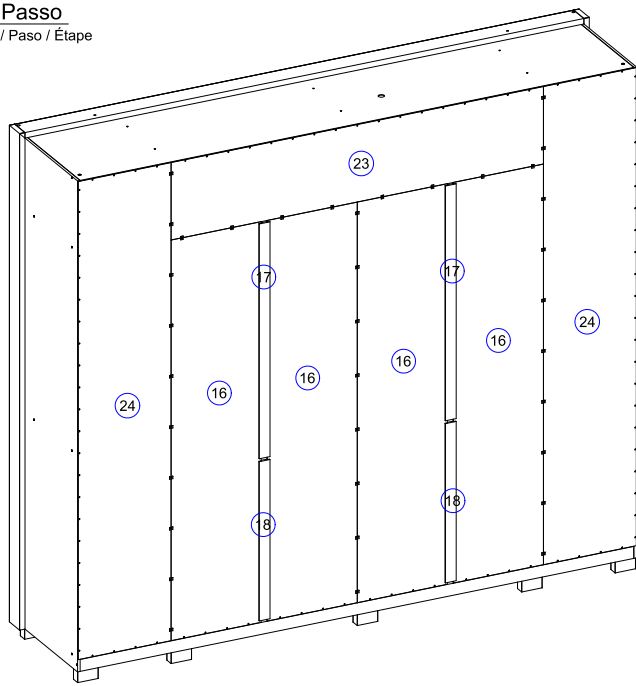

14º Passo
Pass / Paso / Étape

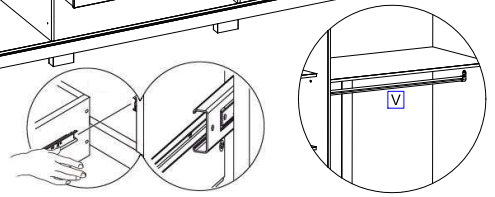
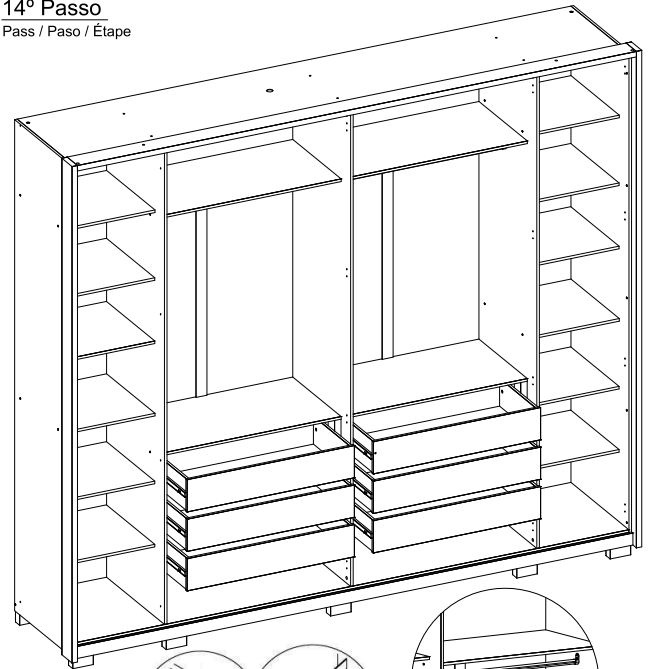

15º Passo
Pass / Paso / Étape

DOBRADIÇA BAIXA
LOW HINGE
BISAGRA BAIXA

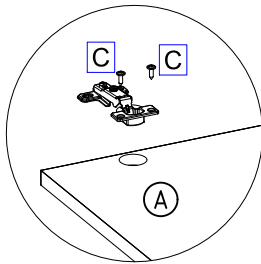

DOBRADIÇA CURVA
CURVED HINGE
BISAGRA BAIXA

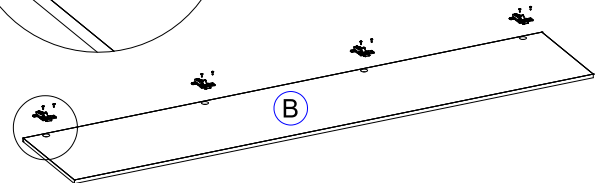
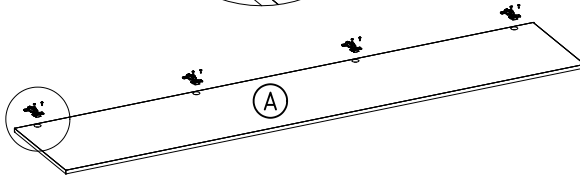
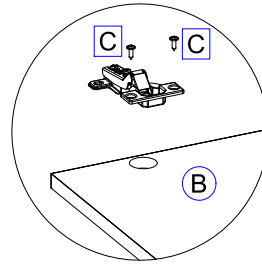

PARA TER ACESSO AO ESQUEMA
DAS PORTAS ESCANEEI O QR CODE.

TO ACCESS THE DOOR ASSEMBLY
SCHEME SCAN THE QR CODE.

PARA ACCEDER AL ESQUEMA DE
LA PUERTA ESCANEE EL CODIGO QR

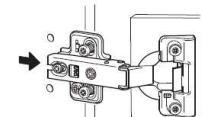
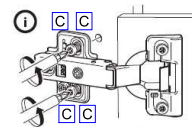
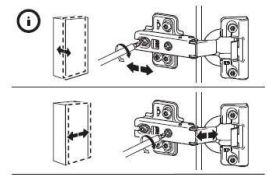
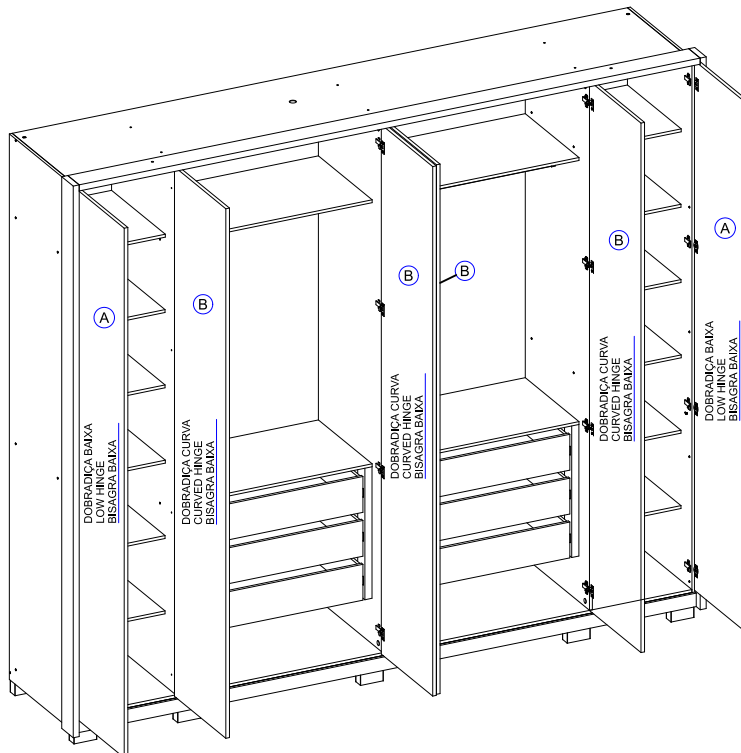

DETALHE DOBRADIÇA

PORTAS SE ENCONTRAM EM UM VOLUME SEPARADO
THE DOORS ARE IN A SEPARATE VOLUME
LAS PUERTAS ESTÁN EN UM VOLUMEN SEPARADO

C x144



E x8



F x16

