

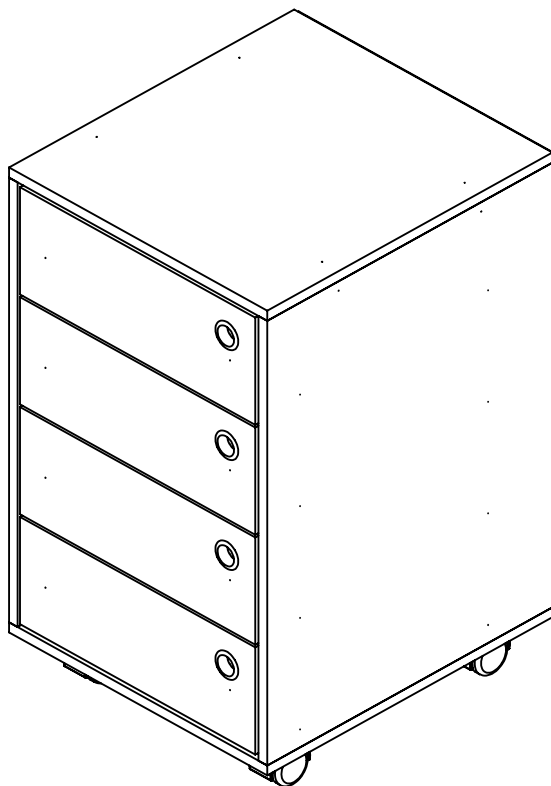







PLACA&PONTO

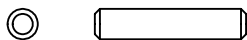
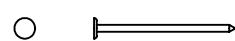

**P1072 - OAK
GAVETEIRO MULTIUSO
4 GAVETAS**

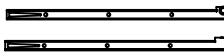
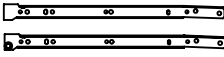
01

LISTA DE FERRAGENS

REF.	DESCRIÇÃO	VINHETA	QTD.
A	PARAFUSO C.C. CHIPBOARD 3.5 X 40MM ZA		12
B	PARAFUSO C.C. CHIPBOARD 3.5 X 14MM ZA		90
C	CAVILHA Ø6X30MM		25
D	PREGO 10 MM		34
E	COLA BRANCA		01
F	CORREDIÇAS GAVETA 350MM		04
G	TRILHO LATERAL 350MM		04
H	CANTONEIRA METÁLICA 20X20		20
I	PUXADOR EMBUTIDO PRETO 16MM		04
J	RODÍZIO RB40 C/ SUP. C/ TRAVA PRETO		02
K	RODÍZIO RB40 C/ SUP. S/ TRAVA PRETO		02

VISTA EXPLODIDA

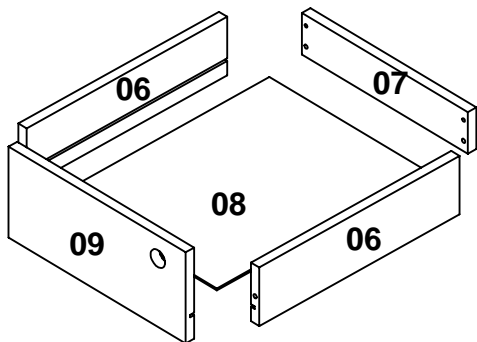
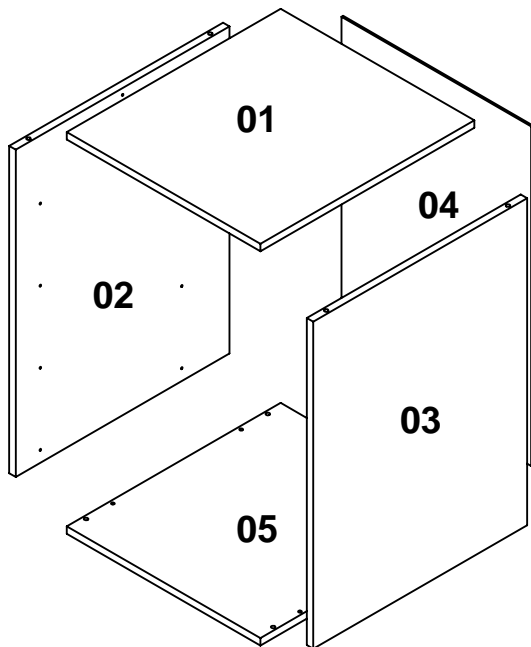

LISTA DE PEÇAS

Nº	CÓDIGO	DESCRIÇÃO	QTD.	DIMENSÕES (mm)		
				COMP.	LARG.	ESP.
01	13100206-01	TAMPO/ TAPA/ TOP	01	400	360	15
02	13100206-02	LATERAL ESQUERDA/ LADO IZQUIERDO/ LEFT SIDE	01	570	400	15
03	13100206-01	LATERAL DIREITA/ LADO DERECHO/ RIGHT SIDE	01	570	400	15
04	13100206-11	FUNDO GAVETEIRO/ FONDO DEL CAJÓN/ DRAWER BACK	01	590	350	03
05	13100206-03	BASE/ BASE/ BASE	01	400	360	15
06	13100206-05	LATERAL GAVETA/ LADO DEL CAJÓN/ SIDE OF DRAWER	08	350	90	15
07	13100206-06	COSTAS GAVETA/ CAJÓN TRASEIRO/ BACK OF DRAWER	04	64	300	15
08	13100206-08	FUNDO GAVETA/ FONDO DEL CAJÓN/ DRAWER BOTTOM	04	367	285	03
09	13100206-07	FRENTE GAVETA/ FRENTE DEL GAJÓN/ FRONT OF THE DRAWER	04	320	140	15

PLACA&PONTO

01

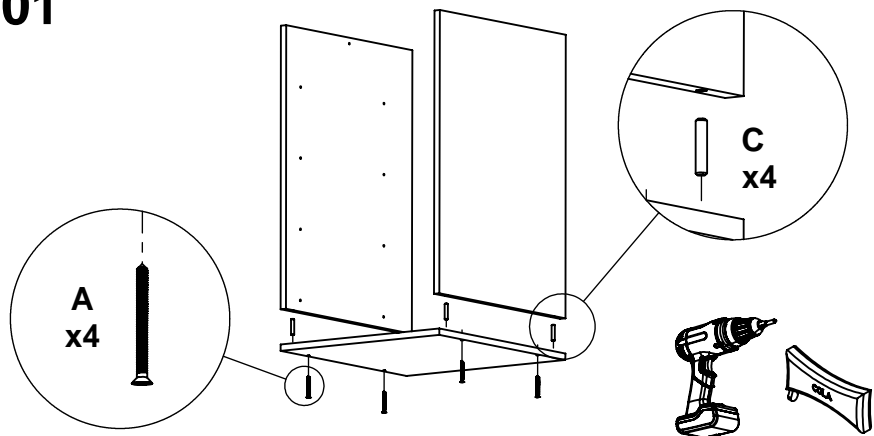

BR.: Passe cola (E) nas furações da base e das laterais e encaixe as cavilhas (C). Depois, parafuse os parafusos (A) para fixar melhor.

ES.: Aplique pegamento (E) en los agujeros de la base y los laterales e inserte las clavijas (C). A continuación, apriete los tornillos (A) para fijarlos mejor.

EN.: Apply glue (E) to the holes in the base and sides and insert the dowels (C). Then, tighten the screws (A) to secure them better.

02

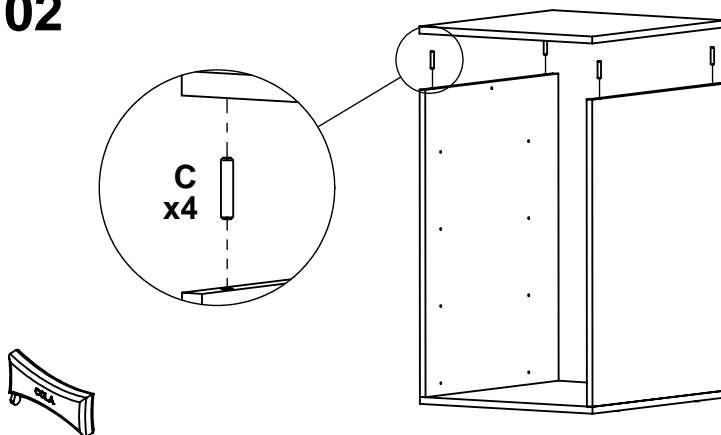

BR.: Passe cola nas furações das laterais e do tampo e encaixe-os com as as cavilhas (C). Aguarde até secar.

ES.: Aplique pegamento a los agujeros de los laterales y la parte superior y únalos con las clavijas (C). Espere a que se sequen.

EN.: Apply glue to the holes in the sides and top and fit them together with the dowels (C). Wait until dry.

05

PLACA&PONTO

03

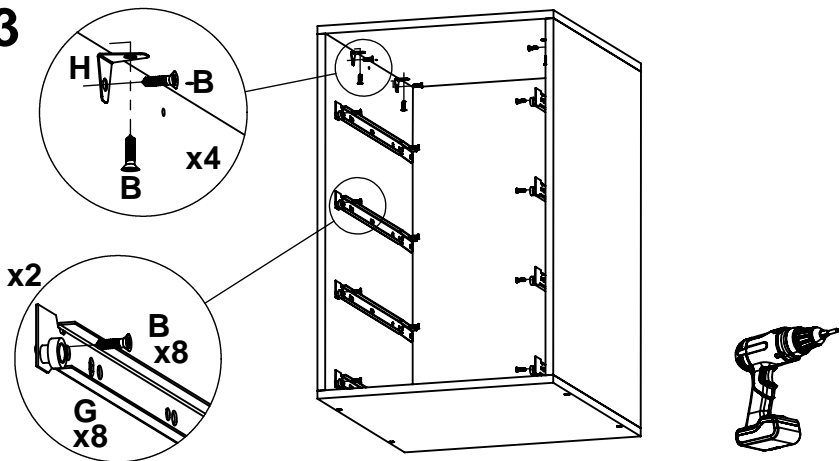

BR.: Posicione os trilhos das corrediças (G) nas laterais e parafuse-os (B). Depois parafuse (B) as cantoneiras (H) na parte superior.

ES.: Coloque los rieles deslizantes (G) a los lados y atornílos (B). Luego, atornille (B) los soportes de esquina (H) en la parte superior.

EN.: Position the slide rails (G) on the sides and screw them (B). Then screw (B) the corner brackets (H) on the top.

04

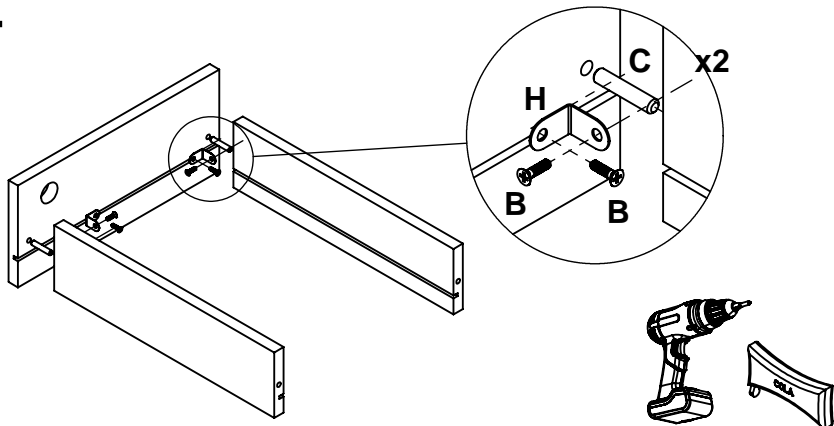

BR.: Passe cola (E) nos furos das laterais das gavetas e nas cavilhas (C). Depois, parafuse (B) as cantoneiras (H).

ES.: Aplique cola (E) en los agujeros de los laterales de los cajones y en los frentes, y encájelos con las clavijas (C). A continuación, atornille (B) las esquinas (H).

EN.: Apply glue (E) to the holes on the sides of the drawers and on the fronts, and fit them with the dowels (C). Then screw (B) the corner brackets (H) in place.

PLACA&PONTO

05

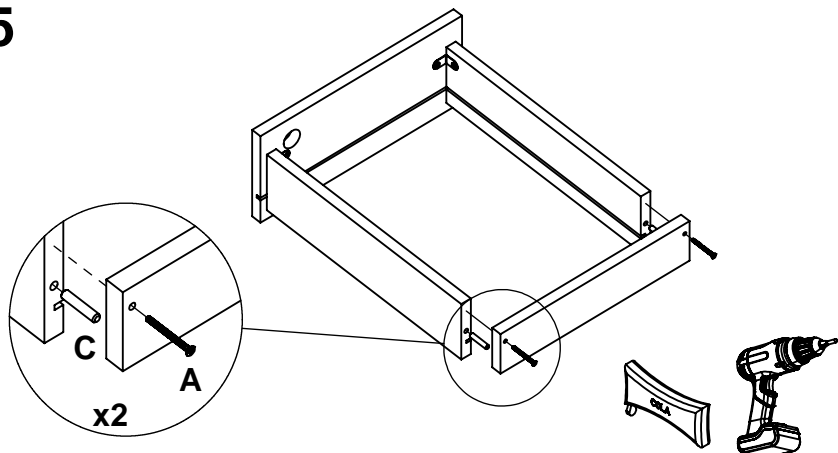

BR.: Passe cola (E) nos furos das laterais das gavetas e nas costas de gaveta e encaixe-os com as cavilhas (C). Depois parafuse os parafusos (A) para fixar melhor.

ES.: Aplica pegamento (E) en los agujeros de los laterales y en la parte trasera del cajón y encájalos con las clavijas (C). A continuación, atornilla los tornillos (A) para fijarlos mejor.

EN.: Apply glue (E) to the holes on the sides of the drawers and the back of the drawer and fit them with the dowels (C). Then screw in the screws (A) to secure them better.

06

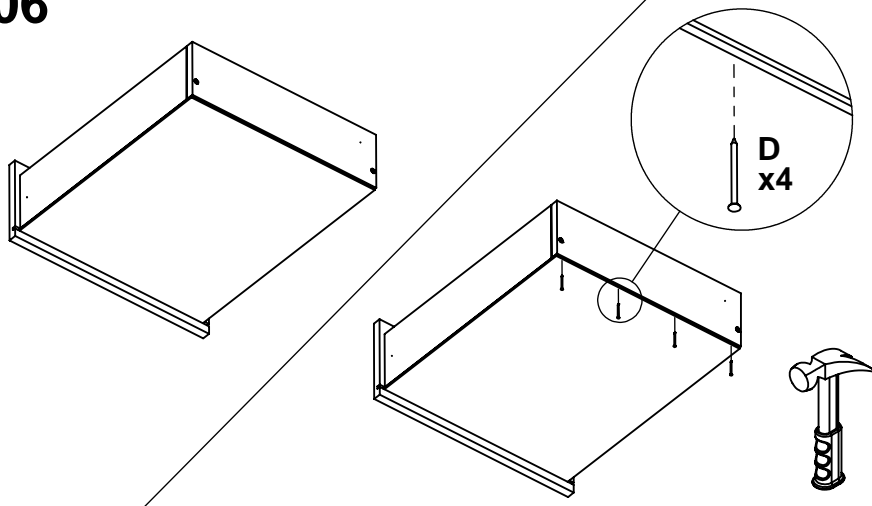

BR.: Encaixe o fundo da gaveta nos rasgos, depois pregue-o (D) até estar bem fixado.

ES.: Coloque la parte inferior del cajón en las ranuras y luego clávelo (D) hasta que quede firmemente en su lugar.

EN.: Fit the bottom of the drawer into the slots, then nail it (D) until it is securely in place.

07

07

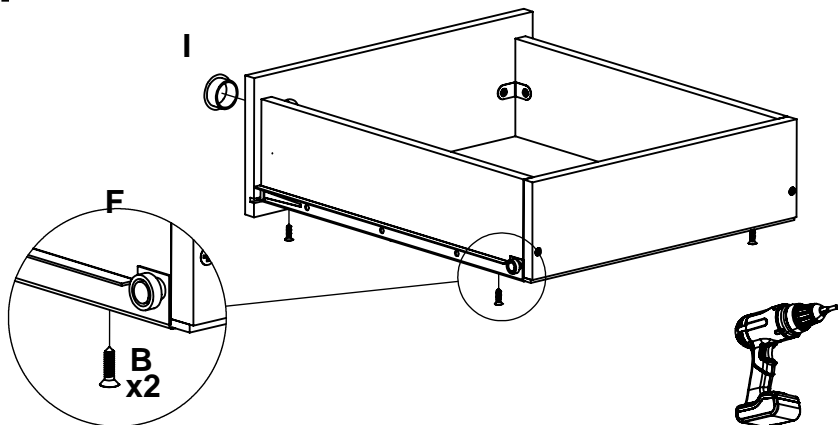

BR.: Posicione as corredeiras (F) nas gavetas e parafuse-as (B) conforme indicado. Depois, encaixe o puxador (I) à gaveta.

ES.: Coloque las guías (F) en los cajones y atornillelas (B) como se indica. A continuación, encaje el tirador (I) en el cajón.

EN.: Position the runners (F) on the drawers and screw them (B) as indicated. Then, attach the handle (I) to the drawer.

08

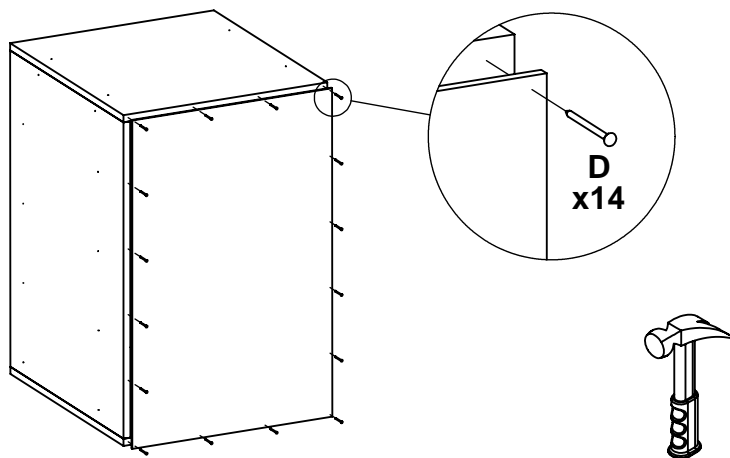

BR.: Pregue (D) o fundo do gaveteiro até estar bem fixado.

ES.: Clava (D) la parte inferior del cajón hasta que quede bien fijado.

EN.: Nail (D) the bottom of the drawer until it is securely fixed.

08

09

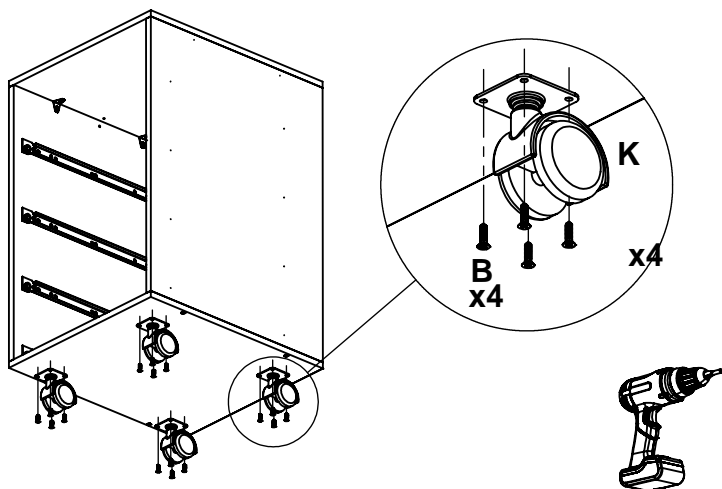

BR.: Posicione os rodízios (J e K) na base e parafuse-os (B).

ES.: Coloque las ruedas (J e K) en la base y atorníllelas (B).

EN.: Position the castors (J e K) on the base and screw them in (B).

10

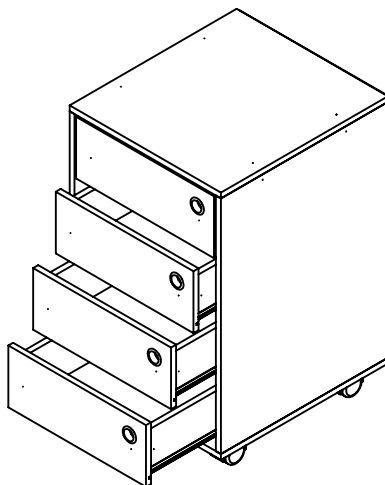

BR.: Encaixe as gavetas e veja se correm suavemente.

ES.: Encaje los cajones y compruebe que se deslizan con suavidad.

EN.: Fit the drawers and check that they slide smoothly.

09

PLACA&PONTO

RECOMENDAÇÕES:

- 01 - Examine completamente todas as peças do móvel antes de iniciar o trabalho.
- 02 - Recomenda-se montar o móvel conforme este Manual de Montagem.
- 03 - É de responsabilidade do montador seguir as instruções do Manual de Montagem, que são fundamentais para garantir a estrutura do móvel.
- 04 - Certifique-se de que todos os acessórios utilizados na montagem (parafusos, porcas, ponteiras) estejam fixados o suficiente, totalmente atarraxados, evitando que venham a provocar ferimentos.

LIMPEZA:

- 01 - Pano levemente umedecido com água, seguido de pano seco.
- 02 - Não utilizar produtos químicos ou abrasivos.

GARANTIA:

- 01 - 3 meses para defeitos ou vícios de origem.

ADVERTÊNCIAS:

- 01 - Esteja ciente do risco de chama aberta e outras fontes de calor, tais como aquecedores elétricos, aquecedores a gás etc. nas proximidades do produto.
- 02 - Não utilize o produto se alguma parte estiver quebrada, rasgada ou faltando. Utilizar somente peças de reposição aprovadas pelo fabricante.

RECOMENDACIONES:

- 01 - Examine completamente todas las piezas del mueble antes de empezar el montaje.
- 02 - Recomienda-se montar el mueble de acuerdo con este Manual de Montaje.
- 03 - Es de responsabilidad del montador seguir las instrucciones del Manual de Montaje, que son fundamentales para asegurar la estructura del mueble.
- 04 - Asegure-se de que todos los accesorios utilizados en el montaje (tornillos, tuercas, ponteras) estén fijados el suficiente, totalmente roscados, evitando que vengam a provocar lesiones.

LIMPIEZA:

- 01 - Paño levemente humedecido con agua, siguiendo de paño seco.
- 02 - No utilizar productos químicos o abrasivos.

GARANTÍA:

- 01 - 3 meses para defectos o vicios de origen.

ADVERTENCIAS:

- 01 - Tenga en cuenta el riesgo de llama abierta y otras fuentes de calor, tales como calentadores eléctricos, calentadores de gas, etc. en las proximidades del producto.
- 02 - No utilice el producto si alguna parte está rota, o perdida. Utilizar sólo piezas de repuesto aprobadas por el fabricante.

RECOMMENDATIONS:

- 01 - Check completely all the furniture's pieces before start to assemble it.
- 02 - It is recommended to assemble this furniture according to this Assembly's Manual.
- 03 - It is the assembler's responsibility to follow the instructions of this Assembly's Manual, which are essential to ensure the furniture's structure.
- 04 - Ensure that all the accessories used in the assembly (bolts, nuts, tips) are well and enoughly fixed, completely threaded, avoiding injuries from happening.

CLEANSING:

- 01 - Cloth slightly moistened with water.
- 02 - Do not use chemicals or abrasives products.

WARRANTY:

- 01 - 3 months due to manufacture defects.

WARNINGS:

- 01 - Be aware of the risk of open flame and other sources of heat, such as electric heaters, gas heaters etc. around the product.
- 02 - Do not use the product if any part is broken, torn or missing. Only use replacement parts approved by the manufacturer.