

par de cavaletes

Linha TRIO

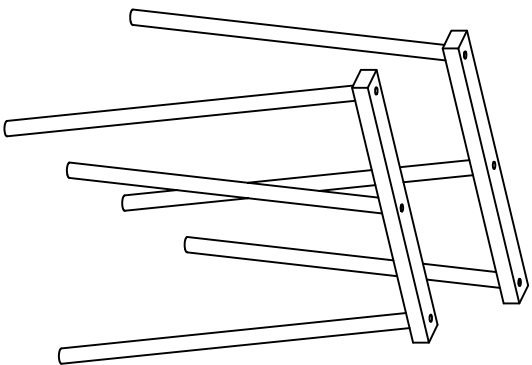

- PARTES DO PRODUTO:**
1. Travessa (2x)
 2. Pé (6x)

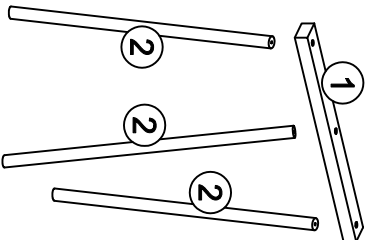

- ATENÇÃO:**
1. Leia atentamente toda instrução antes de iniciar a montagem.
 2. A montagem do produto deverá ser feita em uma superfície limpa e plana. Recomendamos utilizar a própria embalagem para forrar o chão a fim de não danificar o produto.
 3. Reserve área livre para montagem do produto.
 4. Evite batidas e o contato com objetos cortantes.
 5. Para a limpeza do produto, utilize um pano levemente umedecido com água, seguido de um pano seco.

VOCÊ PRECISARÁ DE:

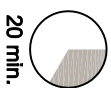

20 min.

FERRAGEM:



A - PARAFUSO 7x50 (06x)
cab 13mm



B - CHAVE (01x)



C - TAPAFURO DE SILICONE (06x)
Ø19x4mm



D - PARAFUSO 4x30 (08x)



E - PÉ NIVELADOR (06x)

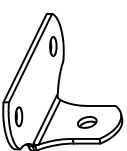

F - CANTONEIRA (08x)



G - PARAFUSO 3,5x16 (24x)

PASSO 01:
Orientado pela marcação de alinhamento, encaixe os pés laterais [2] na travessa [1] e fixe a montagem usando o parafuso [A] e a chave [B].

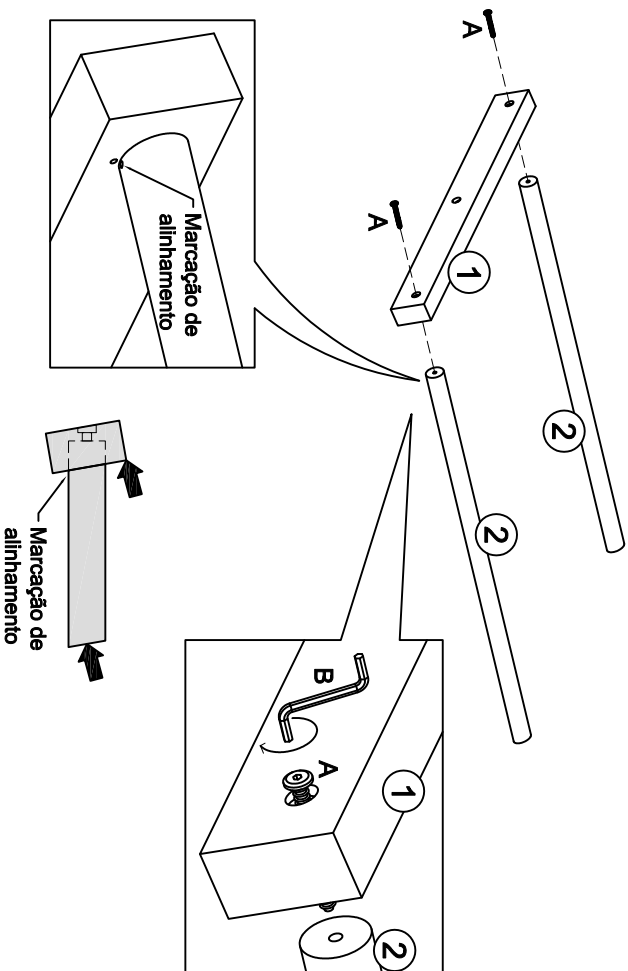

PASSO 02:
Seguindo a marcação de alinhamento, encaixe o pé central [2] na travessa [1] e fixe a montagem usando o parafuso [A] e a chave [B].

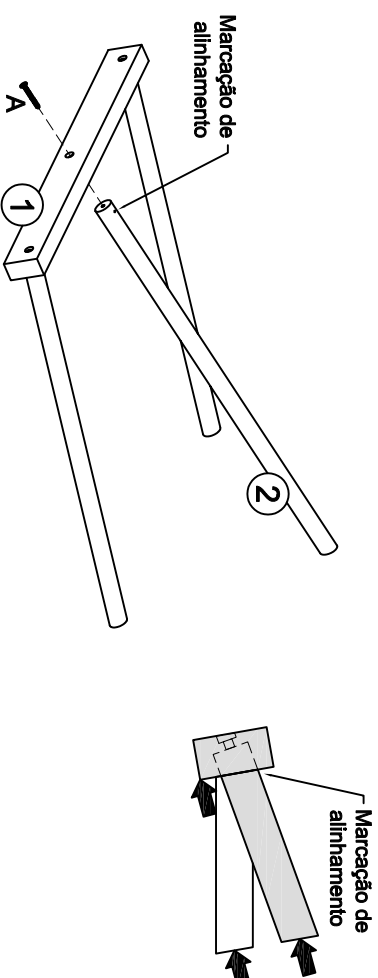

PASSO 03:

Para uma melhor estabilidade do seu produto, aplique as contoneiras de metal [F] entre a travessa [1] e cada um dos pés [2], usando os parafusos [G].
Em seguida, aplique o pé regulador de altura [E] em cada um dos pés [2].

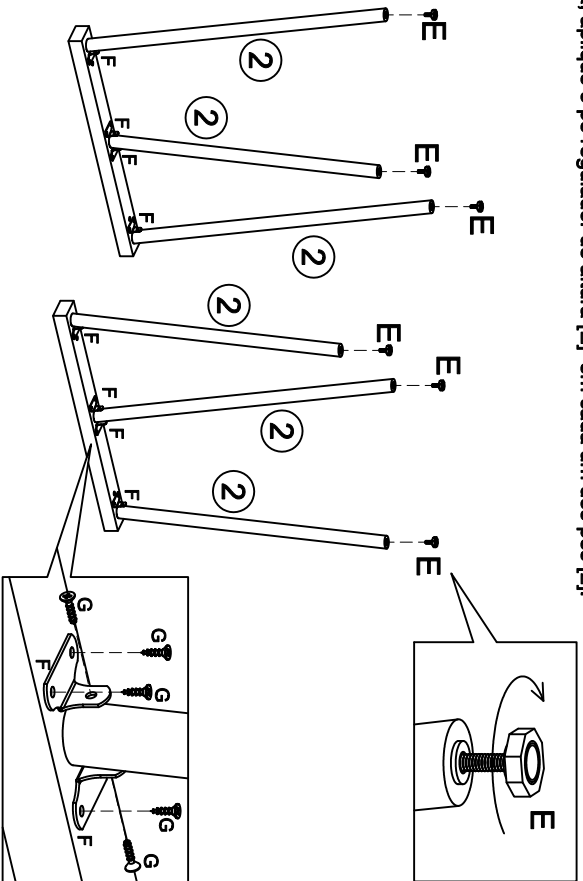

PASSO 04:

Para o uso dos cavaletes sob tampo de madeira, com espessura igual ou superior a 18mm, posicione-os e fixe-os ao tampo usando os parafusos [D].

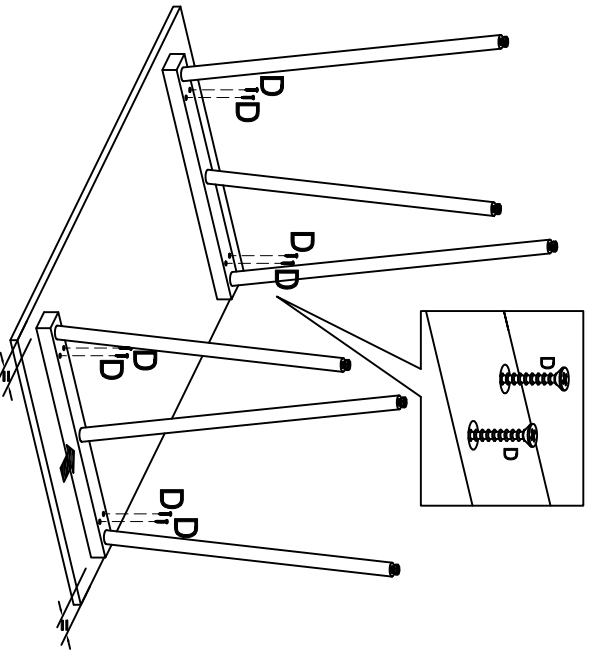

PASSO 05:

Para o uso dos cavaletes sob tampo de vidro temperado, aplique, antes, os tapafuros de silicone [C] nos furos da travessa [1].

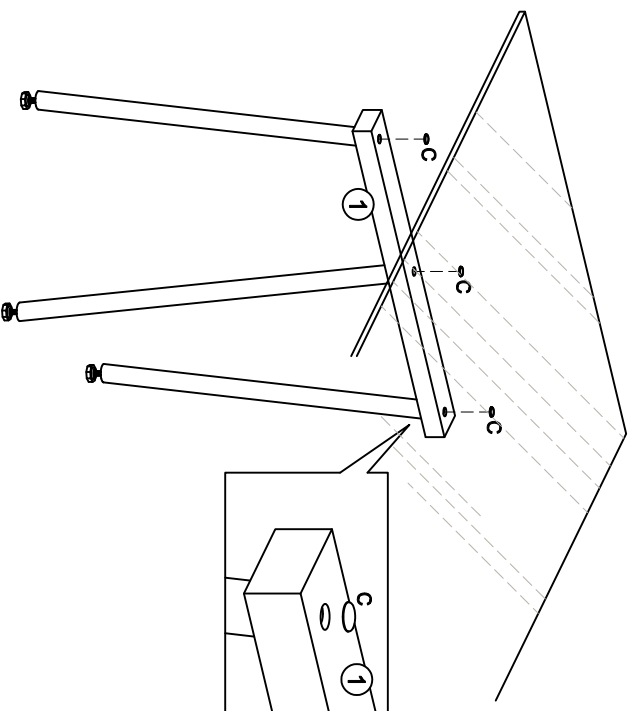

PASSO 06:

Regule, individualmente, cada um dos pés niveladores até atingir a estabilidade total da escrivaninha. Comece regulando os pés de fora e finalize com os pés internos.

