

Código:	54022667	NCM: 8301.40.00
Produto:	FECH SERR CORRER ESP CONCHA 410 CR	
Linha de Produtos:	SERRALHEIRO	
Norma:	ABNT NBR 14913:2011	
Aplicação:	Portas Externas com espessura de 30mm à 50mm	
Acabamentos:	Cromado (CR)	
Resistência a corrosão:	Grau 2	
Máquina:	<ul style="list-style-type: none"> * Broca de 15mm * Apresenta a caixa e tampa em aço galvanizado com espessura de 1,20mm * Arrastador e lingueta em zamac cromados no acabamento CR, BR e pintados na cor preta para fechaduras EP. * Testa e Contra testa em aço inoxidável com espessura de 2mm, na fechadura EP são pintadas na cor preta * Fixação da máquina e contra testa por parafusos em aço de cabeça chata com fenda philips 	
Guarnição:	* 2 espelhos em aço inoxidável, fixados por parafusos auto-atarrachantes de cabeça fenda philps em aço niquelado	
Cilindro(s):	<ul style="list-style-type: none"> * Cilindro tradicional 55mm de Zamac Cromado * 6240 Combinações * Acompanha 2 chaves de latão com acabamento niquelado * Fixação por parafuso de cabeça chata com fenda philips em aço niquelado 	
Peso bruto:	0.382kg	Peso Líquido: 0.354kg
	Dimensões	Código de Barras Quantidade
Embalagem Individual:	Não cadastrada	7890577449400 1
Garantia:	5 Anos contra defeitos de fabricação e/ou funcionamento. 2 anos para acabamento. 1 ano para produtos em lugares públicos ou corrosivos.	

Desenhos:

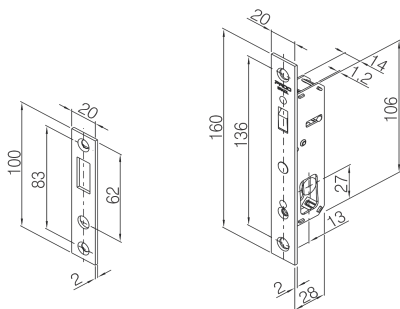

Máquina 410 e contra testa

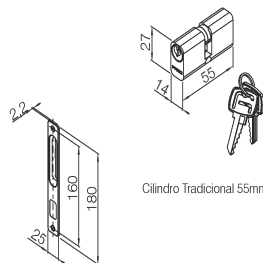

Espelho Concha 725

Cilindro Tradicional 55mm