

Código: 54022611 NCM: 8301.40.00

Produto: FECH CONCEPT CORRER ESP CONCHA 810 CR

Máquina:
 

- \* Máquina Correr 810 (Testa fixa de largura de 20mm)
- \* Broca de 15mm
- \* Caixa e tampa em aço galvanizado
- \* Arrastador e lingueta em zamac níquelado
- \* Testa e contra testa em aço inoxidável
- \* Contra testa de perfil em zamac



Garnição: \* 2 espelhos em aço inoxidável, fixados por parafusos auto-atarrachantes de cabeça fenda philps em aço níquelado

Cilindro:
 

- \* Cilindro CONCEPT Cromado
- \* 1020 Combinações
- \* Acompanha 4 chaves de latão com acabamento níquelado
- \* Fixação por parafuso de cabeça chata com fenda philips em aço níquelado

Peso bruto: 0.331kg      Peso Líquido: 0.302kg

	Dimensões	Código de Barras	Quantidade
Embalagem Individual:	Não cadastrada	7890577446720	1

Garantia: 5 Anos contra defeitos de fabricação e/ou funcionamento. 2 anos para acabamento. 1 ano para produtos em lugares públicos ou corrosivos.

Desenhos:

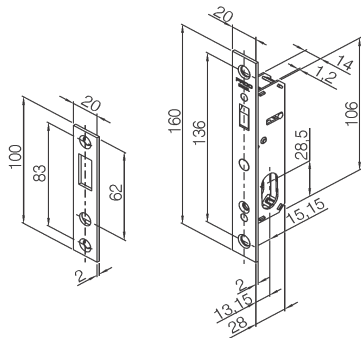

Máquina 810 e contra testa

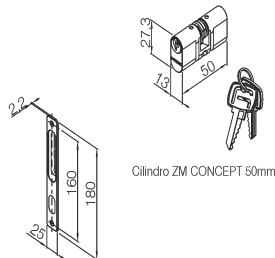

Espelho Concha Concept