

Código:	54020429	NCM: 8301.40.00
Produto:	FECH ZM CONCEPT ROS 401B CR	
Linha de Produtos:	CONCEPT	
Norma:	ABNT NBR 14913.2011	
Aplicação:	Portas de banheiros com espessura de 20mm à 30mm	
Acabamentos:	Cromado (CR)	
Resistência a corrosão:	Grau 2	
Máquina:	<ul style="list-style-type: none"> * Máquina para porta de Banheiro 30B (Testa fixa) * Broca de 40mm * Tráfego Médio * Grau de Segurança Média * Sistema de reversão do trinco sem necessidade de ferramentas * Caixa e tampa em aço galvanizado * Trinco e lingueta em Zamac níquelado * Testa e contra testa em aço inoxidável 	
Guarnição:	* 4 rosetas em aço inoxidável, fixadas por pressão em almas plásticas fixadas na porta por parafusos auto-atarrachantes de cabeça fenda philps em latão	
Maçaneta:	* 2 maçanetas de zamac Cromadas, com acionamento tipo alavanca; fixadas em 2 ferros bicromatizados de 80mm que são fixados por 2 parafusos allen sem cabeça	
Peso bruto:	0.594kg	Peso Líquido: 0.543kg
	Dimensões	Código de Barras
Embalagem Individual:	198 X 71 X 97	7890577441374
Garantia:	5 Anos contra defeitos de fabricação e/ou funcionamento. 2 anos para acabamento. 1 ano para produtos em lugares públicos ou corrosivos.	

Desenhos:

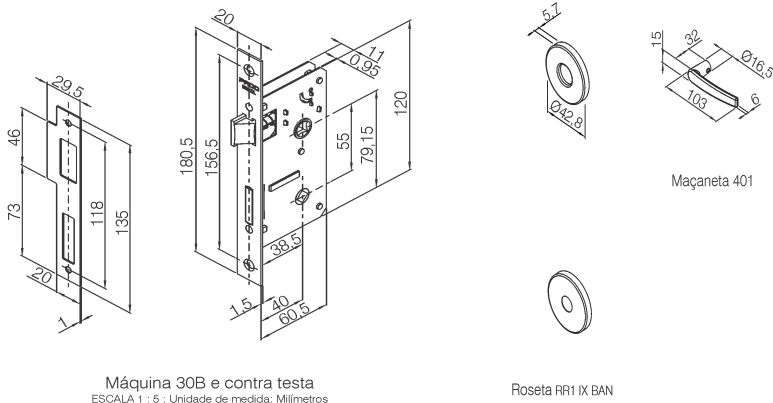

Máquina 30B e contra testa
ESCALA 1 : 5 ; Unidade de medida: Milímetros

Roseta RR1 IX BAN