

Código: 54019973 NCM: 8301.40.00

Produto: FECH ZM VICTORIA ROS 504-90I BX

Máquina:
 * Máquina para porta Interna 90I (Falsa testa)
 * Broca de 55mm
 * Tráfego Intenso
 * Grau de Segurança Máxima
 * Sistema de reversão do trinco sem necessidade de ferramentas
 * Caixa, tampa e falsa testa em aço galvanizado
 * Trinco e lingueta em Zamac níquelado
 * Testa e contra testa em aço inoxidável pintado de preto

Guarnição: * 4 rosetas em aço inoxidável no acabamento Bronze oxidado, fixadas por pressão em almas plásticas fixadas na porta por parafusos auto-atarrachantes de cabeça fenda philps em latão

Maçaneta: * 2 maçanetas de zamac no acabamento Bronze Oxidado, com acionamento tipo alavanca; fixadas em 2 ferros bicromatizados de 90mm que são fixados por 2 parafusos allen sem cabeça

Peso bruto: 1.135kg Peso Líquido: 1.069kg

Dimensões	Código de Barras	Quantidade
-----------	------------------	------------

Embalagem Individual:	Não cadastrada	7890577423714	1
-----------------------	----------------	---------------	---

Garantia: 5 Anos contra defeitos de fabricação e/ou funcionamento. 2 anos para acabamento. 1 ano para produtos em lugares públicos ou corrosivos.

Desenhos:

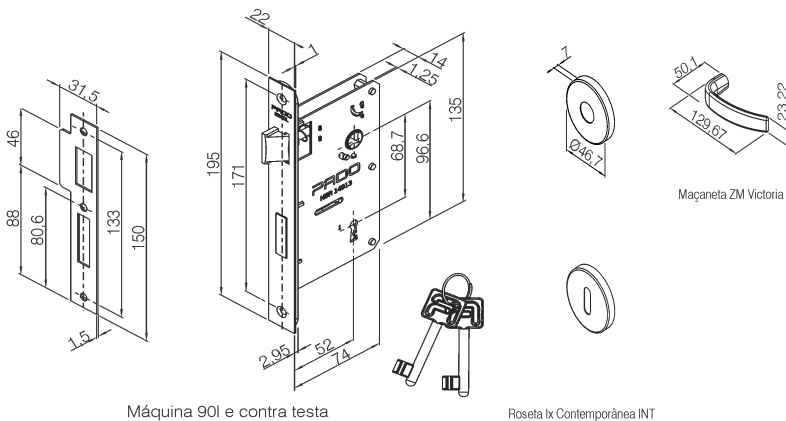

Máquina 90I e contra testa

Roseta lx Contemporânea INT