

Código:	54019429	NCM: 8301.40.00
Produto:	FECH ZM CONTEMP ROS 500-80B CR	
Máquina:	<ul style="list-style-type: none"> <li>* Máquina para porta de Banheiro 80B (Falsa testa)</li> <li>* Broca de 40mm</li> <li>* Tráfego Intenso</li> <li>* Grau de Segurança Muito alta</li> <li>* Sistema de reversão do trinco sem necessidade de ferramentas</li> <li>* Caixa, tampa e falsa testa em aço galvanizado</li> <li>* Trinco e lingueta em Zamac níquelado</li> <li>* Testa e contra testa em aço inoxidável</li> </ul>	
Guarnição:	* 4 rosetas em aço inoxidável, fixadas por pressão em almas plásticas fixadas na porta por parafusos auto-atarrachantes de cabeça fenda philps em latão	
Maçaneta:	* 2 maçanetas de zamac Cromadas, com acionamento tipo alavanca; fixadas em 2 ferros bicromatizados de 80mm que são fixados por 2 parafusos allen sem cabeça	
Peso bruto:	0.981kg	Peso Líquido: 0.919kg
	Dimensões	Código de Barras
Embalagem Individual:	Não cadastrada	7890577395578
		Quantidade
Garantia:	5 Anos contra defeitos de fabricação e/ou funcionamento. 2 anos para acabamento. 1 ano para produtos em lugares públicos ou corrosivos.	

Desenhos:

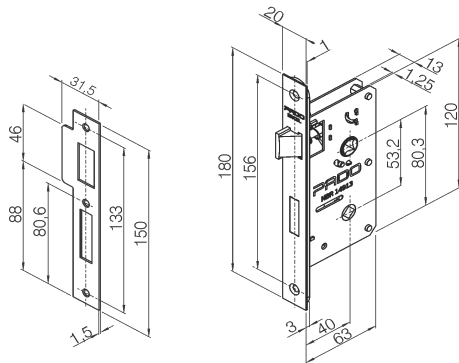

Máquina 80B e contra testa

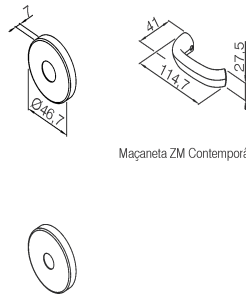

Maçaneta ZM Contemporânea



Roseta lx Contemporânea BAN