

# INSTRUÇÃO DE MONTAGEM GAVETEIRO VOLANTE 03/04 GV

LINHA ARENA

Obrigado por ter escolhido os produtos Pandin

DESCRIÇÃO DE ITENS				
ITEM	DESCRIÇÃO	CÓDIGO	DESENHO	QTDADE
A	RETAGUARDA	COD. N452		01
B	LATERAL DIREITA	COD. N450		01
C	LATERAL ESQUERDA	COD. N451		01
D	TRAVESSA INF	COD. N461		03
E	TRAVESSA FECHADURA	COD. N455		01
F	RODIZIO C/ E S/ TRAVA	COD. 9232		04
G	PARAFUSO M4 X 10 CAB. CHATA	COD. D224		12
H	PARAFUSO 4,5 X 14 CAB. PANELA	COD. 7231		04
I	TAMPO	COD. 1969		01
J	PÉ DE CANTONEIRA ESQ	COD. N529		02
K	PÉ DE CANTONEIRA DIR	COD. N502		02

- VERIFIQUE TODOS OS COMPONENTES.
- PREPARE AS PARTES CONFORME INDICAM OS DESENHOS.

## PREPARAÇÃO DAS PEÇAS

1º PASSO

POSICIONE A LATERAL ESQUERDA E A LATERAL DIREITA UMA PARALELA A OUTRA E EM CIMA DE UMA SUPERFÍCIE LIMPA, COM A FRENTE DO GAVETEIRO PARA BAIXO

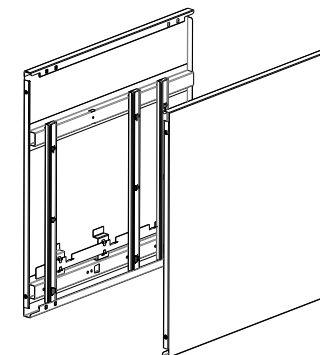

2º PASSO

ENCAIXE AS TRAVESSA INFERIORES COM REBITES NO ENCAIXE DA LATERAL ESQUERDA E DA LATERAL DIREITA, COM PEQUENAS BATIDAS PARA O TRAVAMENTO

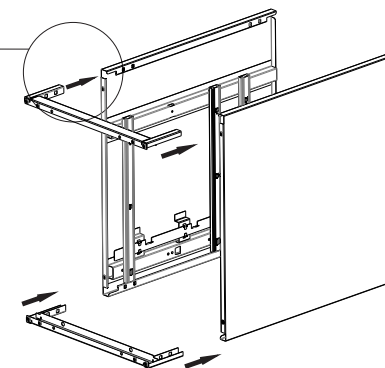
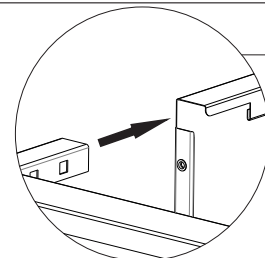

3º PASSO

ENCAIXE O KIT DOS PÉS REGULÁVEIS COM, CONTONEIRA (C) BUCHA (B) PARAFUSOS M4 X 10 (P) RODIZIO (R) CONFORME O INDICADO

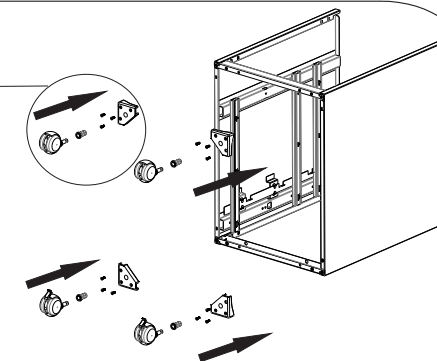
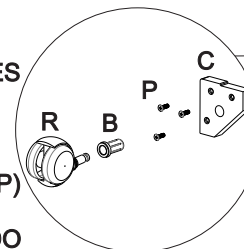

4º PASSO

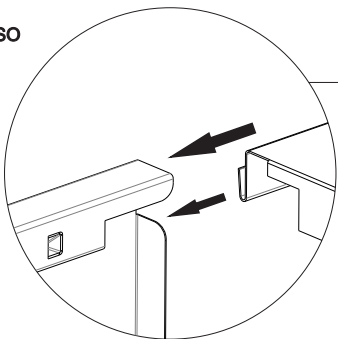

ENCAIXE A RETAGUARDA USANDO AS DOBRAS DAS LATERAIS COMO GUIA PARA O ENCAIXE

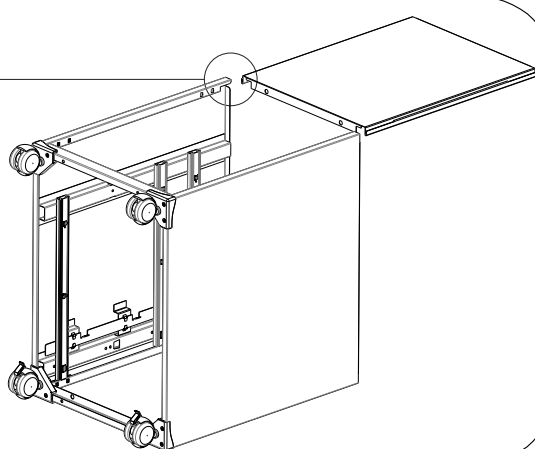

5º PASSO

ENCAIXE A TRAVESSA INFERIOR SEM REBITES E A TRAVESSA ECHADURA NA LATERAL DIREITA E NA LATERAL ESQUERDA, COM PEQUENAS BATIDAS PARA O TRAVAMENTO CONFORME INDICADO

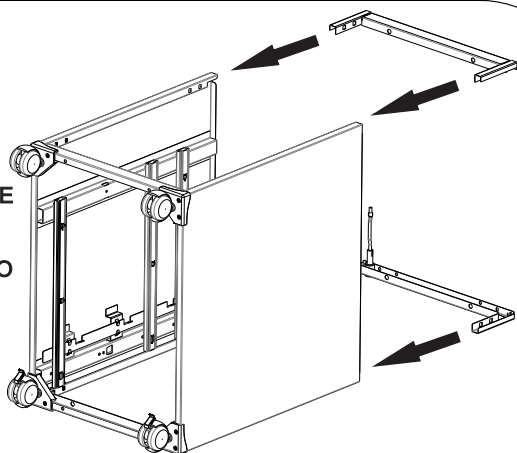

6º PASSO

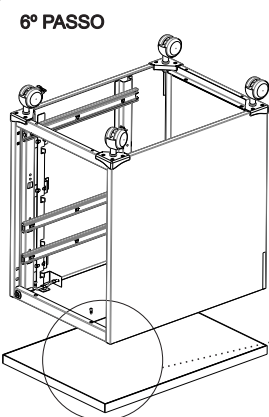

ENCAIXE O TAMPO NA LATERAL ESQUERDA E NA LATERAL DIREITA FIXANDO COM O PARAFUSO 4,5 X 14 CAB. PAINELA CONFORME O INDICADO

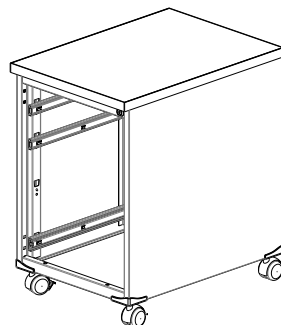
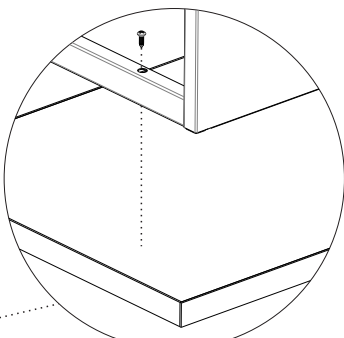

7º PASSO PUXE O A REGULAGEM DO TRILHO PARA FORA DO CORPO PRESSIONANDO UMA GARRA PARA BAIXO E A OUTRA GARRA PARA CIMA, PUXANDO PARA FORA O TRILHO

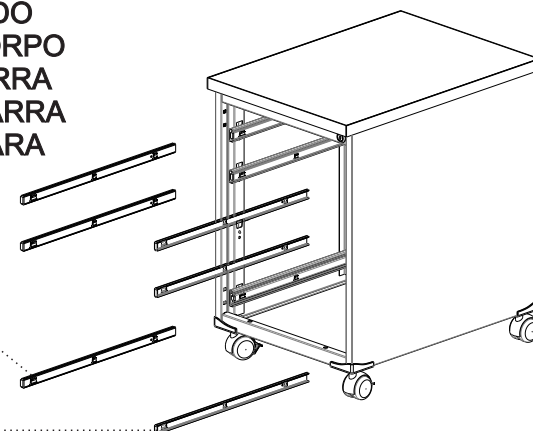
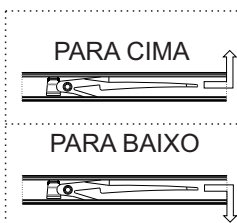

8º PASSO

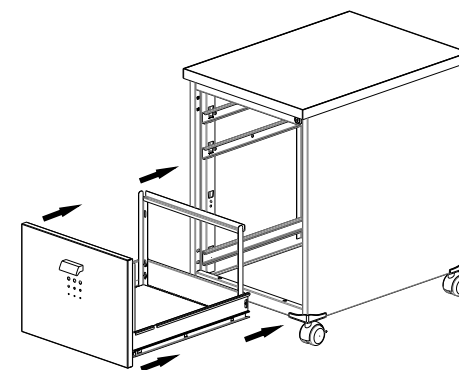
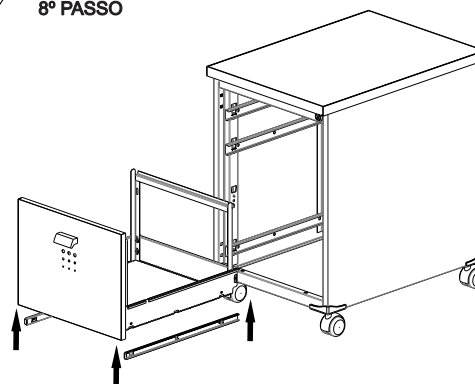

ENCAIXE A PARTE EXTERNA DO TRILHO NO CORPO DE GAVETA EXERCENDO PRESSÃO ATÉ CLICAR E ENCAIXE A GAVETA NO CORPO DO GAVETEIRO, CONFORME INDICADO

9º PASSO

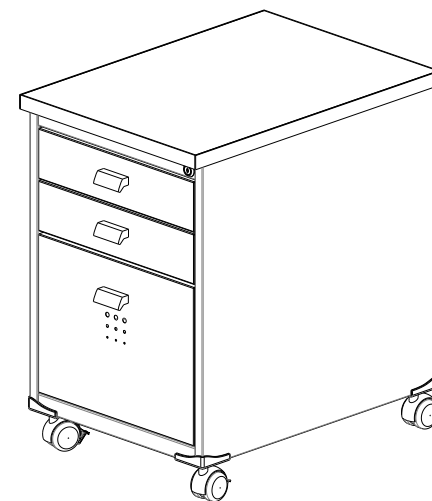

FINALIZE REGULANDO AS FRENTE DE GAVETA COM O CORPO DO GAVETEIRO