

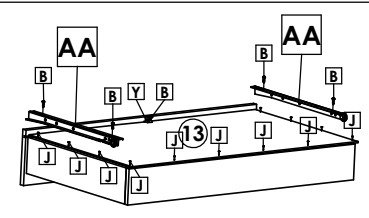

Roupeiro Prime | Mirage Plus Glass 3P | Wardrobe Prime | Mirage Plus Glass 3 Doors | Ropero Prime | Mirage Plus Glass 3 Puertas

Montagem Gavetas

10 - Maio - 2018

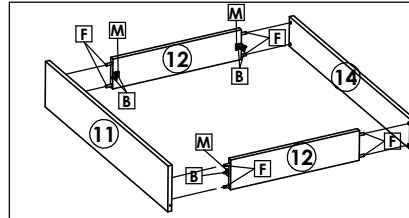
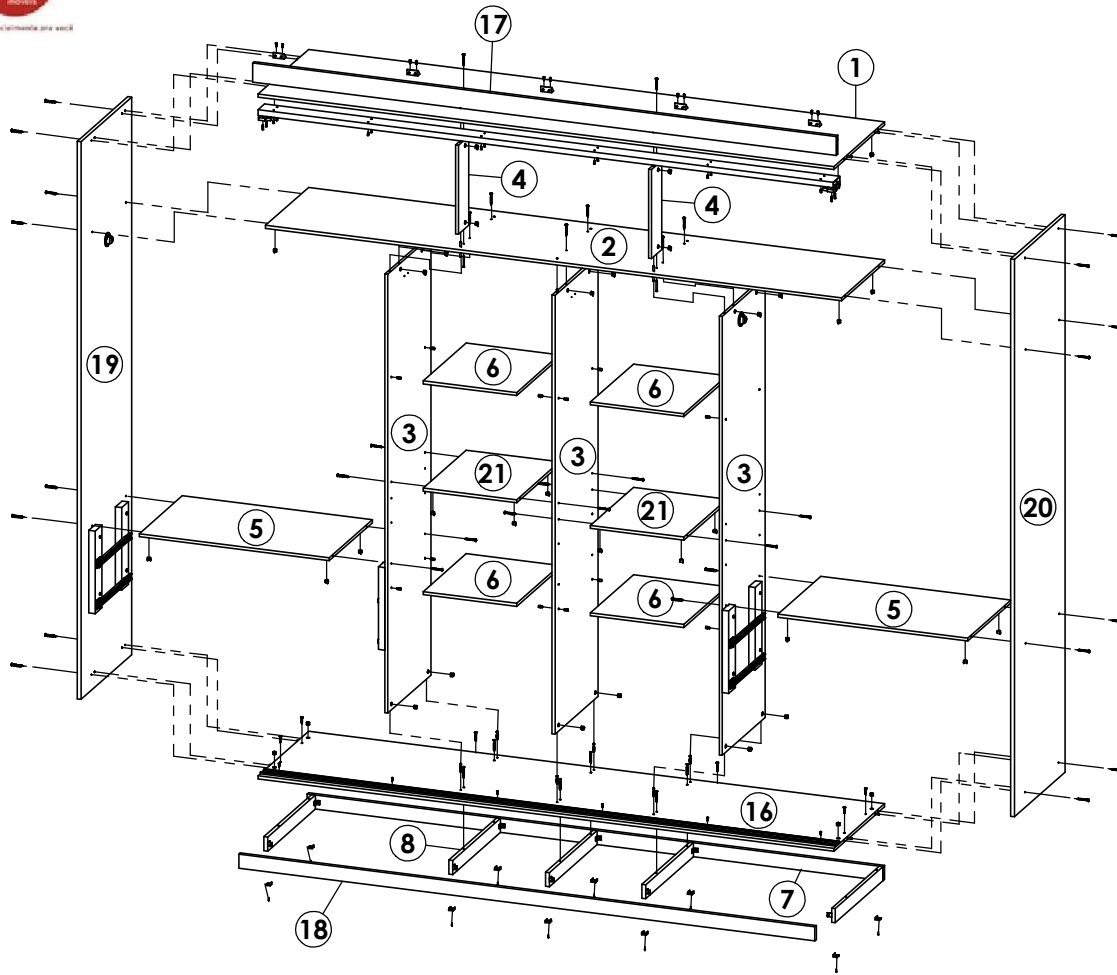

Roupeiro Prime | Mirage Plus Branco Sensitive

Peça / Pieza	Cod.	Descrição	Description	Descripción	Qtde Qty Cant	Compr Length Largo	Larg. Width Ancho	Esp. Thickness Espesor
1	P15009	Tampos Superior	Top	Tapa Superior	1	2280	530	12
2	P13997	Tampo Intermediário	Intermediate Top	Tapa Intermediaria	1	2280	450	12
3	P13983	Divisão	Division	Division	3	1724	450	12
4	P13981	Divisão Maleiro	Division	Division	2	350	106	12
5	P13995	Tampo (1 Ld s/ Pint.)	Cover (One side unp.)	Tapa (Un Id sin pint.)	2	752	450	12
6	P13994	Prateleira	Shelf	Repisa	4	370	450	12
7	P14001	Traseiro Pé	Back Bottom Frame	Zocalo Traseiro	1	2280	55	15
8	P13982	Divisão Pé	Division Bottom Frame	Division Zocalo	5	500	55	15
9	P12660	Distanciador Gaveta	Drawer Spacer	Espaçador	4	324	70	25
10	P14966	Distanciador s/ Pint.	Spacer s/ Pint.	Espaçador s/ Pint.	4	324	70	25
11	P13984	Frente Gaveta	Drawer Frontal	Frente del Cajón	4	692	135	12
12	P10762	Lateral Gaveta	Side Drawer	Lat del Cajón	8	385	88	12
13	P13986	Fundo Gaveta	Bottom Drawer	Fondo del Cajón	4	678	403	2,5
14	P14000	Traseiro Gaveta	Rear Drawer	Traseo del Cajón	4	678	88	12
15	P13987	Fundo	Back Panel	Fondo	6	2110	379	2,5
16	P14022	Tampo Inferior	Top	Tapa Inferior	1	2280	530	12
17	P14020	Moldura Superior	Top Frame	Marco Superior	1	2310	75	15
18	P14021	Frente Pé	Bottom Frame	Marco Inferior	1	2280	55	15
19	P14019	Lateral Esquerda	Left Panel	Lateral Izquierda	1	2190	530	15
20	P14018	Lateral Direita	Right Panel	Lateral Derecha	1	2190	530	15
21	P13998	Tampo	Top	Tapa	2	370	450	12

Roupeiro Prime | Mirage Plus Branco Sensitive

22	P15024	Porta	Door	Puerta	3	2058	765	12
----	--------	-------	------	--------	---	------	-----	----

Espelhos Prime Plus Glass

23	35169	Espelho	Mirror	Espejo	1	680	748	3
24	35170	Espelho	Mirror	Espejo	2	680	748	3

Espelhos Mirage Plus Glass

23	35169	Espelho	Mirror	Espejo	3	680	748	3
24	35170	Espelho	Mirror	Espejo	6	680	748	3

Roupeiro Prime Plus Exportção

24	35170	Espelho	Mirror	Espejo	3	680	748	3
----	-------	---------	--------	--------	---	-----	-----	---

Cod. Qnt.		Cod. Qnt.		Cod. Qnt.		Cod. Qnt.		Cod. Qnt.		Cod. Qnt.		Cod. Qnt.		Cod. Qnt.		Cod. Qnt.		Cod. Qnt.																																																																													
A 6	Parafuso Bigfix 33160	B 92	Parafuso 3,5x12 CP 33297	C 16	Parafuso Corrediça 6x12 CC - 22396	D 6	Paraf. Soberbão 5x40 30450	E 18	Parafuso 4x14 CC 25673	F 46	Cavilha 6x30 24603	G 6	Tambor Minifix 30182	H 6	Tampa Tambor Minifix 25682 - Champagne	I 2	Cavilha 6x60 30517	J 160	Prego 10x10 20179	K 45	Presilha Fundo 24099	L 5	Cantoneira Moldura 26557 - Champagne	M 26	Cantoneira Plástica 31363	N 1	Adesivo Logo 34539	O 36	Parafuso 4x50 CF 25677 - Branco	P 6	Sapata Plástica 32078 - Branco	Q 4	Sapata Plástica L 20039	R 4	Suporte Cabideiro 20039	S 1	Trilho Inf. 2277x42mm 34159	T 1	Perfil E 2277mm 35147 - Plástico	U 2	Sache de cola 20g 25676	V 38	Porca Cilíndrica 33195 - Champagne	W 2	Cabideiro 745mm 33682	X 16	Suporte Prateleira 34227 - Champagne	Y 4	Suporte Triangular 30094	Z 3	Pux. Triangular ADD 128mm - 34339	AA 4	Kit Corrediça 350mm Slim 21610	AB 12	Parafuso 3,5x12 CP (Emb. c/ sup. Cab.) 25671	AC 36	Parafuso 3,5x12 CF 25683 - Zinco Branco	AD 2	Parafuso 3,5x30 CF 25700	AE 24	Tapa Furo 5mm 27099 - Champagne	AF 2	Perfil H 2117mm 34073 - Champ	AG 3	Perfil I16 365mm 34170 - Champ	AH 9	Tapa Furo 6mm 34226 - Champagne	AI 6	Guia Folha Zero 35109	AJ 6	Rodízio Inferior 30519	AK 24	Parafuso 3,0x12 CF 33196	AL 16	Parafuso 3,5x20 CC 30519	AM 4	Trava da Porta 35109	AN 6	Cantoneira U 2058mm (12mm) - 35149	AO 2	Parafuso 4x45 CC 33002	AP 8	Parafuso 3x10 CC 33199	AQ 4	Parafuso 3,5x25 CF 24648	AR 18	Parafuso 3,5x35 CF 29242	AS 5	Suporte Vidro Pino 25678	AT 5	Parafuso 3,5x14 CP 34125	AU 2	Parafuso 3,5x16 CF (Pux. Triangular) 34696	AV 6	Parafuso 4,0x14 CF (Pux. Triangular s/ Espelho) 33067 - Zinco Branco



Atenção com a cor do acabamento!
Em caso de assistência solicitar o código de acordo com a cor da peça.

Medidas em mm



AS 5	Parafuso 3,5x14 CP 34125	AT 5	Parafuso 3,5x16 CF (Pux. Triangular) 34696	AU 2	Parafuso 3,5x16 CF (Pux. Triangular s/ Espelho) 33067 - Zinco Branco	AV 6	Parafuso 4,0x14 CF (Pux. Triangular s/ Espelho) 33067 - Zinco Branco
------	--------------------------	------	--	------	--	------	--

1º Passo / Step / Paso

Atenção! Comece montando a base do roupeiro fixando primeiro as divisões pé ⑧ centrais, na sequência o traseiro pé ⑦ e por último a frente pé ⑮, utilizando cantoneiras M e parafusos B.

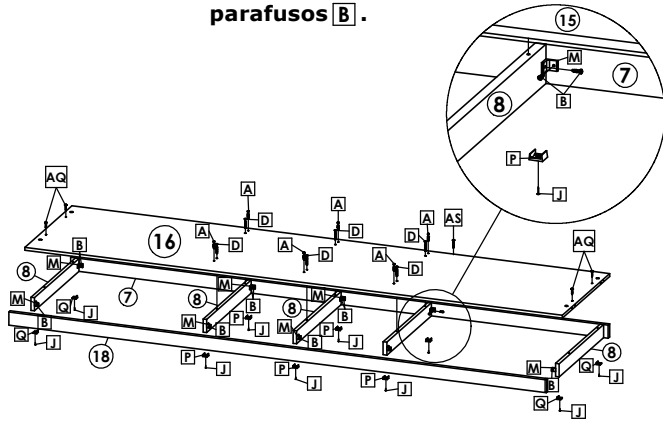

A Frente Pé ⑮ é alinhada pela frente da borda do tampo inferior ⑮.

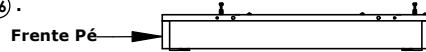

2º Passo / Step / Paso

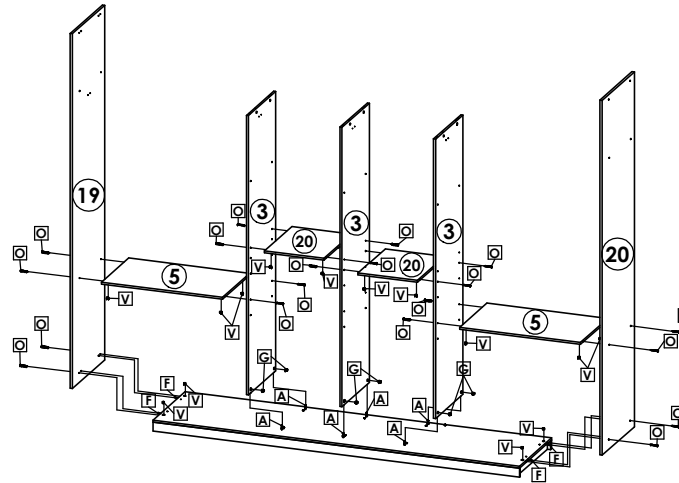

3º Passo / Step / Paso

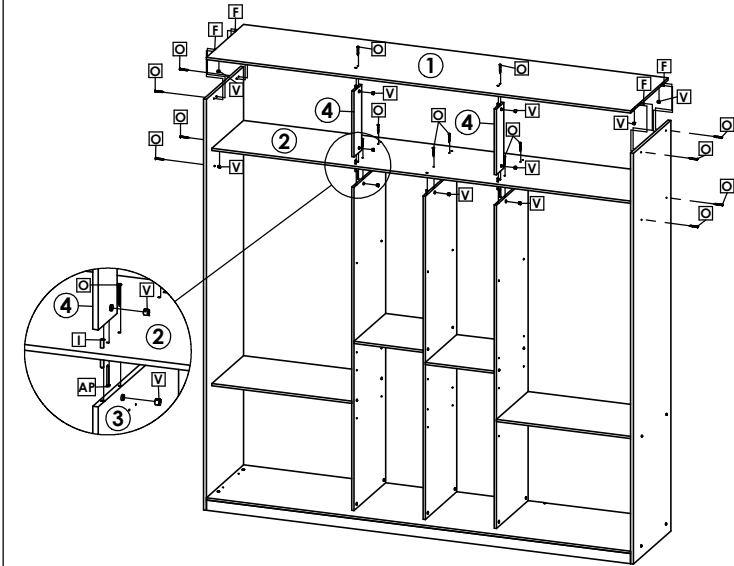

4º Passo / Step / Paso

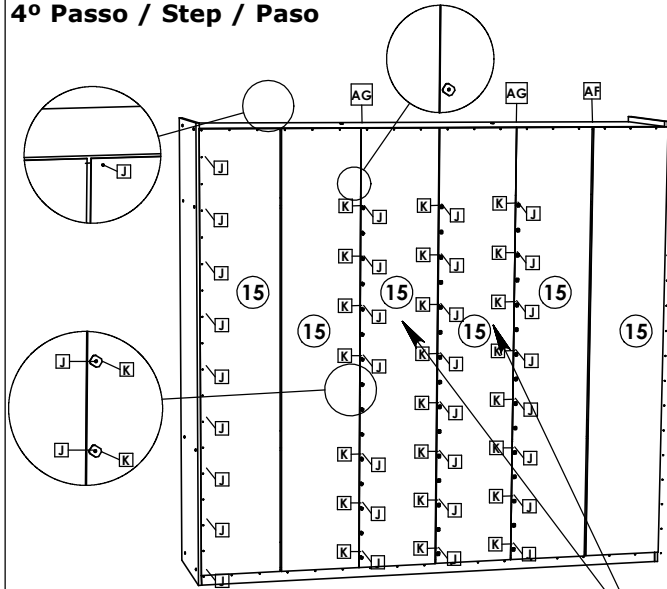

Inicie a montagem pelo Fundo Central ⑮ posicionando bem no centro do vão, os demais são colocados na sequência.

Após o posicionamento, faça a fixação com pregos J ao redor de todo corpo. Nas junções entre fundos, utilize pregos J, presilhas K, Perfil H AF e Perfil I AG.

5º Passo / Step / Paso

As molduras possuem um rasgo que servem de guia para o posicionamento das cantoneiras. The frames have a feature that guides the positioning of the angles. Los marcos poseen un rasgo que sirven de guía para el posicionamiento de las cantoneiras.

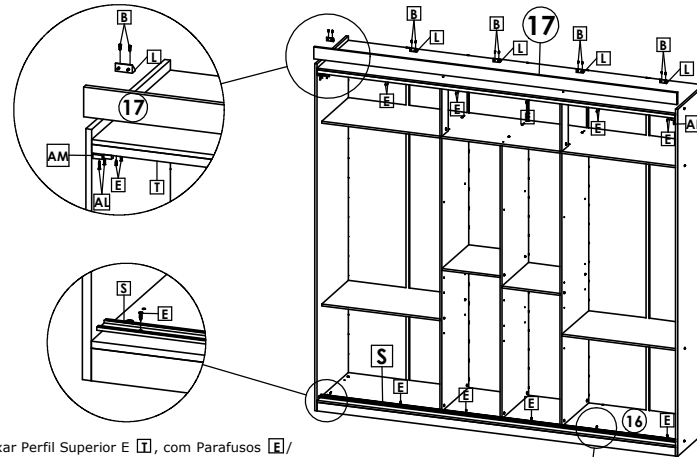

Fixar Perfil Superior E T, com Parafusos E / Fijar Perfil Superior E T, con Tornillos E / Attach Top Profile E T, with Screws E.

Posicionar o Trilho Inferior S a 25mm da borda do Tampo Inferior ⑮ /

Position the Rail Less S than 25mm from the edge of the Lower Top ⑮ /

Posicionar el Carril Inferior S a 25mm del borde del Tablero inferior ⑮.

6º Passo / Step / Paso

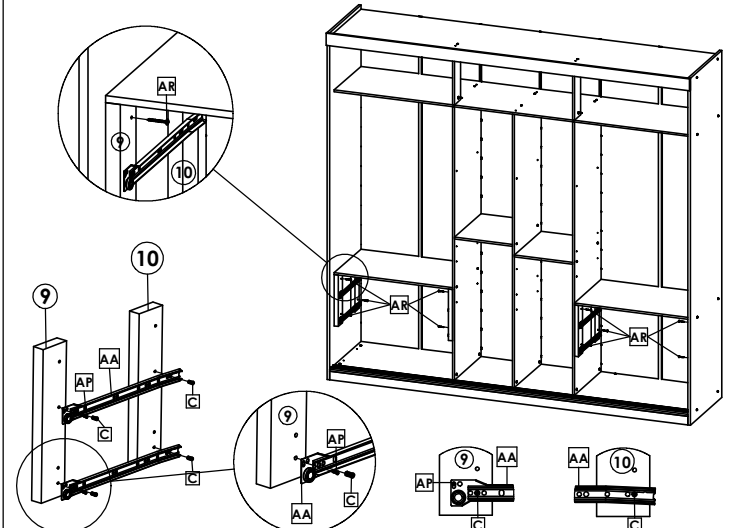

Faça a montagem externa do conjunto distanciador+corrediça, alinhando as corrediças pelo segundo furo. Após faça a fixação do conjunto com parafusos C e AP /

Make the outer assembly of the spacer + slide assembly aligning the slides through the second hole. After fixing the assembly with screws C and AP /

El montaje exterior del conjunto distanciador + corredera, alineando las diapositivas por el segundo agujero. Después de hacer la fijación del conjunto con tornillos C y AP.

Roupeiro Prime|Mirage Plus Glass 3P | Wardrobe Prime|Mirage Plus Glass 3 Doors | Ropero Prime|Mirage Plus Glass 3 Puertas

7º Passo / Step / Paso

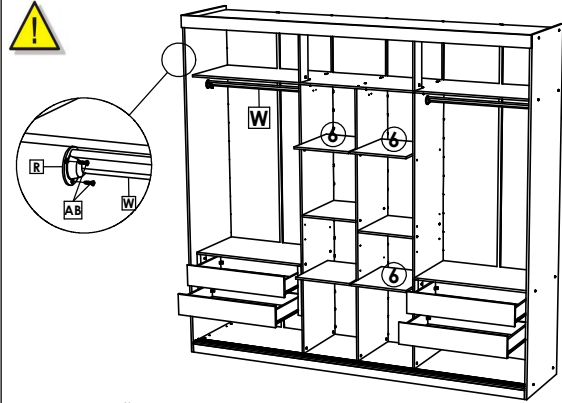

Faça a colocação das gavetas, prateleiras e cabideiros/
Lay out drawers, shelves, and racks/
Haga la colocación de los cajones, estantes y caballetes.

Peso Suportado / Weight supported / peso que soporta

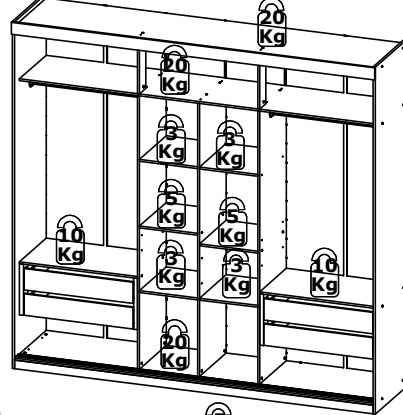

Peso Suportado por cada gaveta = 5 Kg

Montagem Portas | Doors Assembly | Montaje Puertas

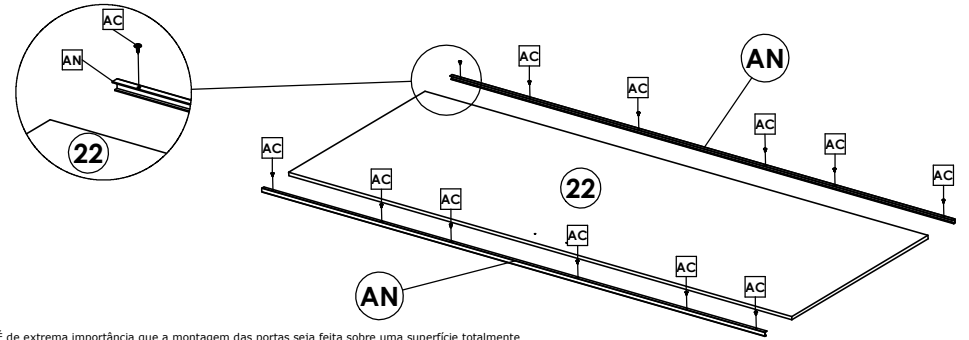

É de extrema importância que a montagem das portas seja feita sobre uma superfície totalmente plana, para evitar qualquer tipo de empenamento/
It is extremely important that the doors are assembled on a completely flat surface, to avoid any kind of warpage/
Es de extrema importancia que un montaje de las puertas se hizo sobre una superficie totalmente plana, para evitar cualquier tipo de empenamento.

Montagem Portas | Doors Assembly | Montaje Puertas

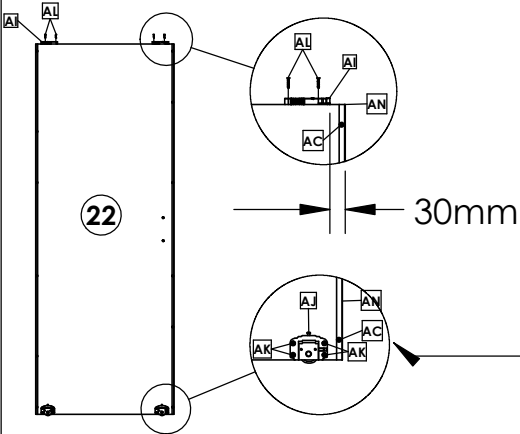

Iniciar a montagem dos Guias Superiores **A1**, posicionando-os à 30mm da Cantoneira **U AN** e fixando-os com Parafusos **A4** /
Start the assembly of the Upper Guides **A1**, positioning them to 30mm of the U **AN** Angle and fixing them with Screws **A4** /
Iniciar el montaje de las guías superiores **A1**, colocándolas a 30 mm de la cantón **U AN** y fijándolas con tornillos **A4**.

Posicionar o Rodizio Inferior **AJ** à 32mm da Cantoneira **U AN** /

Position the Rod Less **AJ** than 32mm from the U-bracket **AN** /

Posicionar el Rodamiento Inferior **AJ** a la 32mm de la Cantoneira **U AN**.

Prime Plus Glass

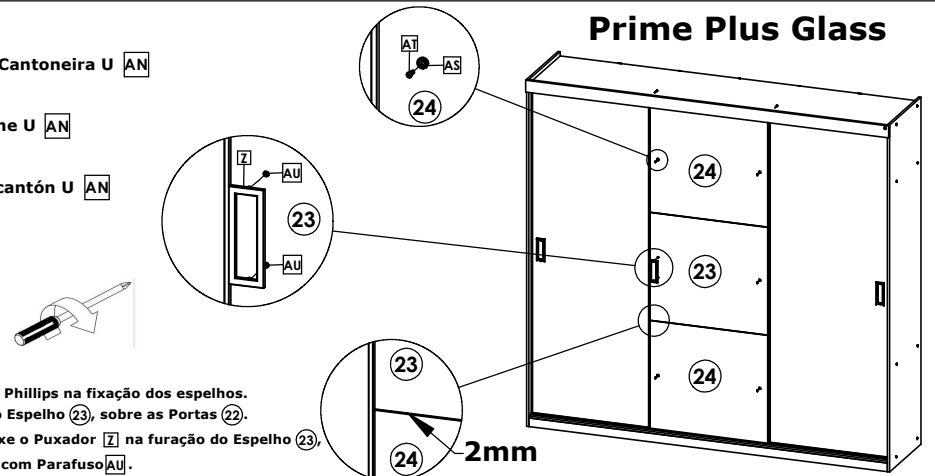

Usar chave Phillips na fixação dos espelhos. Posicione o Espelho **23**, sobre as Portas **22**. Logo encaixe o Puxador **Z** na furação do Espelho **23**, fixando-os com Parafuso **AU**.

Mirage Plus Glass

Alinhar a furação do Espelho **23** com a furação da Porta Central **22**, fixando-o com Suporte **AS**, Parafuso **A1**, Puxador **Z** e Parafuso **AU**.

Na sequência fixe os demais Espelhos **24** com Suportes de Vidro **AS** e Parafusos **A1**, deixando a distância de 2mm entre Espelhos /

Align the hole in Mirror **23** with the hole in the Central Door **22**, securing it with Bracket **AS**, Screw **A1**, Handle **Z** and Screw **AU**.

Then fix the other Mirrors **24** with Glass Supports **AS** and Screws **A1**, leaving the distance of 2mm between Mirrors /

Alinear el taladro del espejo **23** con el taladrado de la puerta central **22**, fijándolo con Soporte **AS**, Tornillo **A1**, Tirador **Z** y Tornillo **AU**.

En la secuencia fije los demás Espejos **24** con Soportes de Vidrio **AS** y Tornillos **A1**, dejando la distancia de 2mm entre espejos.

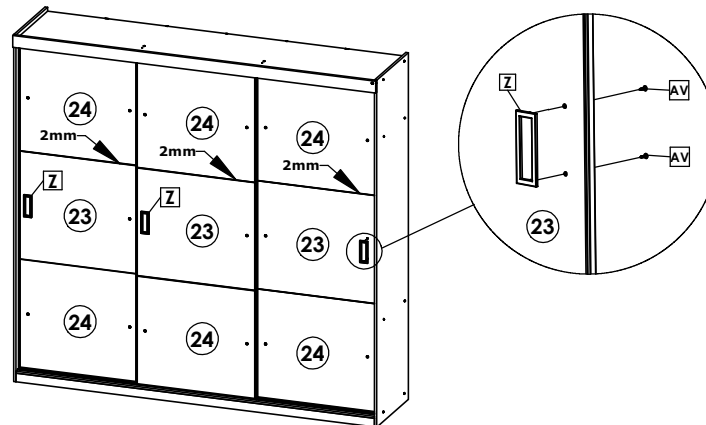

Prime Plus

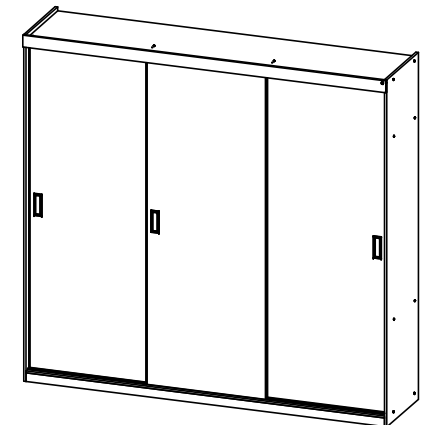

Roupeiro Prime Plus Glass 3P Exportação/ Wardrobe Prime Plus Glass 3P Export/ Ropero Prime Plus Glass 3P Exportación.

Montagem Porta Central/ Montaje Puerto Central/ Montaje Puerto Central



Os Espelhos (24) devem ser fixados sobre a Porta Central,
com Suporte Vidro Pino AS e Parafuso AT, deixando entre espelhos espaçamento de 2mm/
The Mirrors (24) must be fixed on the Central Door,
with Glass Support Pin AS and Screw AT, leaving between spacing 2mm/
Los espejos (24) deben fijarse sobre la puerta central,
con Soporte Vidrio Pino AS y Tornillo AT, dejando entre espejos espaciamento de 2mm /

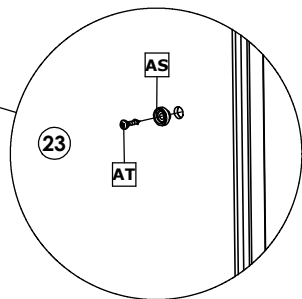
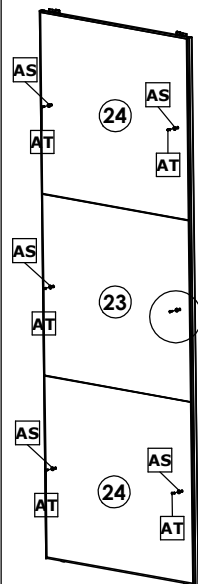

Chave Phillips

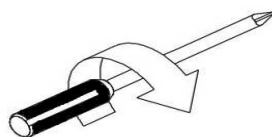

Prime Plus Exportação/ Prime Plus Export/ Prime Plus Exportación

