

DOCOL

REGISTRO DOCOL BASE / VALVULA ½ VUELTA / CONTROL VALVE

ATENÇÃO!

Para perfeito funcionamento, instale com o registro fechado.

ATENCIÓN!

Para perfecto funcionamiento, instalar con la válvula cerrada.

ATTENTION!

For perfect operation, install with the valve closed.



Instalação/ Instalación/ Installation

Antes da instalação verifique a seta no corpo do registro que indica o sentido do fluxo da água. Instale o registro observando:

- 1 - Faixa de embutimento conforme gabarito de instalação que acompanha o produto;
- 2 - Mantenha o gabarito no registro até o momento da colocação do acabamento; Isso evitará que detritos se alojem nas roscas e estrias.
- 3 - Posicionamento do registro em relação à superfície da parede (90°) para evitar problemas na instalação do acabamento;

GABARITO: Observe el empotramiento máximo y mínimo.

Antes de la instalación verifique la seta en el cuerpo del registro donde indica el sentido del flujo del agua. Instale el registro observando:

- 1 - Faja para emprotrar conforme el gabarito de instalación que acompaña el producto;
- 2 - Mantenga el gabarito en el registro hasta el momento de la colocación del acabado; Eso evitará que los detritos se alojen en las roscas y estrías.
- 3 - Posicionamiento del registro con relación a la superficie de la pared (90°) para evitar problemas en la instalación del acabado;

TEMPLATE: Observe the maximum and minimum range to in wall embedding. Installation remarks: (See picture)

- 1 - In wall embedding should follow the template embed range.
- 2 - Keep the template over the valves until tile finishing. This will avoid dirties over the valve threads and axle.
- 3 - Align the mixed set to imbed keeping the control valves at a right angle (90°) to the wall. This will avoid trim set installment problems.

REGISTRO MENOS EMBUTIDO

VALVULA MENOS EMPOTRADO
VALVE LESS EMBEDDED

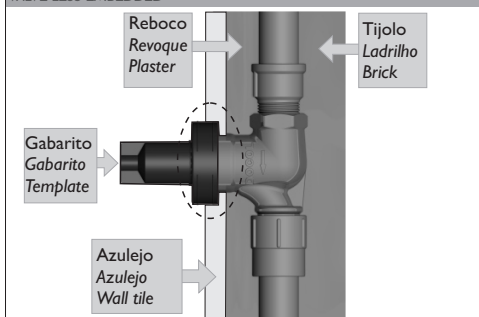

REGISTRO MAIS EMBUTIDO

VALVULA MAS EMPOTRADO
VALVE MORE EMBEDDED

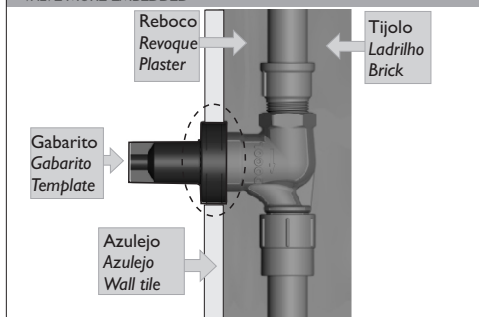

Termo de Garantia (válido solamente en territorio brasileño / Valid only in Brazil)

A DOCOL assegura a partir de 01/03/2015, garantia sem limite de tempo em seus produtos no que tange a defeitos nos materiais e processos de fabricação, para o uso em instalações residenciais em condições normais de acordo com as normas brasileiras aplicáveis ao produto enquanto o mesmo pertencer exclusivamente ao comprador original (comprador que realizou a compra), com a apresentação de documento fiscal de aquisição ou cadastro feito no site www.docol.com.br/garantia no prazo de 3 (três) meses após a compra dos produtos DOCOL.

Para manter a garantia sobre os produtos Docol, qualquer manutenção deve ser realizada pela Assistência Técnica Autorizada DOCOL que está credenciada a executar serviços de troca de peças de reposição originais ou produtos.

Durante os 10 primeiros anos a contar da data de compra validada pela nota fiscal ou cadastro no site indicado, a DOCOL assegura a cobertura dos custos de peças de reposição originais e serviços prestados pela rede de Assistências Técnicas Autorizadas. Após este período, a DOCOL garante sem limite de tempo o envio sem custos das peças de reposição originais ou de um produto novo caso se encaixe nesta condição de garantia.

A Docol compromete-se a solucionar problemas consequentes de falhas de materiais e processos de fabricação aplicados ao uso em instalações residenciais em condições normais conforme as normas brasileiras aplicáveis ao produto, conforme mencionado acima. A responsabilidade da Docol restringe-se somente ao envio do componente ou produto que apresentou defeito de fabricação. A garantia é aplicada a partir da data de aquisição, comprovada através da apresentação da nota fiscal de compra do produto e/ou cadastro no site www.docol.com.br/garantia.

Hipóteses de exclusão da garantia:

- Peças perdidas;
- Peças danificadas pelo manuseio, instalação ou uso inadequados;
- Peças danificadas pelo desgaste natural do uso, como: anéis de vedação, retentores, cunhas, mecanismos de vedação, baterias, etc.
- Manutenção incorreta realizada por pessoas não autorizadas;
- Instalações incorretas e/ou erros de especificação;
- Produtos com corpos estranhos em seu interior como: cola, lubrificantes, detritos, fita-veda-rosca, estopos, ou que impossibilite o seu correto funcionamento;
- Produtos instalados onde a água apresentar impurezas, detritos ou conter substâncias estranhas a mesma e que venham causar mau funcionamento;
- Utilização de peças não originais;
- Adaptação e/ou acabamento não original de fábrica;
- Danos causados nos acabamentos por limpeza com líquidos corrosivos, solventes, limpeza com materiais abrasivos, manuseio inadequado, batidas, quedas, instalação em ambientes com atmosfera agressiva e falta de limpeza periódica.

Asseguramos a oferta de componentes de reposição enquanto não cessar a comercialização do produto. Caso cessada a comercialização, a DOCOL manterá a oferta de reposição de sua linha de produtos por um período razoável de tempo, na forma da lei.

A garantia contratual obedecerá aos prazos ora estabelecidos, sendo vedada a transferência da garantia para outro consumidor, independentemente de o consumidor tê-la utilizado.

INFORMAÇÕES IMPORTANTES:

- Para peças danificadas pelo desgaste natural do uso, será considerado o período de garantia de 5 (cinco) anos.
- Os produtos instalados em locais públicos, de uso coletivo e/ou ambientes externos terão o período de garantia específico de 5 (cinco) anos (exceto produtos eletrônicos).
- Produtos elétricos/eletrônicos e produtos instalados para uso industrial terão o período de garantia de 1 (um) ano.
- A DOCOL não se responsabiliza pelos custos originados por problemas de instalação e manutenção inadequada, e pelo uso de peças de reposição não originais.
- Alguns produtos, pelas suas características, têm um tempo de garantia específico, diferente do tempo constante deste termo. Neste caso, vale o termo constante no seu próprio manual de instrução.
- A garantia sem limite de tempo não é válida para aquisições feitas através de construtoras. Para esta compra, a garantia será de 10 (dez) anos.
- Peças com acabamentos superficiais executados através de pintura ou verniz terão o prazo de garantia de 5 (cinco) anos.
- Para a limpeza periódica, recomenda-se a limpeza semanal com flanela úmida e sabão neutro. Não deverão ser utilizados produtos à base de cloro (hipoclorito, água sanitária, etc.), bem como não é recomendada a utilização de esponjas de aço. Eventualmente poderá ser realizada a aplicação de cera automotiva a base de silicone.

Não sendo caracterizada a garantia, a responsabilidade de qualquer ônus será do consumidor.

A DOCOL está sempre buscando aperfeiçoamento tecnológico em seus produtos. Por isso, poderá alterar seus produtos sempre que julgar necessário, sem prévio aviso.

Esta garantia é concedida para produtos adquiridos e instalados em território nacional.

Garantía: Llame el Distribuidor Autorizado Docol en ese País o Docol Departamento Exportación: export@docol.com.br

Warranty: Call Docol Authorized Distributor in your country or Docol Export Department : export@docol.com.br

PEÇAS DE REPOSIÇÃO E COMPONENTES/ REPUESTO DE MANTENIMIENTO/ SPARE PARTS AND COMPONENTS

Poderá ser adquirido na Assistência Técnica Docol. Dúvidas ligue 0800 474 333.

Podrá ser adquirido en el Distribuidor Autorizado Docol en ese País. Docol Departamento Exportación export@docol.com.br.

Available at Docol Authorized Distributor in your country/ Export Departament export@docol.com.br