

10º PASSO / STEP / PASO

Fixe as fitas dupla face na parte de dentro da barra conforme esquema.

Fix the double-sided tapes to the inside of the bar as shown.

Fije las cintas de doble cara al interior de la barra como se muestra.

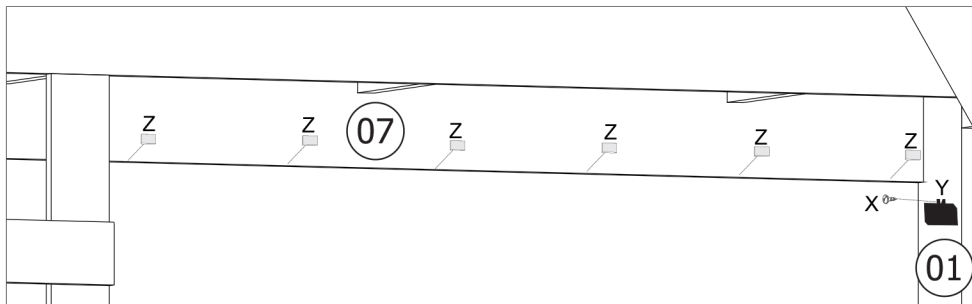

Retire a película protetora das fitas dupla face e do LED, em seguida fixe o LED conforme esquema a seguir.

Remove the protective film from the double-sided tapes and the LED, then fix the LED according to the diagram below.

Retire la película protectora de las cintas de doble cara y el LED, luego fije el LED de acuerdo con el siguiente diagrama.

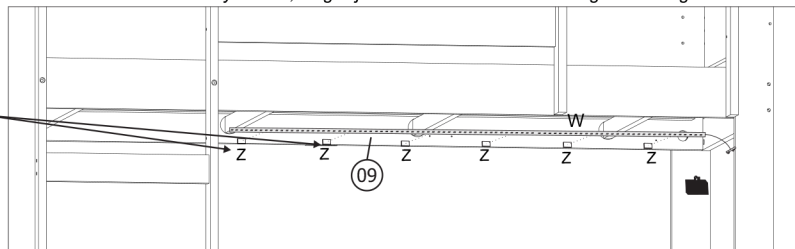

Retire a película.  
Remove the film.  
Retirar la película.



Ligue a bateria no LED, guarde a bateria na case.

Connect the battery to the LED, store the battery in the case.

Conecte la batería al LED, guarde la batería en el estuche.

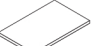
<b>W</b>	01 und.
	Fita de LED LED tape Cinta de LED
<b>X</b>	01 und.
	Parafuso 3,5 x 12 CC Phillips Screw 3,5 X 12 CC Phillips Tornillo 3,5 X 12 CC Phillips
<b>Y</b>	01 und.
	Case Plástica Plastic Case Caja de plástico
<b>Z</b>	06 und.
	Fita Dupla Face Double Sided Tape Cinta de doble cara

\* Kit LED  
(OPCIONAL)  
vendido  
separadamente

\*Kit LED  
(optional)  
Sold separately.

\*Kit LED  
(opcional)  
vendido a parte

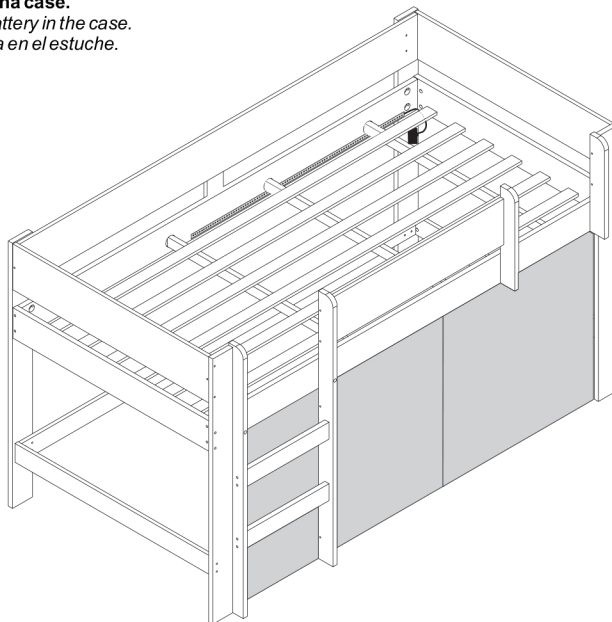

CAMA PLAY - 8A  
BED PLAY - 8A  
CAMA PLAY - 8A

INSTRUÇÕES DE MONTAGEM  
Assembly Instructions  
Instrucciones de Montaje



Avenida Maracanã, 4.244 - Parque Industrial  
Arapongas - PR - CEP: 86703-000  
Assistência: 0800 645 2200  
atendimento@puramagia.com.br  
www.puramagia.com.br



facebook.com/puramagiamoveis



www.youtube.com/user/PuraMagiaMoveis

PRODUTO / PRODUCT / PRODUCTO



CAMA CARROS DISNEY PLAY - 8A  
 BED CARROS DISNEY PLAY - 8A



CAMA PRINCESAS DISNEY PLAY - 8A  
 PRINCESA BED DISNEY PLAY - 8A

VISTA FINAL DO PRODUTO MONTADO

ASSEMBLED PRODUCT FINAL VIEW / VISTA FINAL DEL MONTAGE DEL PRODUCTO

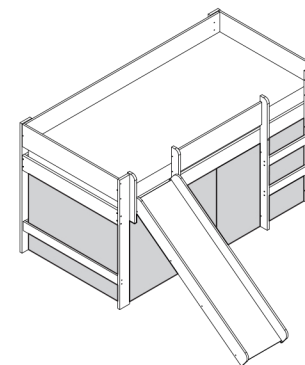
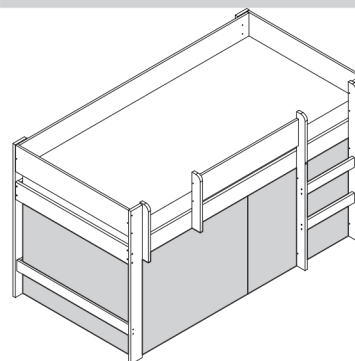

CAMA CARROS DISNEY PLAY - 8A  
 BED CARROS DISNEY PLAY - 8A  
 CAMA CARROS DISNEY PLAY - 8A

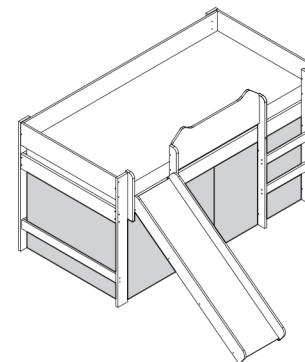
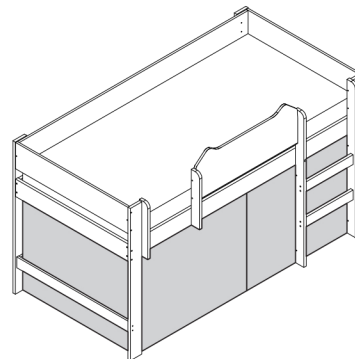

CAMA PRINCESAS DISNEY PLAY - 8A  
 BED PRINCESAS DISNEY PLAY - 8A  
 CAMA PRINCESAS DISNEY PLAY - 8A

\* Escorregador  
 (OPCIONAL)  
 vendido  
 separadamente

\*Slide  
 (optional)  
 Sold separately.

\*Resvalador  
 (opcional)  
 vendido a parte

**⚠ ATENÇÃO**

Esta embalagem contém peças pequenas, mantenha afastada de crianças até que o produto esteja totalmente montado.  
 As instruções são genéricas, as figuras podem variar!

**⚠ ATTENTION**

This package contains small parts, keep away from children until the product is fully assembled.  
 The instructions are generic, the figures may vary.

**⚠ ATENCIÓN**

Esa embalaje contiene piezas pequeñas, mantenga lejos de los chicos hasta el producto estea totalmente armado.  
 Las instrucciones son genéricas, los dibujos pueden variar.

9º PASSO / STEP / PASO

Cole a etiqueta Resinada 'B' no pé frontal direito N° 01.

Put the Pura Magia 'B' label

Pegue el sticker al "B"

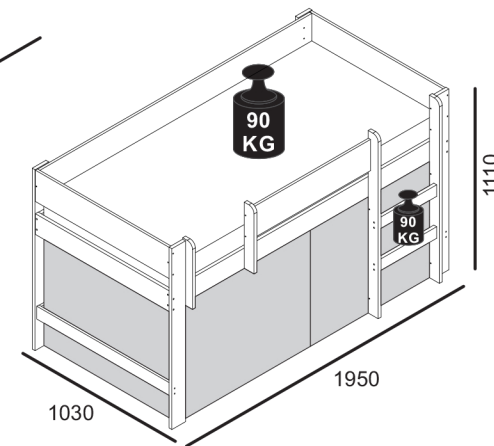
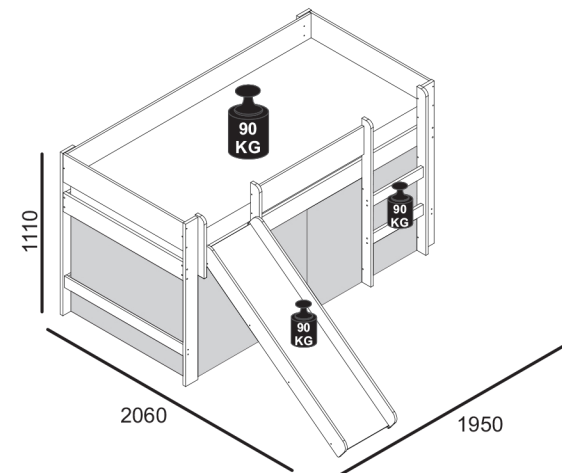
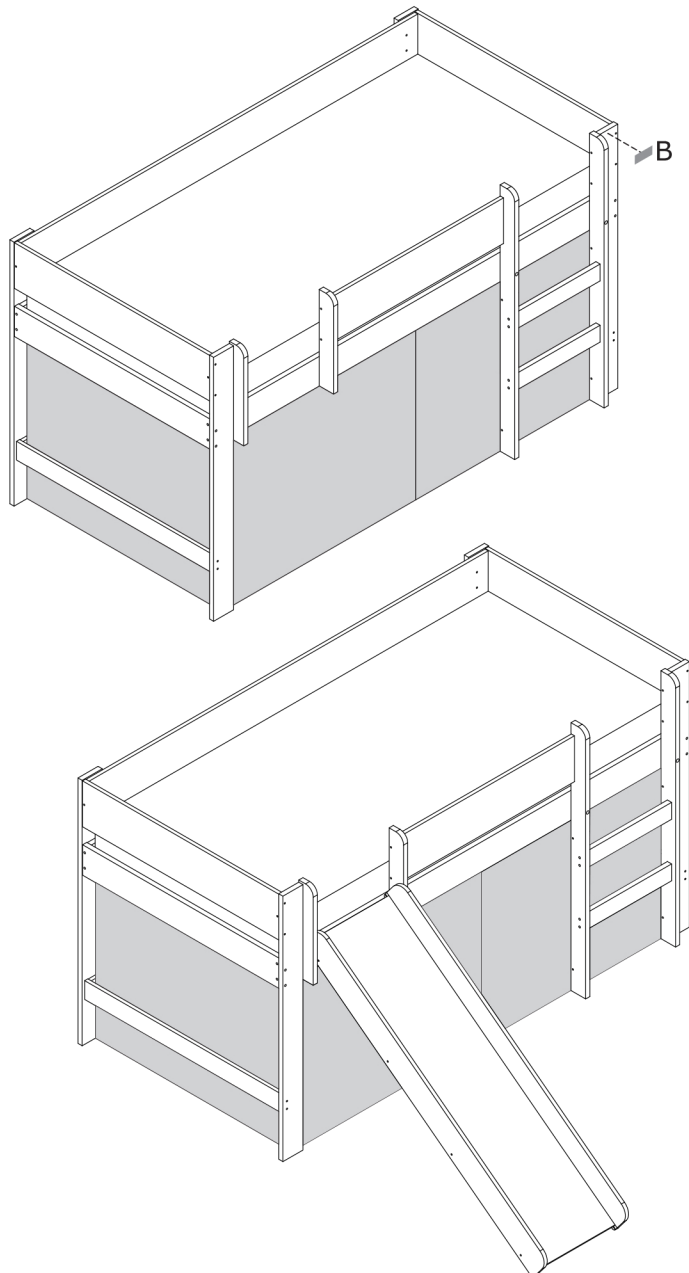

DICAS IMPORTANTES

1. Leia atentamente todas as instruções antes de iniciar a montagem
2. Separe e guarde a etiqueta de identificação.
3. Confira se os volumes e quantidades de peças descritos no manual estão corretos.
4. Identifique as peças e separe os acessórios.
5. A montagem do produto deverá ser feita em uma superfície limpa e plana. Aconselhamos utilizar a própria embalagem para forrar o chão afim de não danificar o produto.
6. Reserve área livre para montagem do produto.
7. Evite batidas e o contato com objetos cortantes.

Limpeza e Conservação

1. Não expor o móvel a calor excessivo (luz solar direta), ou umidade elevada.
2. Para limpeza use um pano macio seco ou ligeiramente umedecido com água. Não use agentes de limpeza ou abrasivos.

IMPORTANT TIPS

1. Read all instructions before beginning assembly
2. Separate and store the identification label.
3. Confirm the volumes and quantities of parts described in the manual.
4. Identify and separate the parts and accessories.
5. The assembly of the product should be done on a clean and flat surface. We recommend using the package itself to cover the floor to prevent product damage.
6. Reserve free area for product assembly.
7. Avoid impacts and contact with sharp objects.

Cleaning and Conservation

1. Do not expose the product to excessive heat (direct sunlight) or high humidity.
2. For cleaning use a dry or slightly moistened soft cloth with water. Do not use cleaning agents or abrasives.

FERRAMENTAS NECESSÁRIAS  
TOOLS REQUIRED / HERRAMIENTAS NECESARIAS

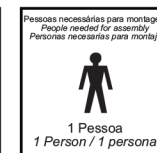
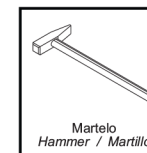

DICAS IMPORTANTES

1. Leer atentamente todas las instrucciones antes de empezar el montaje
2. Separe y guarde las etiquetas de identificación
3. Mire si los volúmenes y cantidades de piezas descritos en manual estan correctos
4. Identifique las piezas y separe los accesorios.
5. El montaje del producto debe realizarse sobre una superficie limpia y plana. Le recomendamos que utilice la propia embalaje para cubrir el suelo para evitar daños en el producto.
6. Dejar una area libre para armar el producto
7. Evite impactos y contacto con objetos cortantes

Limpeza y Conservación

1. No dejar el producto en locales muy calientes (luz del sol directa) o demasiada umidade
2. Para la limpieza utilizar un paño suave y seco o ligeramente humedecido con agua. No utilice productos abrasivos.

# IDENTIFICAÇÃO DAS PEÇAS

## IDENTIFICATION OF PARTS / IDENTIFICACIÓN DE LAS PIEZAS

### IDENTIFICAÇÃO PEÇAS CAMA PLAY - 8A

CÓD.	IDENTIFICAÇÃO DAS PEÇAS	IDENTIFICATION OF PARTS	IDENTIFICACIÓN DE LAS PIEZAS	QTD
01	Pé Frontal / Traseiro	Front/Back Foot	Patas frontales / Trasero	04
02	Suporte Grade Proteção	Protection grid suport	Soporte Rejilla de Protección	02
03	Lateral Escada	Stair side	Lateral escalera	02
04	Degraus Escada	Stair step	Paso Escalera	02
05	Barra Lateral Cama	Bed side bar	Barra Lateral Cama	02
06	Barra Cama Frontal	Front bed bar	Barra Cama Frontal	01
07	Barra Cama Traseira	Back bed bar	Barra Cama Traseira	01
08	Trava Pés Traseiro	Back foot bar	Bloqueo Patas Trasera	01
09	Trava Pés Lateral	Side foot bar	Bloqueo Patas Lateral	02
10	Proteção Lateral	Side Protection	Protección Lateral	02
11	Grade Proteção	Protection grid	Rejilla de Protección	01
12	Painel Traseiro	Back Panel	Panel trasero	01
13	Trava Painel Traseiro	Back Panel Bar	Bloqueo Panel Trasero	01
14	Longarina Estrado	Stringer Platform	Plataforma de la Zanca	06
15	Travessa do Estrado	Bed Slats Support	Travesa del estrado	04

#### ASSISTÊNCIA TÉCNICA

Ao solicitar assistência técnica, informe o número da peça, nome e cor do produto e a data de fabricação do lote que se encontra carimbado na peça nº14.

#### TECHNICAL ASSISTANCE

When request the technical assistance, inform the number of the piece name and color of the product and also the batch manufacturing date, that is stamped on the piece nº14.

#### ASISTENCIA TÉCNICA

Al solicitar la asistencia técnica, informe el número de la pieza, el nombre y el color del producto y también la fecha de fabricación del lote, que se estampa en la pieza nº14.

### IDENTIFICAÇÃO PEÇAS ESCORREGADOR P/ CAMA PLAY - 8A (OPCIONAL)

CÓD	IDENTIFICAÇÃO DAS PEÇAS	IDENTIFICATION OF PARTS	IDENTIFICACIÓN DE LAS PIEZAS	QTD
01	Laterais Escorregador	Slide Side	Lados del tobogán	02
02	Base Escorregador	Slide base	Base del tobogán	01

#### ASSISTÊNCIA TÉCNICA

Ao solicitar assistência técnica, informe o número da peça, nome e cor do produto de acordo com manual, a data de fabricação e número do lote consta na etiqueta do produto.

#### TECHNICAL ASSISTANCE

When request the technical assistance, inform the number of the piece name and color of the product and also the batch manufacturing date, listed on the product label.

#### ASISTENCIA TÉCNICA

Al solicitar la asistencia técnica, informe el número de la pieza, el nombre y el color del producto y también la fecha de fabricación del lote, que que aparece en la etiqueta del producto

## MONTAGEM DO PRODUTO / PRODUCT ASSEMBLY / MONTAJE DEL PRODUCTO

### 8º PASSO / STEP / PASO

Prepare a peça Nº 02 utilizando "E".  
Fixe as peças Nº 01 na peça Nº 02 utilizando "A", após fixação cole "F".  
Parafuse "G" na base do escorregador utilizando "C".

Prepare the piece Nº 02 using "E".  
Fix on the pieces Nº 01 to the piece Nº 02 using "A", after fixing paste "F".  
Screw "G" to the base using "C".

Prepare la pieza 02 utilizando "E".  
Fije la pieza 01 en la pieza 02 utilizando "A". Después pegue "F" para esconder "A".  
Apriete el tornillo "G" en la pieza 02 utilizando "C".

OBS: A MONTAGEM DO ESCORREGADOR POSSUI OPÇÃO DE MONTAGEM DO LADO DIREITO OU ESQUERDO, VERIFIQUE COM O CLIENTE A OPÇÃO DESEJA.

OBS: THE SLIDE MAY BE ASSEMBLED ON THE BOTH SIDES OF THE BED.

OBS: EL RESVALADOR POSUE OPCION DE MONTAJE DEL LADO DERECHO, Y TAMBIEN DEL LADO IZQUIERDO, VEA LA NECESIDADE EN EL MONTAJE.

<b>A</b> 08 und.	<b>B</b> 24 und.	<b>C</b> 08 und.
Parafuso 5,0 x 50 CC Phillips Screw 5,0 x 50 CC Phillips Tornillo 5,0 x 50 CC Phillips	Parafuso 3,5 x 12 CC Phillips Screw 3,5 x 12 CC Phillips Tornillo 3,5 x 12 CC Phillips	Parafuso 4,0 x 16 Flanged Screw 4,0 x 16 Flanged Tornillo 4,0 x 16 Flanged
<b>D</b> 08 und.	<b>E</b> 08 und.	<b>F</b> 08 und.
Cantoneira 3 Furos 3 holes corner Esquinero 3 hoyos	Porca Cilíndrica Plástica Plastic nuts Tuerca cilíndrica plástica	Tampa Adesiva 18mm Adhesive label 18mm Tapa adhesiva 18mm
<b>G</b> 02 und.		
Suporte Metal P/ Escorregador Metal support for slide Soporte metálico para resvalador		

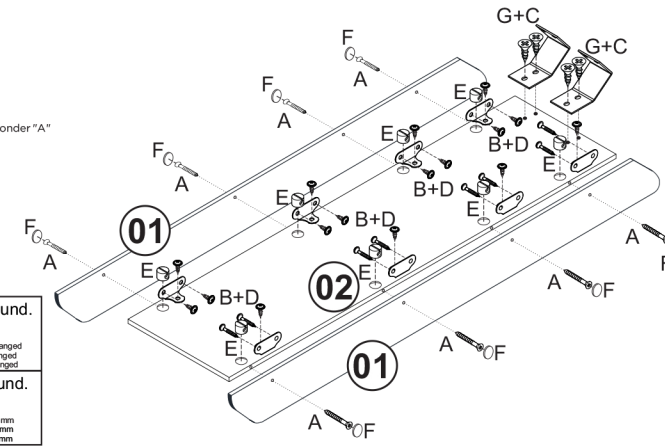

Encaixe o escorregador na cama e fixe utilizando parafusos 3,5 x 12 CC Phillips 'B'.

Attach the slide on the bed and using screws 3.5 x 12 CC Phillips 'B'.

Fije el tobogán en la cama y use tornillos de 3,5 x 12 CC Phillips 'B'.

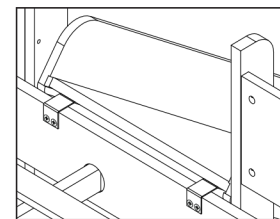
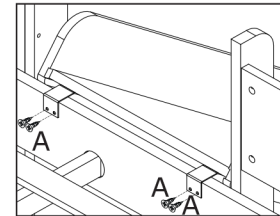
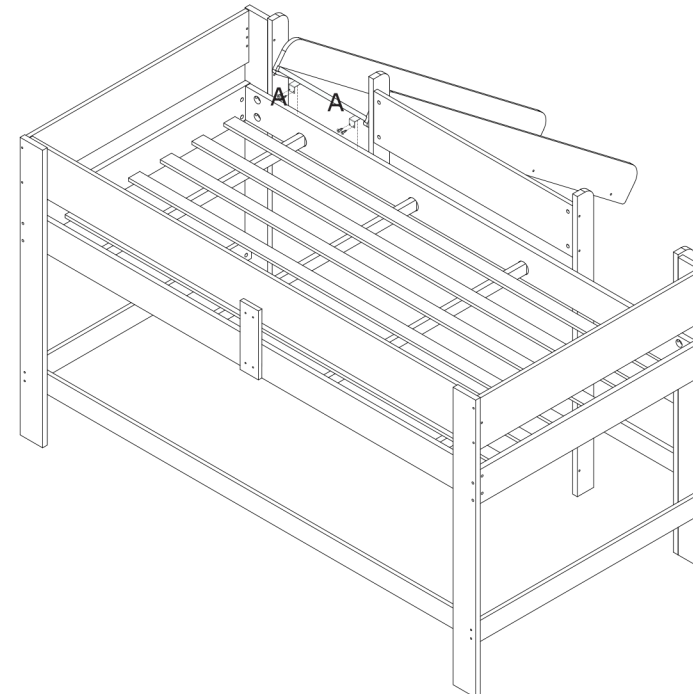

**MONTAGEM DO PRODUTO / PRODUCT ASSEMBLY / MONTAJE DEL PRODUCTO**

**7º PASSO / STEP / PASO**

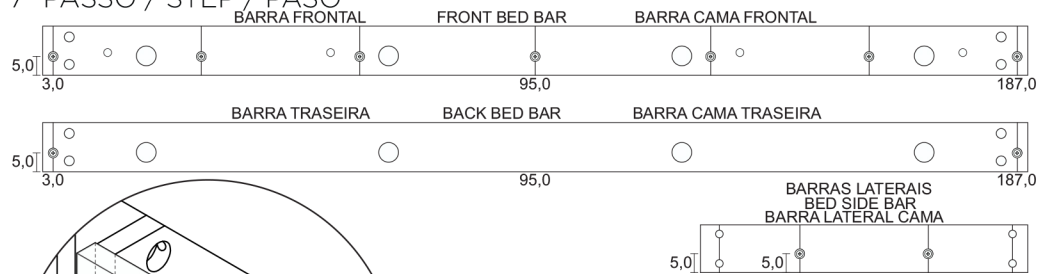

**⚠ ATENÇÃO / ATTENTION / ATENCIÓN**

Fixe os parafusos de sustentação do kit cortina seguindo as medidas na ilustração. Após fixar os 03 parafusos de guia na barra cama frontal e 02 parafusos na barra cama traseira coloque os tecidos nos parafusos e fixe-os demais parafusos conforme o alinhamento dos ganchinhos que se encontram nas peças de tecido. Não nos responsabilizamos por erros de montagem.

Put the curtains screws using the measures indicated in the illustration. After fixing the 03 screws to the front bar and 02 to the back bar, hang the curtains on the screws. We are not responsible for assemble errors.

Fije los tornillos "E" que va dar sustentación del kit cortina siguiendo las medidas en la foto. Después de fijar "e" en las piezas 05,06,07 fije los ojos de tela en los tornillos aprietando para fijalo al final. No somos responsables por errores en el montaje.

**E** 13 und.  
Parafuso 4,0 x 20 Flanged  
Screw 4,0 x 20 Flanged  
Tornillo 4,0 x 20 Flanged

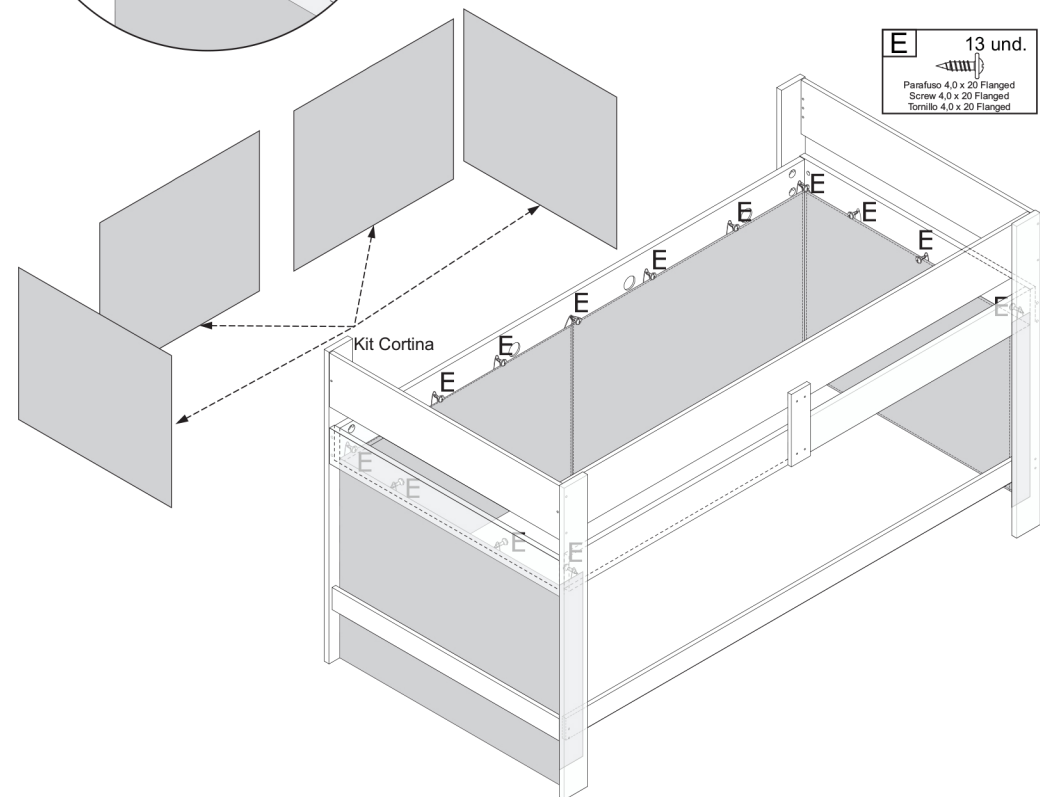

**IDENTIFICAÇÃO DAS PEÇAS / IDENTIFICACIÓN DE LAS PIEZAS**

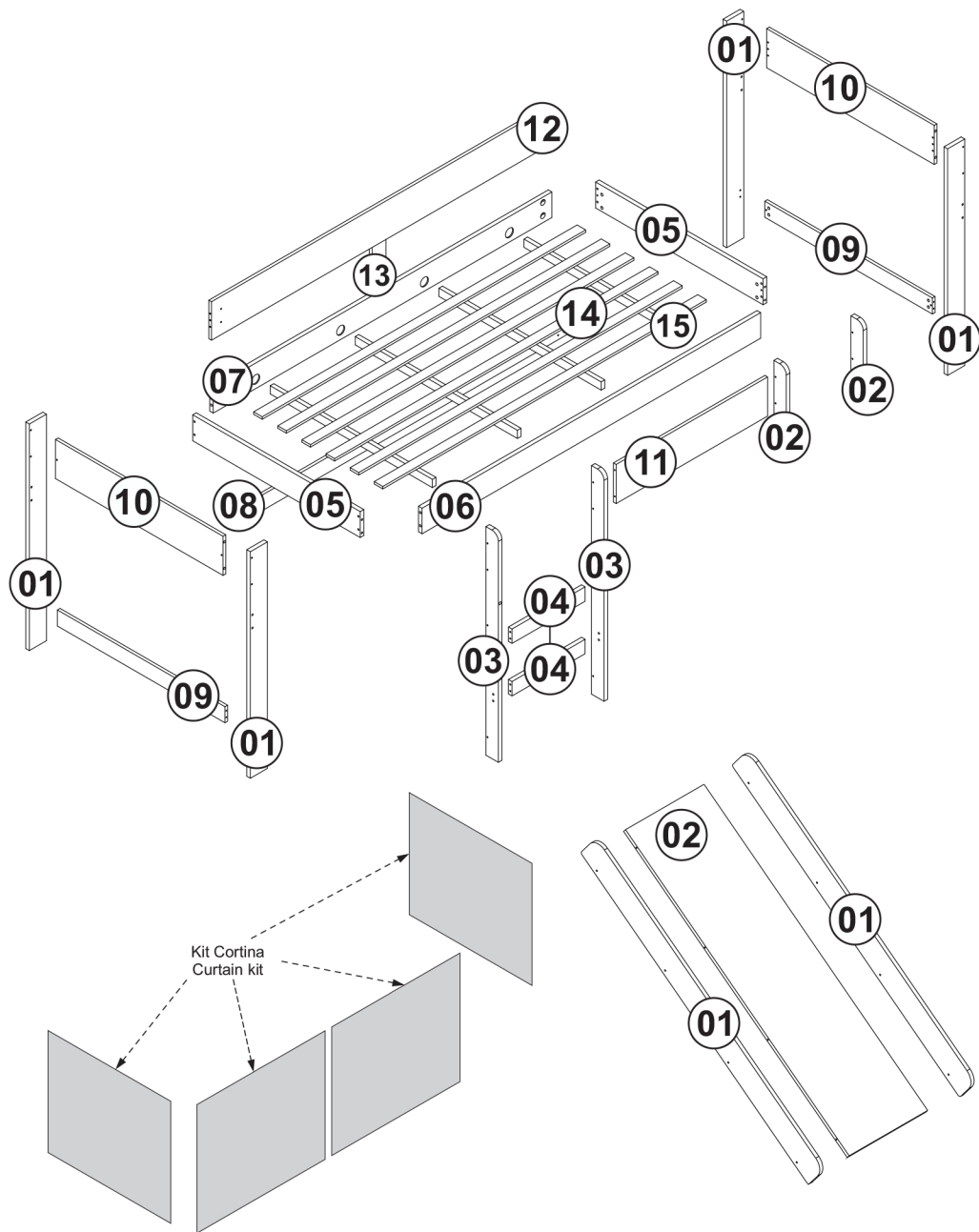

# FERRAGENS / IRONMONGERY / HERRAJES

<b>A</b> 10 und. Cavilha Madeira 6 x 30 Dowel 6 x 30 Clavija 6 x 30	<b>B</b> 01 und. Etiqueta Pura Magia Pura Magia Label	<b>C</b> 12 und. Parafuso 4,0 x 16 Flanged Screw 4,0 x 16 Flanged Tornillo 4,0 x 16 Flanged	<b>D</b> 04 und. Parafuso 4,0 x 25 CC Phillips Screw 4,0 x 25 CC Phillips Tornillo 4,0 x 25 CC Phillips	<b>E</b> 13 und. Parafuso 4,0 x 20 Flanged Screw 4,0 x 20 Flanged Tornillo 4,0 x 20 Flanged	<b>F</b> 14 und. Parafuso 4,0 x 40 CC Phillips Screw 4,0 x 40 CC Phillips Tornillo 4,0 x 40 CC Phillips
<b>G</b> 22 und. Parafuso 5,0 x 60 CC Phillips Screw 5,0 x 60 CC Phillips Tornillo 5,0 x 60 CC Phillips	<b>H</b> 12 und. Parafuso 4,0 x 30 Flanged Screw 4,0 x 30 Flanged Tornillo 4,0 x 30 Flanged	<b>I</b> 08 und. Parafuso CPL 1/4 x 3" Phillips Screw CPL 1/4 x 3" Phillips Tornillo CPL 1/4 x 3" Phillips	<b>J</b> 08 und. Suporte Plastico Plastic Support Soporte Plastico	<b>K</b> 04 und. Cantoneira 3 Furos 3 holes corner Esquinero 3 oyo	<b>L</b> 20 und. Parafuso CPL 1/4 x 60 Phillips Screw CPL 1/4 x 60 Phillips Tornillo CPL 1/4 x 60 Phillips
<b>M</b> 24 und. Prego Ardox 12 x 12 Nail Ardox 12 x 12 Clavo Ardox 12 x 12	<b>N</b> 08 und. Porca Eliptica Elliptical nuts Tuerca Elípticas	<b>O</b> 20 und. Porca Cilindrica Metálica Metallic nuts Tuerca cilíndrica metálica	<b>P</b> 22 und. Porca Cilindrica Plástica Plastic nuts Tuerca cilíndrica plástica	<b>Q</b> 24 und. Tapa Corrente CPL Screw Caps CPL Cubiertas de tornillo CPL	<b>R</b> 24 und. Tampa Adesiva 18mm Adhesive label 18mm Tapa adhesiva 18mm
<b>S</b> 36 und. Branca					

**C** - Parafuso 4,0 x 16 Flanged | 12 UND. |  
Screw 4,0 x 16 Flanged | 12 UND. |  
Tornillo 4,0 x 16 Flanged | 12 UND. |

**D** - Parafuso 4,0 x 25 CC Phillips Flanged | 12 UND. |  
Screw 4,0 x 25 CC Phillips Flanged | 12 UND. |  
Tornillo 4,0 x 25 CC Phillips Flanged | 12 UND. |

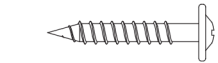

**E** - Parafuso 4,0 x 20 Flanged | 13 UND. |  
Screw 4,0 x 20 Flanged | 13 UND. |  
Tornillo 4,0 x 20 Flanged | 13 UND. |

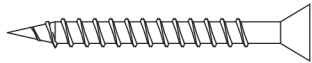

**F** - Parafuso 4,0 x 40 CC Phillips | 14 UND. |  
Screw 4,0 x 40 CC Phillips | 14 UND. |  
Tornillo 4,0 x 40 CC Phillips | 14 UND. |



**G** - Parafuso 5,0 x 60 CC Phillips | 22 UND. |  
Screw 5,0 x 60 CC Phillips | 22 UND. |  
Tornillo 5,0 x 60 CC Phillips | 22 UND. |

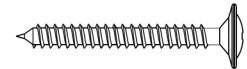

**H** - Parafuso 4,0 x 30 Flanged | 12 UND. |  
Screw 4,0 x 30 Flanged | 12 UND. |  
Tornillo 4,0 x 30 Flanged | 12 UND. |

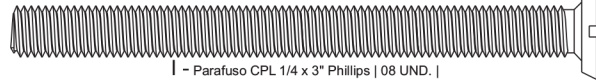

**I** - Parafuso CPL 1/4 x 3" Phillips | 08 UND. |  
Screw CPL 1/4 x 3" Phillips | 08 UND. |  
Tornillo CPL 1/4 x 3" Phillips | 08 UND. |

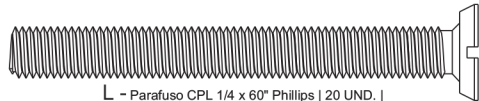

**L** - Parafuso CPL 1/4 x 60" Phillips | 20 UND. |  
Screw CPL 1/4 x 60" Phillips | 20 UND. |  
Tornillo CPL 1/4 x 60" Phillips | 20 UND. |



**M** - Prego Ardox 12 x 12 | 24 UND. |  
Nail Ardox 12 x 12 | 24 UND. |  
Clavo Ardox 12 x 12 | 24 UND. |

# MONTAGEM DO PRODUTO / PRODUCT ASSEMBLY / MONTAJE DEL PRODUCTO

## 6º PASSO / STEP / PASO

Prepare a peça Nº 11 utilizando 'P'.  
Fixe a peça Nº 11 utilizando 'G', após fixação cole 'S' e 'T'.

-Prepare the piece Nº 11 using 'P'.  
-Fix the the piece Nº 11 using 'G'. After fixing, paste 'S' and 'T'

-Prepare la pieza 11 usando "P"  
-Fije la pieza 11 usando "G", despues de fijar pegue "S" y "T".

<b>G</b> 04 und. Parafuso 5,0 x 60 CC Phillips Screw 5,0 x 60 CC Phillips Tornillo 5,0 x 60 CC Phillips	<b>P</b> 04 und. Porca Cilindrica Plástica Plastic nuts Tuerca cilíndrica plástica	<b>T</b> 04 und. Tampa Adesiva 18mm Adhesive label 18mm Tapa adhesiva 18mm	<b>S</b> 04 und. Branca Tampa Adesiva 12mm Adhesive label 12mm Tapa adhesiva 12mm
--	---	---	---

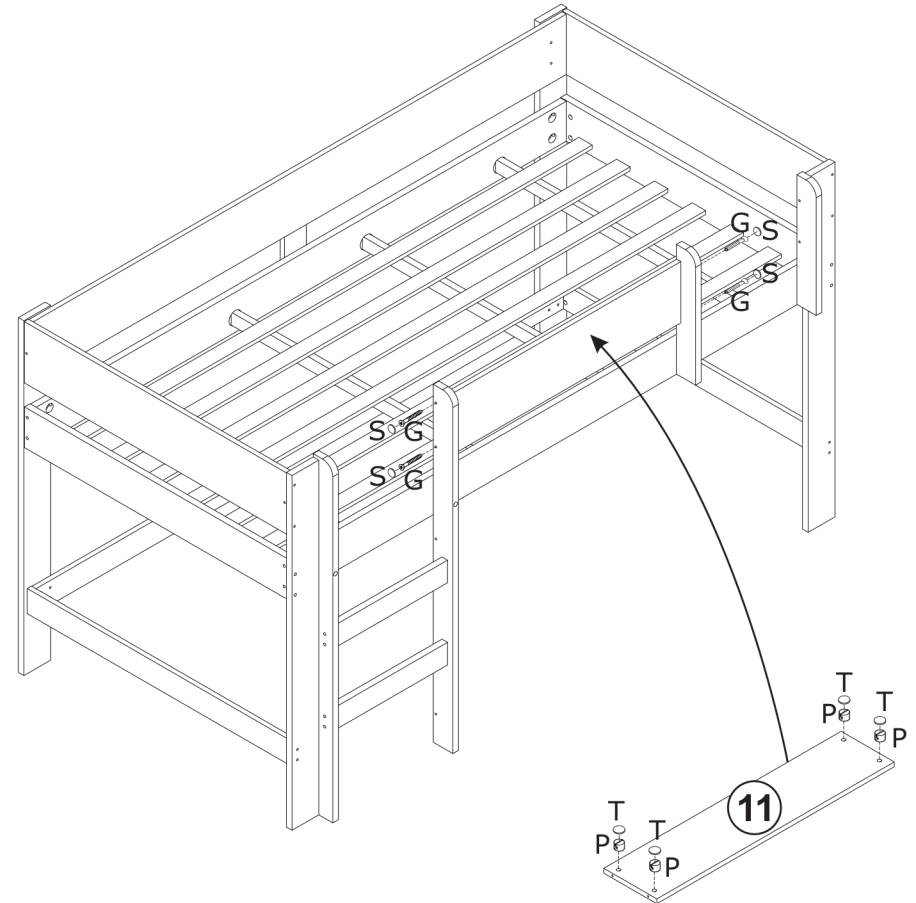

# MONTAGEM DO ESCORREGADOR / IRONMONGERY SLIDE / HERRAJES RESVALADOR

<b>A</b> 08 und. Parafuso 5,0 x 50 CC Phillips Screw 5,0 x 50 CC Phillips Tornillo 5,0 x 50 CC Phillips	<b>B</b> 24 und. Parafuso 3,5 x 12 CC Phillips Screw 3,5 x 12 CC Phillips Tornillo 3,5 x 12 CC Phillips	<b>C</b> 08 und. Parafuso 4,0 x 16 Flanged Screw 4,0 x 16 Flanged Tornillo 4,0 x 16 Flanged	<b>D</b> 08 und. Cantoneira 3 Furos 3 holes corner Esquinero 3 oyo	<b>E</b> 08 und. Porca Cilindrica Plástica Plastic nuts Tuerca cilíndrica plástica	<b>F</b> 08 und. Tampa Adesiva 18mm Adhesive label 18mm Tapa adhesiva 18mm	<b>G</b> 02 und. Suporte Metal P/ Escorregador Metal support for slide Soporte metálico para resvalador
--	--	--	---	---	---	--

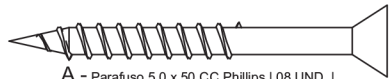

**A** - Parafuso 5,0 x 50 CC Phillips | 08 UND. |  
Screw 5,0 x 50 CC Phillips | 08 UND. |  
Tornillo 5,0 x 50 CC Phillips | 08 UND. |



**B** - Parafuso 3,5 x 12 CC Phillips | 08 UND. |  
Screw 3,5 x 12 CC Phillips | 08 UND. |  
Tornillo 3,5 x 12 CC Phillips | 08 UND. |

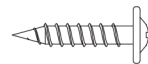

**C** - Parafuso 4,0 x 16 Flanged | 08 UND. |  
Screw 4,0 x 16 Flanged | 08 UND. |  
Tornillo 4,0 x 16 Flanged | 08 UND. |



Medidas em mm

# MONTAGEM DO PRODUTO / PRODUCT ASSEMBLY / MONTAJE DEL PRODUCTO

## 5º PASSO / STEP / PASO

Fixe a peça Nº 04 nas peças Nº 03 utilizando porca cilíndrica metálica 'O', 'K', 'C' e 'L', após fixação encaixar 'Q'.

-Fix the piece Nº 04 on the piece Nº 03 using 'O', 'K', and 'L', after fixing assemble 'Q'.

-Fije la pieza 04 en la pieza 03 utilizando "O", "K", "C", y "L", se terminando con "Q"

<b>C</b> 12 und.	<b>K</b> 04 und.	<b>L</b> 08 und.
Parafuso 4,0 x 16 Flanged Screw 4,0 x 16 Flanged Tornillo 4,0 x 16 Flanged	Centrais 3 Furos 3 holes corner Esquinero 3 oyo	Parafuso CPL 1/4 x 60 Phillips Screw CPL 1/4 x 60 Phillips Tornillo CPL 1/4 x 60 Phillips
<b>O</b> 08 und.	<b>Q</b> 08 und.	
Porca Cilíndrica Metálica Metallic nuts Tuercas cilíndrica metálica	Tapa Parafuso CPL Screw Caps CPL Cubiertas de tornillo CPL	

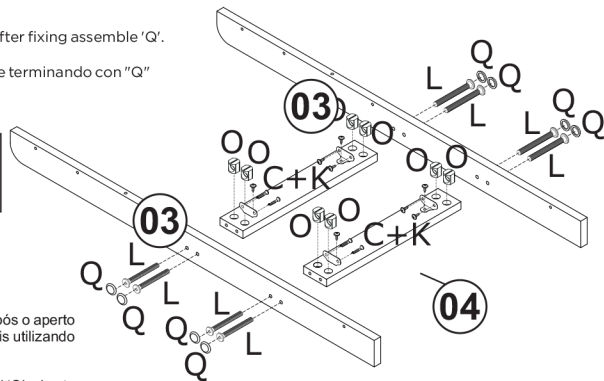

Fixe a escada e as peças Nº 02 na peça Nº 06 utilizando 'L' e 'O', após o aperto dos parafusos na barra da cama frontal fixe também nos pés frontais utilizando parafusos 'F', após fixação cole 'R' e 'S'.

-Fix the ladder and the pieces Nº 02 on the piece Nº 06 using 'L' and 'O', also to the front feet using 'F'. After fixing, paste 'R' and 'S'.

-Fije la escalera y las piezas 02 en la pieza 06, usando "L" y "O". Despues fije tambien en las piezas 01 usando "F", despues pegue "R" y "S".

<b>F</b> 06 UND.	<b>L</b> 04 UND.	<b>R</b> 04 UND.
Parafuso 4,0 x 40 CC Screw 4,0 x 40 CC Tornillo 4,0 x 40 CC	Parafuso CPL 1/4 x 60 Phillips Screw CPL 1/4 x 60 Phillips Tornillo CPL 1/4 x 60 Phillips	Tampa Adesiva 18mm Adhesive label 18mm Tapa adhesiva 18mm
<b>S</b> 06 UND.	<b>O</b> 04 UND.	
Tampa Adesiva 12mm Adhesive label 12mm Tapa adhesiva 12mm	Porca Cilíndrica Metálica Metallic nuts Tuercas cilíndrica metálica	

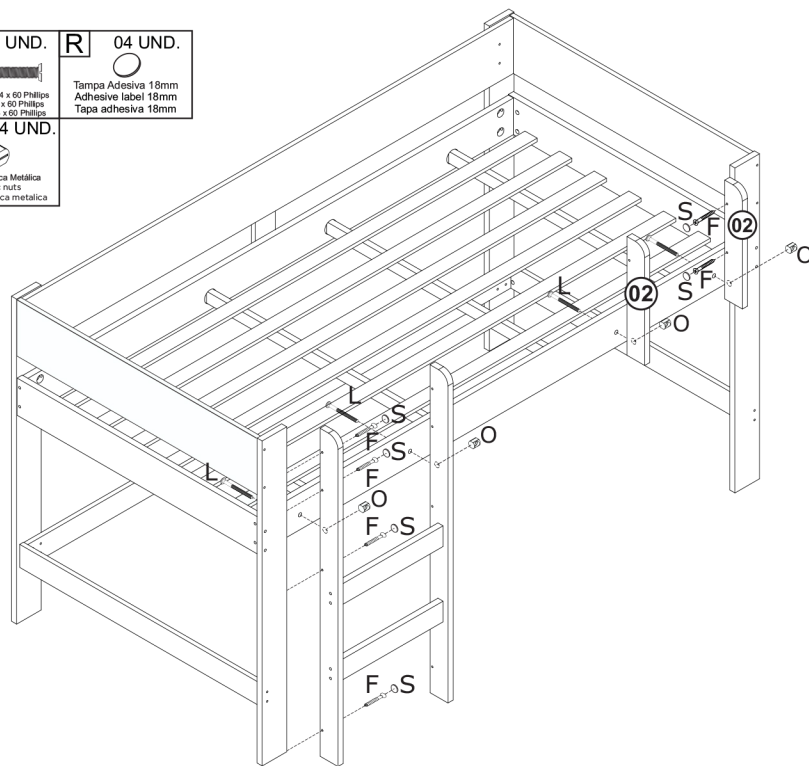

# MONTAGEM DO PRODUTO / PRODUCT ASSEMBLY / MONTAJE DEL PRODUCTO

## PASSO / STEP / PASO 1º

Fixe Nº 05 na peça Nº 06 e Nº 07 utilizando 'A', 'N' e 'I', após fixar coloque 'Q'.

Fix the piece Nº 05 on the piece Nº 06 and Nº 07 using 'A', 'N', 'I', after fixing assemble the adhesive cover 'Q'.

-Fije la pieza en la pieza Nº 06 y Nº 07 utilizando 'A', 'N' e 'I', se terminando con 'Q'

<b>A</b> 04 und.	<b>I</b> 08 und.	<b>N</b> 08 und.
Cavilha Madeira 6 x 30 Dowel 6 x 30 Clavija 6 x 30	Parafuso CPL 1/4 x 3" Phillips Screw CPL 1/4 x 3" Phillips Tornillo CPL 1/4 x 3" Phillips	Porca Elíptica Elliptical nuts Tuercas Elípticas
<b>Q</b> 08 und.		
Tapa Parafuso CPL Screw Caps CPL Cubiertas de tornillo CPL		

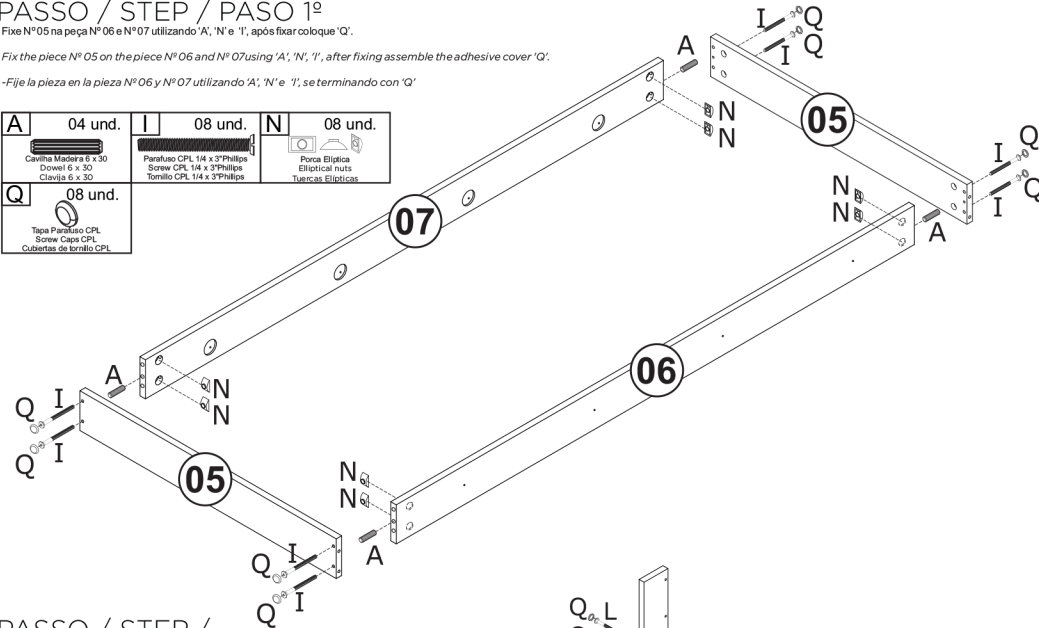

## PASSO / STEP / PASO 2º

Fixe as peças Nº 09 na peça Nº 01 utilizando 'P' e 'G' após fixação cole 'R'. Fixe as peças Nº 01 nas peças Nº 05 utilizando 'O' e 'L' após fixação encaixar o 'Q'.

-Fix the piece Nº 09 on the piece Nº 01 using 'P' and 'G'. After fixing, paste 'R'.  
-Fix the piece Nº 01 on the piece Nº 05 using 'O' and 'L'. After fixing, paste 'Q'.

-Fije las piezas 09 en la pieza 01 usando "P" y "G" despues pegar "R".  
-Fije las piezas 01 en las piezas 05 usando "O" y "L" despues encaje "Q"

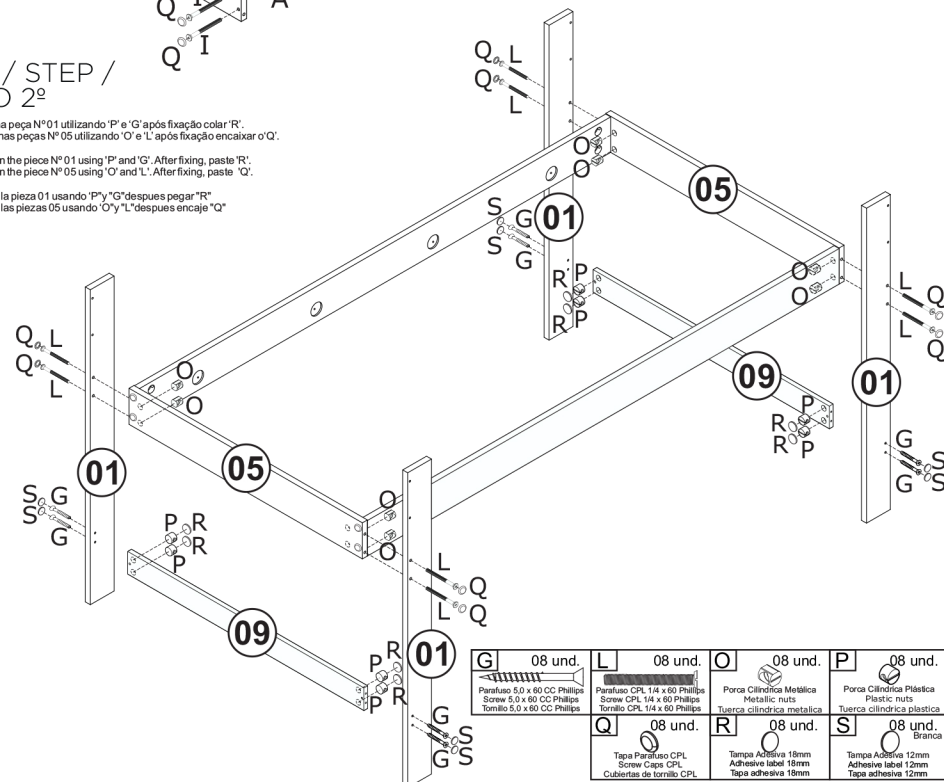

<b>G</b> 08 und.	<b>L</b> 08 und.	<b>O</b> 08 und.	<b>P</b> 08 und.
Parafuso 5,0 x 60 CC Phillips Screw 5,0 x 60 CC Phillips Tornillo 5,0 x 60 CC Phillips	Parafuso CPL 1/4 x 60 Phillips Screw CPL 1/4 x 60 Phillips Tornillo CPL 1/4 x 60 Phillips	Porca Cilíndrica Metálica Metallic nuts Tuercas cilíndrica metálica	Porca Cilíndrica Plástica Plastic nuts Tuercas cilíndrica plástica
<b>Q</b> 08 und.	<b>R</b> 08 und.	<b>S</b> 08 und.	
Tapa Parafuso CPL Screw Caps CPL Cubiertas de tornillo CPL	Tampa Adesiva 18mm Adhesive label 18mm Tapa adhesiva 18mm	Tampa Adesiva 12mm Adhesive label 12mm Tapa adhesiva 12mm	

MONTAGEM DO PRODUTO / PRODUCT ASSEMBLY / MONTAJE DEL PRODUCTO

3º PASSO / STEP / PASO

Prepare as peças Nº 08 utilizando 'A'.  
 Prepare a peça Nº 12 utilizando 'A' e 'P'.  
 Fixe a peça Nº 12 nas peças Nº 10 utilizando 'G', após fixação cole 'R'.  
 Fixe a peça Nº 10 na peça Nº 01 utilizando 'P' e 'G', após fixação cole 'R'.  
 Fixe 'H' no painel traseiro com os pés frontais para melhor sustentação.  
 Fixe a peça Nº 08 nas peças Nº 01 utilizando 'H'.

Prepare the pieces Nº 08 using 'A'.  
 Prepare the piece Nº 12 using 'A' and 'P'.  
 Fix the piece Nº 12 on the piece Nº 10 using 'G'. After fixing, paste 'R'.  
 Fix the piece Nº 10 on the piece Nº 01 using 'P' and 'G'. After fixing, paste 'R'.  
 Fix the back panel to the front feet using 'H' for better sustentation.  
 Fix the piece Nº 08 on the piece Nº 01 using 'H'.

Prepare la pieza 08 usando "A".  
 Prepare la pieza 12 usando "A" y "P".  
 Fije la pieza 12 en las piezas 10 usando "G", despues pegue "R".  
 Fije la pieza 10 en la pieza 01, usando "P" y "G", despues pegue "R".  
 Fije "H" en la pieza 01 para fijar mejor.  
 Fije la pieza 08 en la pieza 01 usando "H".

<b>A</b> 06 und. Cavilha Madera 6 x 30 Dowel 6 x 30 Clavija 6 x 30	<b>G</b> 10 und. Parafuso 5,0 x 60 CC Phillips Screw 5,0 x 60 CC Phillips Tornillo 5,0 x 60 CC Phillips	<b>H</b> 12 und. Parafuso 4,0 x 30 Flanged Screw 4,0 x 30 Flanged Tornillo 4,0 x 30 Flanged
<b>P</b> 10 und. Porca Cilíndrica Plástica Plastic nuts Tuerca cilíndrica plástica	<b>S</b> 10 und. Branca Tampa Adesiva 12mm Adhesive label 12mm Tapa adhesiva 12mm	<b>R</b> 08 und. Tampa Adesiva 18mm Adhesive label 18mm Tapa adhesiva 18mm

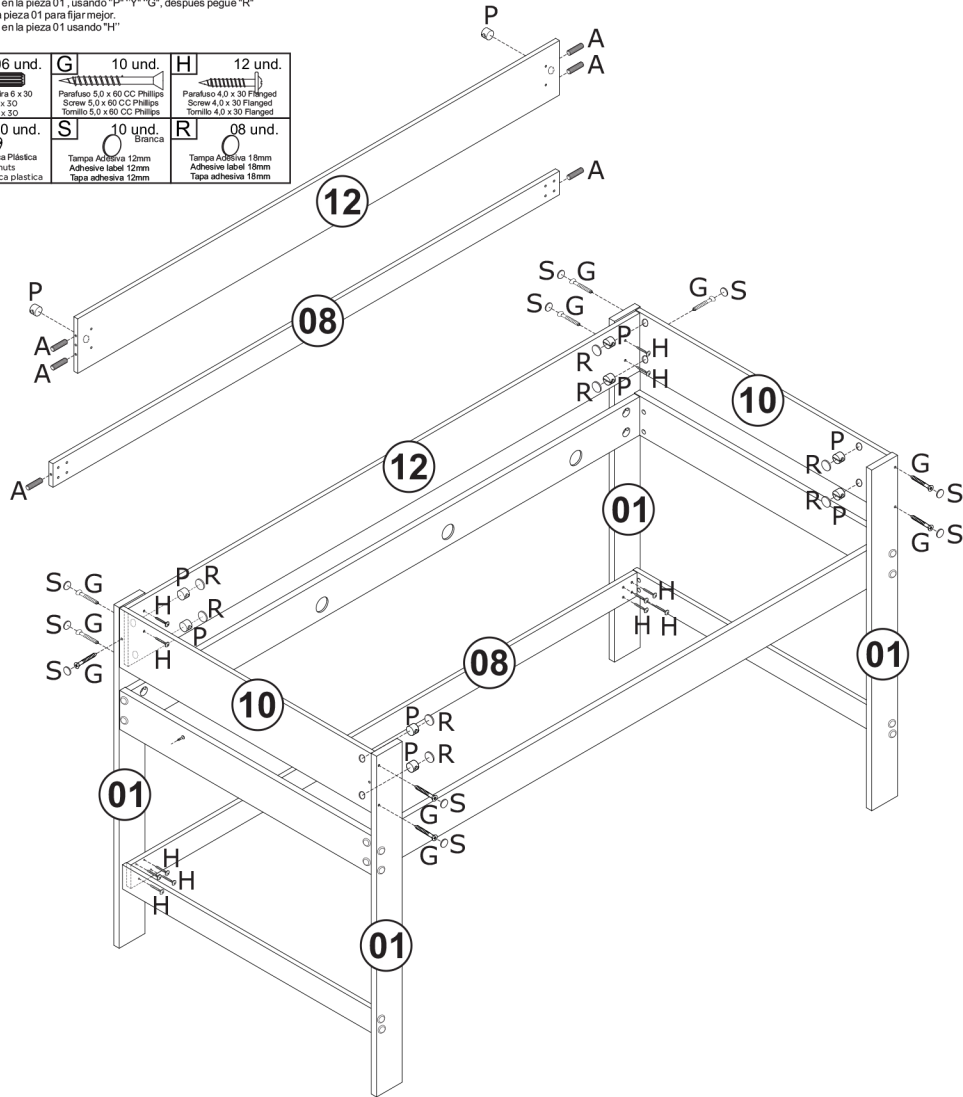

MONTAGEM DO PRODUTO / PRODUCT ASSEMBLY / MONTAJE DEL PRODUCTO

4º PASSO / STEP / PASO

<b>D</b> 04 und. Parafuso 4,0 x 25 CC Phillips Screw 4,0 x 25 CC Phillips Tornillo 4,0 x 25 CC Phillips	<b>F</b> 08 und. Parafuso 4,0 x 40 CC Phillips Screw 4,0 x 40 CC Phillips Tornillo 4,0 x 40 CC Phillips
<b>S</b> 08 und. Branca Tampa Adesiva 12mm Adhesive label 12mm Tapa adhesiva 12mm	

**J** 08 und.  
Suporte Plástico  
Plastic Support  
Soporte Plástico

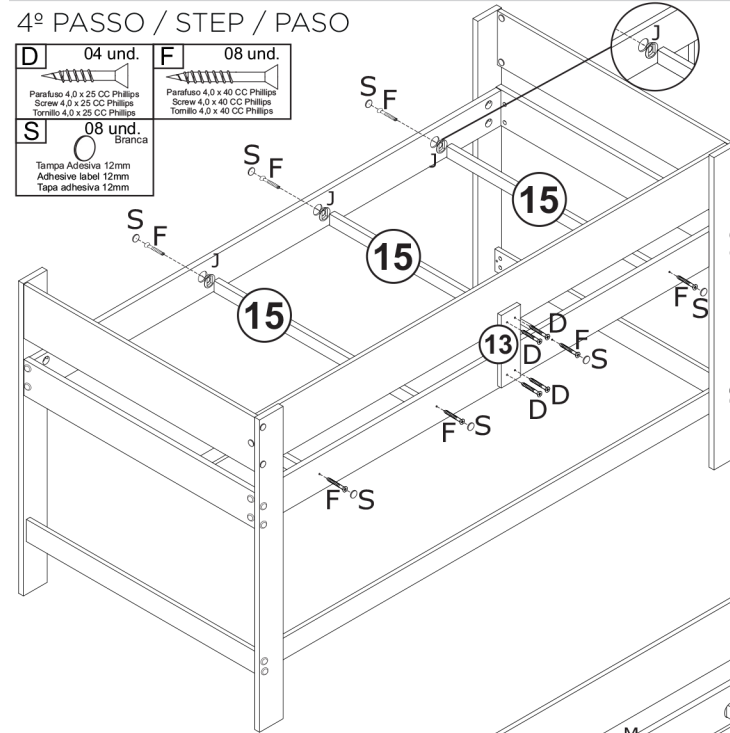

- Coloque as peças Nº 15 na barra cama frontal e traseira e fixe-as utilizando 'F' e 'J', após fixação cole 'S'.  
 - Fixe a peça Nº 13 na Nº 12 e Nº 07 utilizando 'D'.

- Assemble the pieces Nº 15 to the front/back bar and tight them using 'F' and 'J', after fixing, paste 'S'.  
 - Fix the piece Nº 13 on the piece Nº 12 and Nº 07 using 'D'.

- Ponga la pieza 15 en las piezas 06 y 07 usando "F" y "J", despues pegue "S".  
 - Fije la pieza 13 en la pieza 12 y en la pieza 07, usando "D".

Fixe as peças Nº 14 utilizando 'M'.

Fix the pieces Nº 14 using 'M'.

-Fije las piezas 14 usando "M"

<b>M</b> 24 und. Prego Ardox 12 x 12 Nail Ardox 12 x 12 Clavo Ardox 12 x 12
--

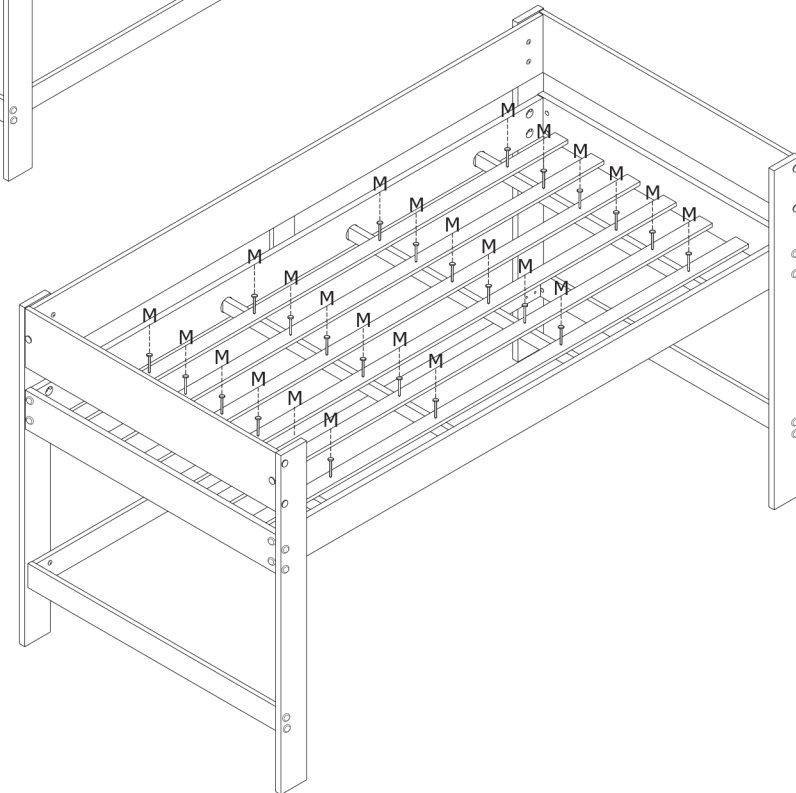



**DOSEL BARRACA PLAY - 6A**

## **INSTRUÇÕES DE MONTAGEM**

Assembly Instructions

Instrucciones de Montaje



Avenida Maracanã, 4244 - Parque Industrial  
Arapongas - PR - CEP: 86703-000  
Assistência: 0800 645 2200  
atendimento@puramagia.com.br  
www.puramagia.com.br



[facebook.com/puramagiamoveis](https://facebook.com/puramagiamoveis)



[www.youtube.com/user/PuraMagiaMoveis](https://www.youtube.com/user/PuraMagiaMoveis)

PRODUTO: **DOSEL BARRACA PLAY - 6A**



Dossel Barraca Play  
Rosa - 11759 6AF



Dossel Barraca Play  
Rosa - 11759 6AF



Dossel Barraca Play  
Vermelho - 11760 6AM

ASSISTÊNCIA TÉCNICA

Ao solicitar assistência técnica, informe nome e cor do produto e a data de fabricação do lote que se encontra na etiqueta da caixa do produto.

Esta embalagem contém peças pequenas, mantenha afastada de crianças até que o produto esteja totalmente montado.  
Montagem requisitada para adultos!  
Utilizar parafusadeira com cabeça Philips!  
As instruções são genéricas, as figuras podem variar!

**ATENÇÃO**

3º PASSO

Introduzir os tubos **C1** e **C2**  
nas chapas Ferro  
Articulador **B** e finalizar a  
fixação dos parafusos **A**.

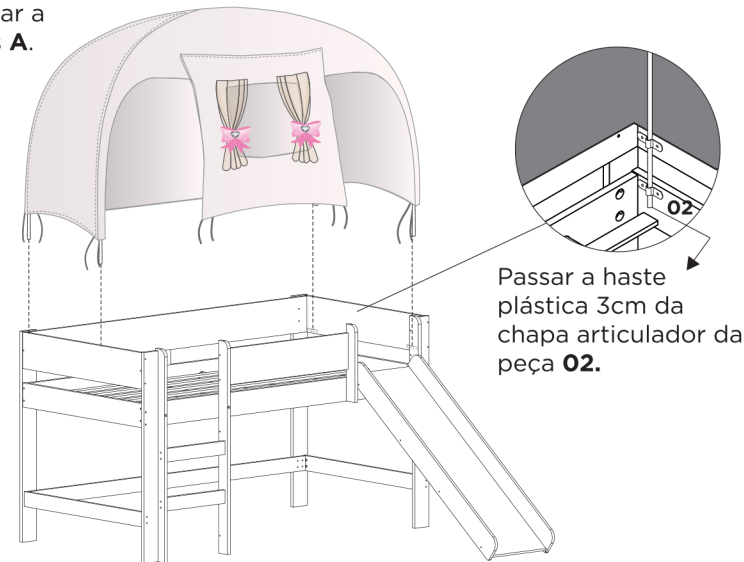

Passar a haste plástica 3cm da  
chapa articulador da  
peça **02**.

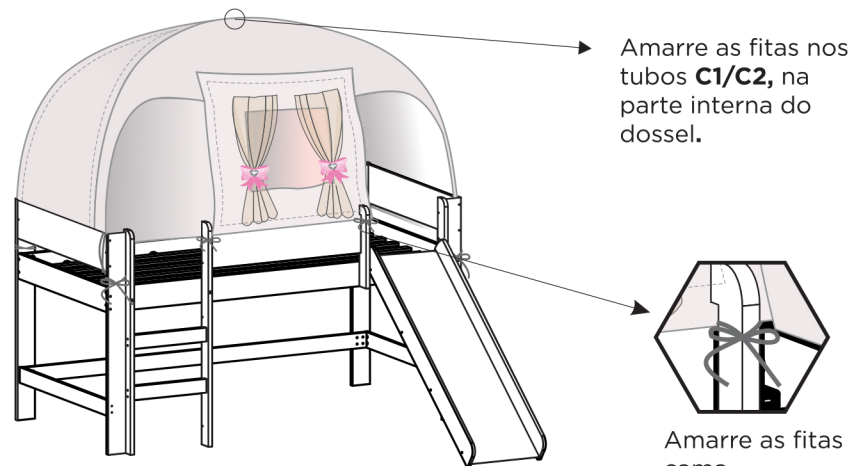

Amarre as fitas nos  
tubos **C1/C2**, na  
parte interna do  
dossel.

Amarre as fitas na  
cama.

## MONTAGEM DO PRODUTO

### 2º PASSO

Inserir o suporte metálico **D** nas hastes plásticas **C1** e **C2**

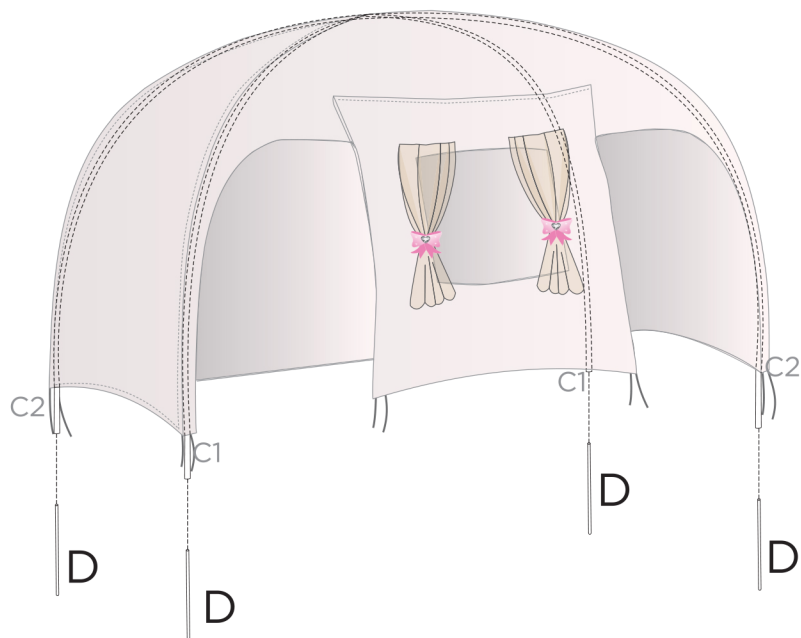
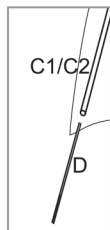

## PESO SUPORTADO / DIMENSÕES PRODUTO MONTADO

**Obs: não colocar peso em cima, devido a rasgar o tecido.**

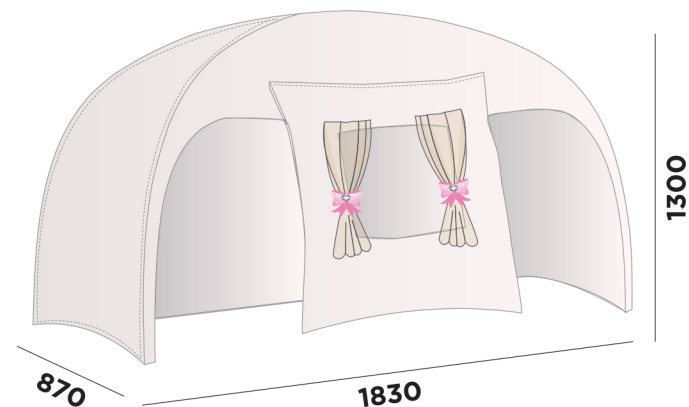

### DICAS IMPORTANTES

1. Leia atentamente todas as instruções antes de iniciar a montagem
2. Separe e guarde a etiqueta de identificação.
3. Confira se os volumes e quantidades de peças descritos no manual estão corretos.
4. Identifique as peças e separe os acessórios.
5. A montagem do produto deverá ser feita em uma superfície limpa e plana. Aconselhamos utilizar a própria embalagem para forrar o chão afim de não danificar o produto.
6. Reserve área livre para montagem do produto.
7. Evite batidas e o contato com objetos cortantes.

### Limpeza e Conservação



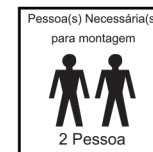
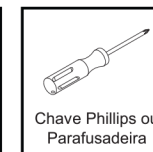
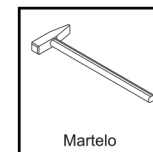

1. Não expor o móvel a calor excessivo (luz solar direta), ou umidade elevada.
2. Para limpeza use um pano macio seco ou ligeiramente umedecido com água. Não use agentes de limpeza ou abrasivos.

### FERRAMENTAS NECESSÁRIAS



Já que você virou um engenheiro, veja as ferramentas que irá precisar!

## FERRAGENS

<b>A</b>	16 und.	<b>B</b>	08 und.	<b>C1</b>	02 und.	<b>D</b>	04 und.
							
Parafuso 3,5 x 12 CC Phillips		Chapa Ferro Articulador 1/4		Haste Plástica		Haste Metal 5 X 900mm - Cinza	



A - Parafuso 3,5 x 12 CC  
Phillips

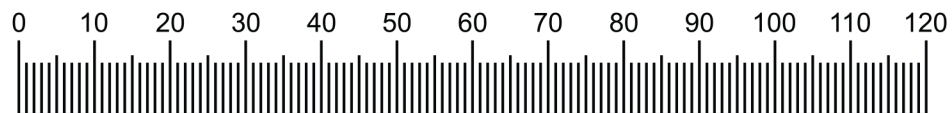

Medidas em mm

## MONTAGEM DO PRODUTO

### 1º PASSO

Fixar a Chapa Ferro Articulador 'B' nas peças **01** e **02**, encostando nas peças **03** e **04** para alinhamento sem parafusar até o final.

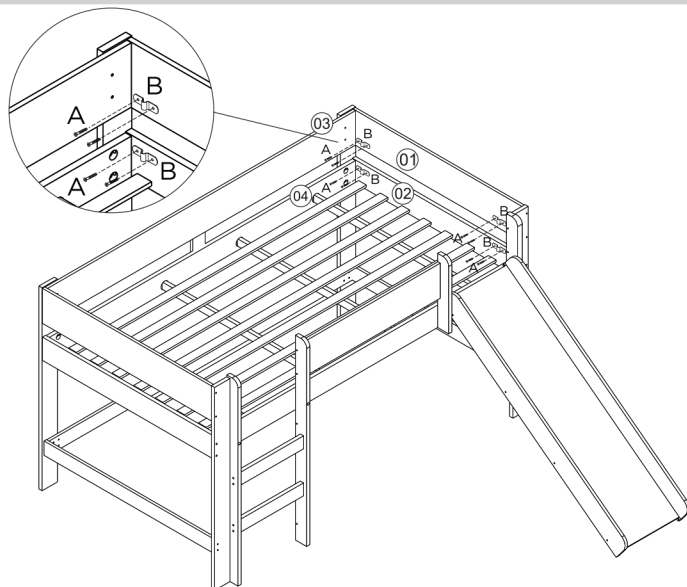

## MONTAGEM DO PRODUTO

### 2º PASSO

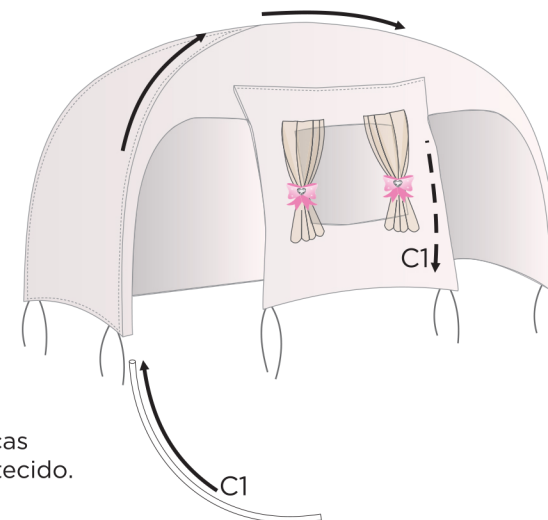

Inserir as hastes plásticas **C1** e **C2** nos canais de tecido.

