

ASTRA

Tanque

Tanque / Wash Tank

20
litros de
capacidade

Capacidade 20 litros
Capacity 20 liters

Totalmente em plástico
Hecho en plástico / 100% plastic made

Contém 01 unidade

Contiene 01 unidad/Contain 01 unit

Modelo TQ1

Modelo/Model

Produzido em polipropileno

Hecho en polipropileno/Made out of polypropylene

Dimensões: 55 cm X 47 cm X 31 cm

Dimensiones/Dimensions

Instruções para instalação e manutenção

Instrucciones de instalación / Installation Instructions

Componentes

Componentes / Components



Tanque
Tanque
Wash tank



1 Válvula 1¼" x 3" com tampa
1 Válvula de 1¼" x 3" con tapa
1 Valve 1¼" x 3" with top



4 Parafusos Ø 5,5 x 55,5 mm
4 Tornillos de Ø 5,5 x 55,5 mm
4 Screws of Ø 5,5 x 55,5 mm

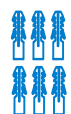

6 Buchas
6 Tarugos
6 wall anchors

2 Arruelas plásticas
2 Arandelas de plástico
2 plastic washers

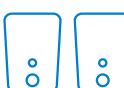

2 Espaçadores
2 Cuñas de plástico
2 plastic wedges



2 Parafusos de Ø 5,5 x 75 mm
2 Tornillos de Ø 5,5 x 75 mm
2 Screws of Ø 5,5 x 75 mm

1. Local para instalação

Local de instalação / Installation place

ATENÇÃO! Verifique se o local não é passagem de algum tipo de tubulação.

ATENCIÓN! Antes de perforar la pared, averiguar si hay algún tipo de tubería (hidráulica o eléctrica).

ATTENTION! Before drilling holes onto the wall, check if there is piping (water or electric) running through the wall at that point.

Marque na parede a altura desejada, recomenda-se 95 cm do piso ou 20 cm abaixo do cotovelo do usuário. Verifique se a marcação esta paralela ao chão.

Marcar en la pared la altura deseada del tanque, se recomienda que sea 95 cm del piso o 20 cm debajo de la altura de los codos del usuario. Verifique que las marcas realizadas sean paralelas al piso, puede usar un nivel de burbuja para confirmar.

Choose a place for installation, be aware of the water and sewage connections. Mark the wall at the wanted height for the wash tank, it is recommended it be 38 in. or 8 in. below the elbows of the user. Level the tank horizontally using a bubble level by the back side.

2. Furação superior

Huecos superiores / Top holes

Encoste o tanque na marcação feita anteriormente e marque os quatro pontos indicados por setas, fure-os e coloque as buchas menores. Coloque os quatro parafusos menores deixando-os a 0,5 cm da parede.

Con el tanque nivelado haga las marcaciones superiores siguiendo las flechas que están en el cuerpo del tanque. Taladre con la broca apropiada, ponga los tarugos y los 4 grandes tornillos de 55 mm dejándolos con una distancia de 0,5 mm de la pared.

With the wash tank leveled out mark the top holes following the arrows drawn onto the wash tank. Drill using an Ideal bit; put the 4 large 55mm screws and its anchors leaving it with a distance of 0.5mm from the wall.

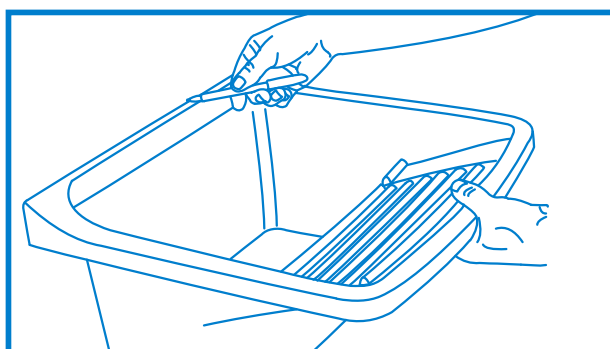

3. Furação inferior

Huecos inferiores / Bottom holes

Encaixe os espaçadores nas abas inferiores do tanque. Certifique-se de ter colocado os espaçadores entre o tanque e a parede com o furo para baixo. Com o espaçador travado faça a marcação de cada um, fure-os e em seguida coloque as buchas maiores.

Poner el tanque en la pared de arriba para abajo y hacer los huecos en la parte trasera. En la parte inferior del tanque hay dos pestañas (una de cada lado con los respectivos huecos). Marcar la pared con los huecos de abajo. Remover el tanque y hacer los huecos con una broca apropiada y fijar los tarugos.

Place the wash tank on the wall from up down, and drill the holes in the back part. On its inferior side there are two flaps (one on each side and both already pre drilled). Draw the bottom holes on the wall. Remove the tank and begin drilling. Make sure you are using an ideal drill bit and fix the wall anchors.

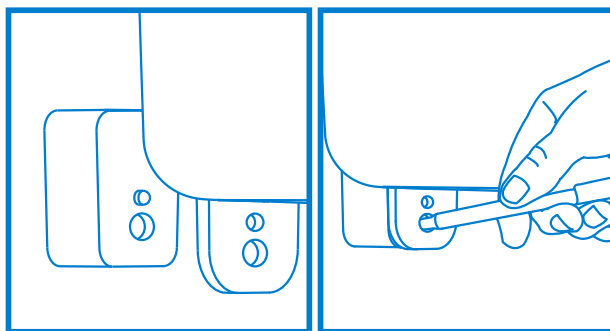

4. Fixação do tanque

Fijación del tanque / Wash tank wall fixing

Para fixar o tanque, encaixe novamente a parte superior. Antes de colocar os parafusos inferiores certifique-se de ter colocado o espaçador de maneira correta e as arruelas.

Nuevamente poner el tanque en los tornillos superiores y poner las cuñas por la parte de abajo e fijar. Poner los tornillos de (5.5x75mm) con las arandelas. Fijar los tornillos en los tarugos, apretar los tornillos superiores y los de abajo después.

Once again place the tank on the top screws. On the bottom holes, between the tank and the flaps place the plastic wedges, fitting the pin on the holes of the wedges. Put the screws onto place at the bottom flaps, DO NOT forget to put the washers. Put the anchors on both screws (5.5x75mm). Tighten first the top screws and then the bottom ones.

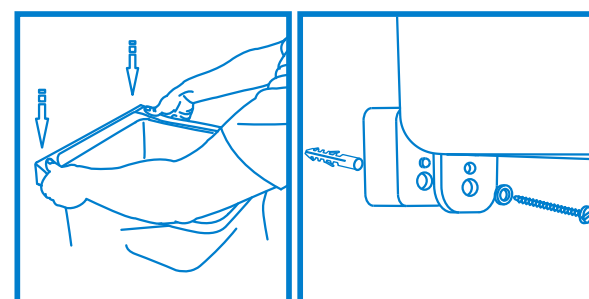

5. Montagem da válvula

Montaje del desagüe / Valve assembly

Coloque a arruela de vedação na válvula e a insira por cima do tanque. Por baixo, rosqueie a porca de aperto até garantir a vedação.

Instalar la válvula posicionando la arandela de sellar entre el cuerpo y el tanque, como en la foto. Apretar la tuerca de tornillo hasta que esté sellado.

Install the valve placing the sealing washer between the body and the wash tank; Tighten the screwing nut until its fully sealed.

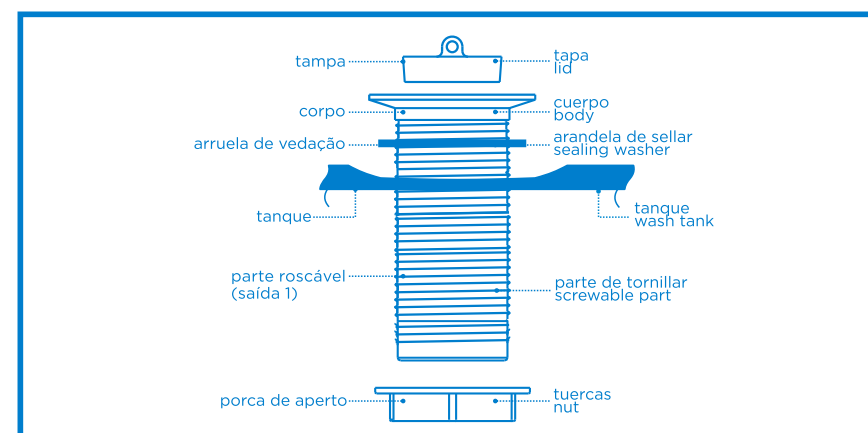

6. Montagem do sifão

Montaje Sifon / Trap Assembly

É necessário um sifão adequado para fazer a ligação entre a válvula e a entrada do tubo de esgoto. O sifão deve ser adquirido separadamente podendo ser flexível, rígido ou articulado. Recomenda-se a utilização dos sifões Astra.

Es necesario que el sifón sea apropiado para conectar el desagüe a la tubería de drenaje. El sifón tiene que ser comprado por separado, que puede ser duro o flexible. Recomendamos el uso de sifones Astra.

It is necessary that the trap be appropriate for connecting the valve to the sewage draining pipe system. The trap needs to be bought separately; it can be hard or flexible. We recommend using Astra trap.

Limpeza e conservação

Limpeza y conservación / Cleaning and maintenance

Utilize apenas esponjas ou panos macios com sabão ou detergente neutro. Não use saponáceos abrasivos, palha de aço ou qualquer outro produto que possa danificar o tanque.

Mantener el tanque siempre limpio, usar una esponja o trapo y detergente. No usar productos de limpieza abrasivos o esponja de acero.

Keep the wash tank always clean; use a sponge or cloth with detergent. Do not use abrasive materials or steel wool.

Reciclagem
Reciclaje/Recycling

embalagem
embalaje / package

tanque
tanque/ wash tank



ASTRA

ASTRA S/A INDÚSTRIA E COMÉRCIO
Rua Colégio Florence, 59 - Jardim Primavera - Cx. Postal: 172 - CEP: 13209-700 - Jundiaí - SP - Brasil
C.N.P.J. 50.949.528/0001-80 - Inscr. Est. 407.002.572.119
Brasil: SAC: 0800.165051 - www.astra-sa.com - sac@astra-sa.com.br
Otros países /Other countries: 55 (11) 4583- 7749 / 7736 - export@astra-sa.com.br
Fabricado no Brasil - Hecho en Brasil - Made in Brazil

SAC 0800.165051
www.astra-sa.com