



Avenida Maracanã, 4.244 - Parque Industrial
Araongas - PR - CEP: 86703-000
Assistência: 0800 645 2200
atendimento@puramagia.com.br
www.puramagia.com.br

**CAMA PLUS - 8A
PLUS - 8A BED**

INSTRUÇÕES DE MONTAGEM

Assembly Instructions

Instrucciones de Montaje

INSTRUÇÕES DE MONTAGEM VOCÊ
PODE VISUALIZAR O PASSO-A-PASSO
DE TODO O PROCESSO NO SITE
WWW.PURAMAGIA.COM.BR

*YOU CAN THE ASEMBLY INSTRUCTION
ON OUR WEB SITE SETEP BY STEP:
WWW.PURAMAGIA.COM.BR*

*USTED PUEDE MIRAR EL PASO A PASO
DEL MONTAJE EN NUESTRO SITO:
WWW.PURAMAGIA.COM.BR*



"Imagens meramente ilustrativas, sujeitas a alterações sem aviso prévio"
 "Image merely illustrative, subject to change without prior notice"
 "Imágenes ilustrativas, pueden ser cambiadas sin aviso previo"



PRODUTO: **CAMA PLUS - 8A**



ATENÇÃO

Esta embalagem contém peças pequenas, mantenha afastada de crianças até que o produto esteja totalmente montado.
 Montagem requisitada para adultos!
 Utilizar parafusadeira com cabeça Phillips!
 As instruções são genéricas, as figuras podem variar!
 Mantenha todas as peças e componentes longe do alcance das crianças

ATTENTION

This package contains small parts, keep away from children until the product is fully assembled.
 Must be assembled by an adult!
 Use screwdriver with Phillips head.
 The instructions are generic, the figures may vary.
 Keep all parts and components out of the reach of children.

ATENCIÓN

Esa embalaje contiene piezas pequeñas, mantenga lejos de los chicos hasta el producto estea totalmente armado.
 Montaje debe ser hecha por adultos!
 Utilizar parafusadeira con cabeça Phillips!
 Las instrucciones son genericas, los dibujos pueden variar.
 Mantenga todas las piezas y componentes fuera del alcance de los niños.

MONTAGEM DO PRODUTO / PRODUCT ASSEMBLY / MONTAJE DEL PRODUCTO

PASSO / STEP / PASO 4

Fixe as peças N°03 e 04 na peça N° 01 utilizando parafusos 5,0 x 50CC phillips 'A', após fixação cole as tampas adesivas 'H'.
 Fixe as peças N°06 utilizando parafusos 4,0 x 40CC phillips 'B' e suporte plástico 'I'.

Fix N° 03 and 04 on the piece N° 01 using 'A', and paste 'H'.
 Fix N°06 using 'B' and 'I'.

Fije N° 03 y 04 en la pieza N° 01 utilizando 'A', y 'H'.
 Fije N° 06 en la pieza N°01 utilizando 'B' y 'I'.

A	04 und.	B	08 und.
Parafuso 5,0 x 50CC Phillips Screw 5,0 x 50CC Phillips Tornillo 5,0 x 50CC Phillips		Parafuso 4,0 x 40CC Phillips Screw 4,0 x 40CC Phillips Tornillo 4,0 x 40CC Phillips	
H	04 und.	I	08 und.
Tampa Adesiva 12mm Adhesive label 12mm Tapa Adhesiva 12mm		Suporte Plástico Plastic Support Soporte Plastico	

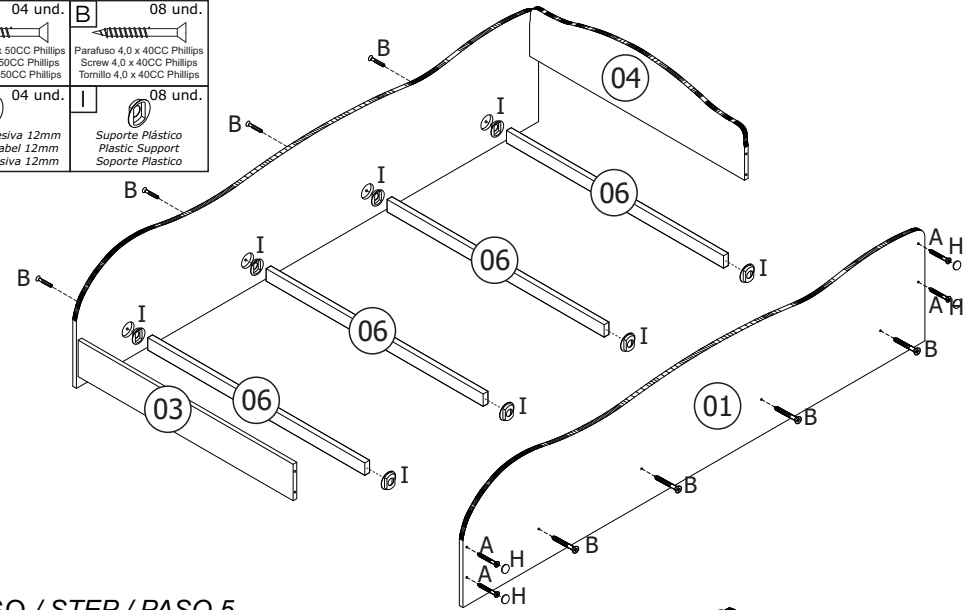

PASSO / STEP / PASO 5

Fixe as longarinas N° 05 nas travessa do estrado N°06 utilizando prego ardox 12x12 'C'.
 Fixe a etiqueta pura magia 'F' na peça N°03.

Fix N° 05 on N° 06 using 'C'.
 Fix the label pura magia 'F' on piece N°03.

Fije N°05 en la N° 06 utilizando 'D'.
 Fije 'F' en la pieza N°03.

C	24 und.	F	01 und.
Prego Ardox 12 x 12 Nail Ardox 12 x 12 Clavo Ardox 12 x 12		Etiqueta Pura Magia Pura Magia Label	

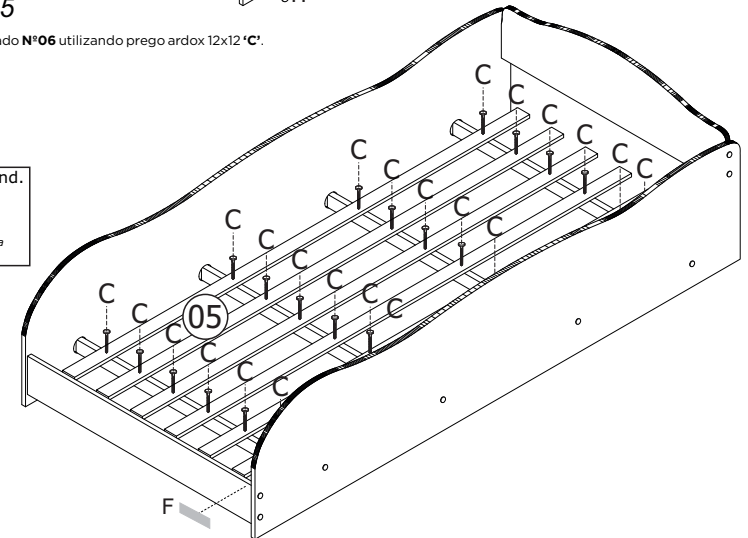

MONTAGEM DO PRODUTO / PRODUCT ASSEMBLY / MONTAJE DEL PRODUCTO

PASSO/STEP/PASO 2

Fixe as sapatas retangular 'G' na peça N° 01 e 02 utilizando pregos 8 x 8 'E'.

Fix 'G' on the piece N° 01 and 02 using 'E'.

Fije 'G' en las piezas N° 01 y 02 utilice 'E'.

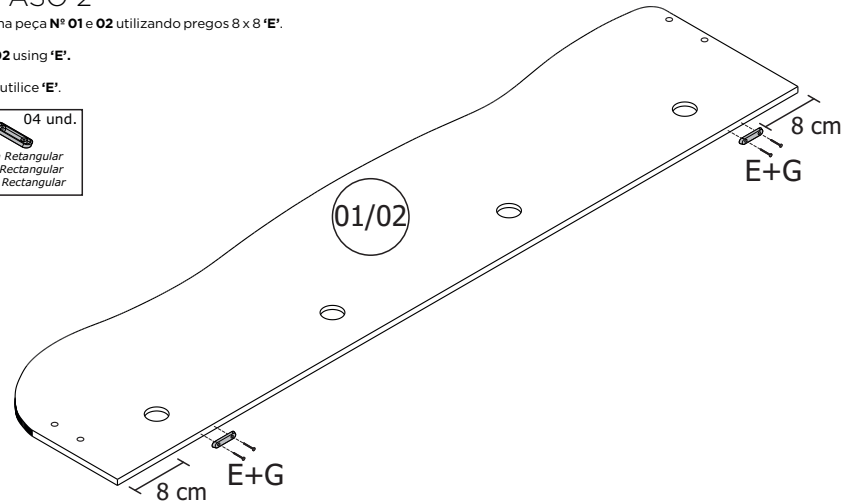
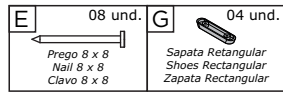

PASSO / STEP / PASO 3

Fixe as peças N° 03 e 04 na peça N° 02 utilizando parafusos 5,0 x 50CC phillips 'A', após fixação cole as tampas adesivas 'H'.

Fix N° 03 and 04 on the piece N° 02 using 'A', and paste with 'H'.

Fije N° 03 y 04 en la pieza N° 02 utilizando 'A', y 'H'.

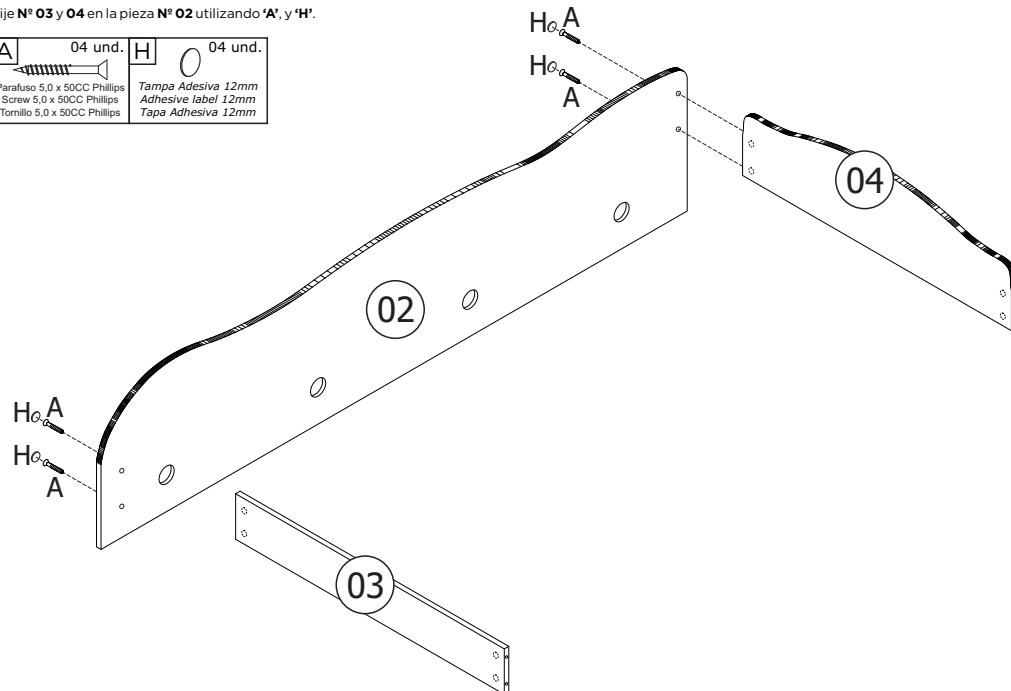
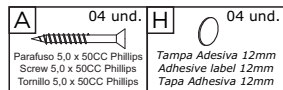

PESO SUPORTADO / DIMENSÕES DO PRODUTO MONTADO SUPPORTED WEIGHT / ASSEMBLED PRODUCT DIMENSIONS PESO SOPORTADO / DIMENSIONES PRODUCTO ARMADO

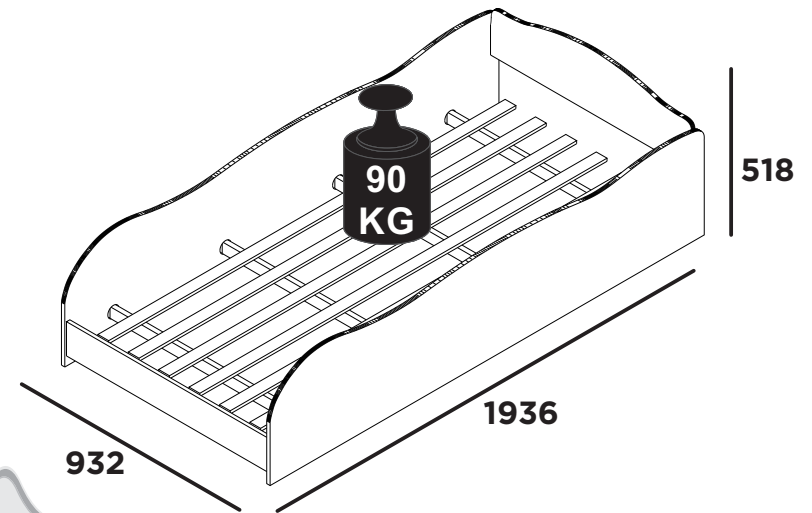

JÁ QUE VOCÊ VIROU
UM ENGENHEIRO,
VEJA AS FERRAMENTAS
QUE IRÁ PRECISAR!

NOW THAT YOU ARE
AN ENGINEER,
CHECK THE TOOLS
YOU'LL NEED!

MIRA LAS
HERRAMIENTAS QUE
VA A UTILIZAR EN EL
MONTAJE!

DICAS IMPORTANTES

1. Leia atentamente todas as instruções antes de iniciar a montagem.
2. Separe e guarde a etiqueta de identificação.
3. Confira se os volumes e quantidades de peças descritos no manual estão corretos.
4. Identifique as peças e separe os acessórios.
5. A montagem do produto deverá ser feita em uma superfície limpa e plana. Aconselhamos utilizar a própria embalagem para forrar o chão afim de não danificar o produto.
6. Reserve área livre para montagem do produto.
7. Evite batidas e o contato com objetos cortantes.

Limpeza e Conservação

1. Não expor o móvel a calor excessivo (luz solar direta), ou umidade elevada.
2. Para limpeza use um pano macio seco ou ligeiramente umedecido com água. Não use agentes de limpeza ou abrasivos.

FERRAMENTAS NECESSÁRIAS TOOLS REQUIRED / HERRAMIENTAS NECESARIAS

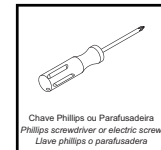
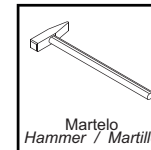

IMPORTANT TIPS

1. Read all instructions before beginning assembly
2. Separate and store the identification label.
3. Confirm the volumes and quantities of parts described in the manual.
4. Identify and separate the parts and accessories.
5. The assembly of the product should be done on a clean and flat surface. We recommend using the package itself to cover the floor to prevent product damage.
6. Reserve free area for product assembly.
7. Avoid impacts and contact with sharp objects.

Cleaning and Conservation

1. Do not expose the product to excessive heat (direct sunlight) or high humidity.
2. For cleaning use a dry or slightly moistened soft cloth with water. Do not use cleaning agents or abrasives.

DICAS IMPORTANTES

1. Leer atentamente todas las instrucciones antes de empezar el montaje
2. Separe y guarde las etiquetas de identificación
3. Mire si los volúmenes y cantidades de piezas descritos en manual estan correctos
4. Identifique las piezas y separe los accesorios.
5. El montaje del producto debe realizarse sobre una superficie limpia y plana. Le recomendamos que utilice la propia embalaje para cubrir el suelo para evitar daños en el producto.
6. Dejar una area libre para armar el producto
7. Evite impactos y contacto con objetos cortantes

Limpeza y Conservación

1. No dejar el producto en locales muy calientes (luz del sol directa) o demasiada umidade
2. Para la limpieza utilizar un paño suave y seco o ligeramente humedecido con agua. No utilice productos abrasivos.

IDENTIFICAÇÃO DAS PEÇAS

IDENTIFICATION OF PARTS / IDENTIFICACIÓN DE LAS PIEZAS

CÓD.	INFORMAÇÃO DAS PEÇAS	IDENTIFICATION OF PARTS	IDENTIFICACIÓN DE LAS PIEZAS
01	Lateral Direita	Right Side	Lateral Derecha
02	Lateral Esquerda	Left Side	Lateral Izquierda
03	Peseira	Footboard	Piecero
04	Cabeceira	HeadBoard	Cabecera
05	Longarina	Stringer	Zanca
06	Travessa do Estrado	Crossmember Platform	Travessa del Estrado

ASSISTÊNCIA TÉCNICA

Ao solicitar assistência técnica, informe o número da peça, nome e cor do produto e a data de fabricação do lote que se encontra carimbado na peça nº05.

TECHNICAL ASSISTANCE

When request the technical assistance, inform the number of the piece name and color of the product and also the batch manufacturing date, that is stamped on the piece nº05.

ASISTENCIA TÉCNICA

Al solicitar la asistencia técnica, informe el número de la pieza, el nombre y el color del producto y también la fecha de fabricación del lote, que se estampa en la pieza nº05.

IDENTIFICAÇÃO DAS PEÇAS IDENTIFICATION OF PARTS / IDENTIFICACIÓN DE LAS PIEZAS

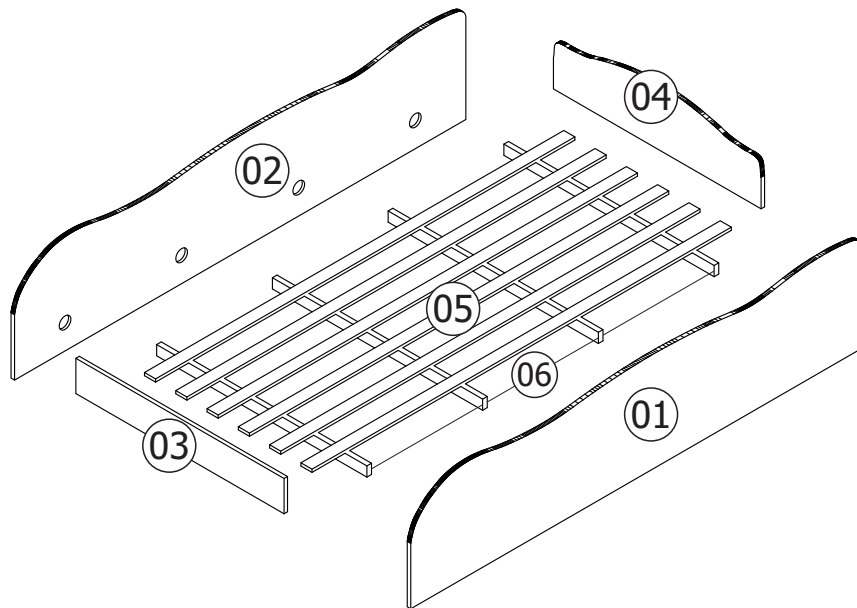

FERRAGENS

A	08 und.	B	08 und.	C	24 und.	D	08 und.	E	08 und.	F	01 und.
	Parafuso 5,0 x 50 CC Phillips Screw 5,0 X 50CC Phillips Tornillo 5,0 X 50CC Phillips		Parafuso 4,0 x 40 CC Phillips Screw 4,0 X 40CC Phillips Tornillo 4,0 X 40CC Phillips		Prego 12 x 12 Clavo 12 x 12 Nail 12 x 12		Porca Cilíndrica 12 x 09 Nut 12x09 Tuerca 12x09		Prego 8 X 8 Nail 8 x 8 Clavo 8 X 8		Etiqueta Label
	Sapata Retangular 50 x 12 Shoes Rectangular 50x12 Zapata Rectangular 50x12		Tampa Adesiva 12 mm Adhesive label 12 mm Tapa adhesiva 12 mm		Suporte Plástico Plastic Support Soporte Plastico						

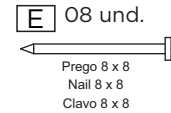
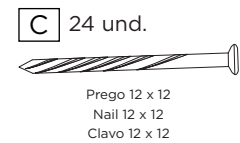
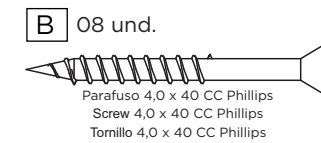
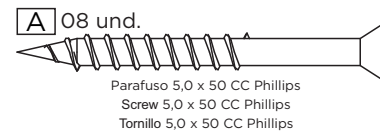

MONTAGEM DO PRODUTO / PRODUCT ASSEMBLY / MONTAJE DEL PRODUCTO

PASSO / STEP / PASO 1

Prepare as peças N°03 e 04 utilizando porcas cilíndricas plástica 'D'.

Prepare the pieces N° 03 and 04 using 'D'.

Prepare las piezas N°03 y 04 utilizando 'D'.

