

INSTRUÇÕES DE MONTAGEM  
INSTRUCCIONES DE ARMADO  
ASSEMBLY INSTRUCTIONS

REF.: 0515

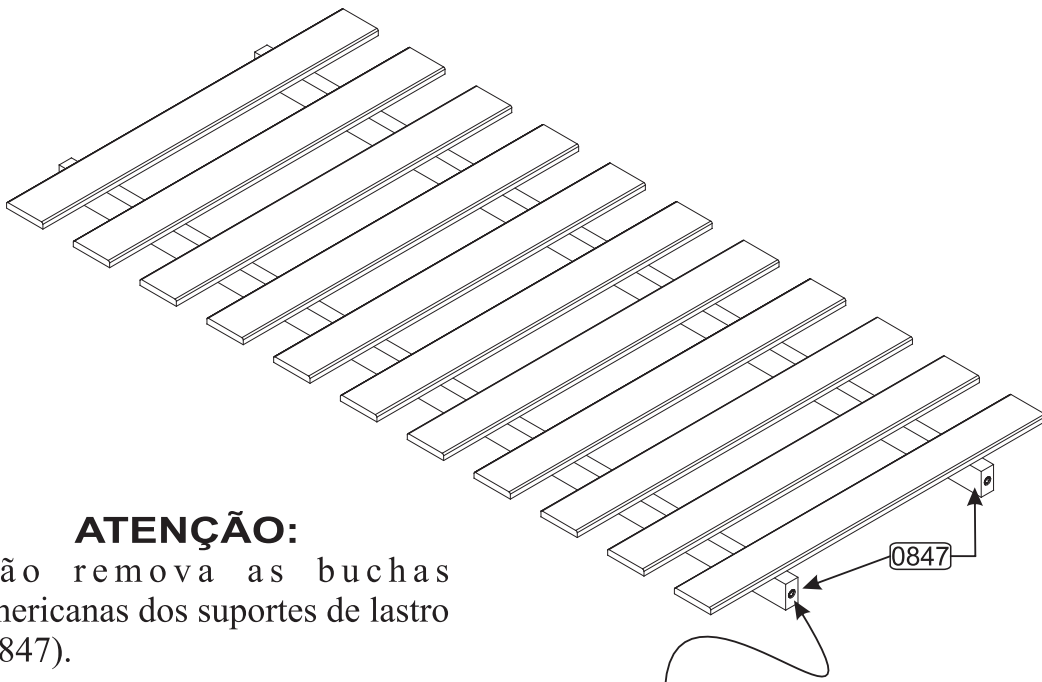

**ATENÇÃO:**

Não remova as buchas americanas dos suportes de lastro (0847).

**ATENCIÓN:**

No remova el taco fischer de los soporte parrilla (0847).

**ATTENTION:**

Don't remove the plug from the mattress support bar (0847).

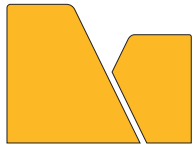
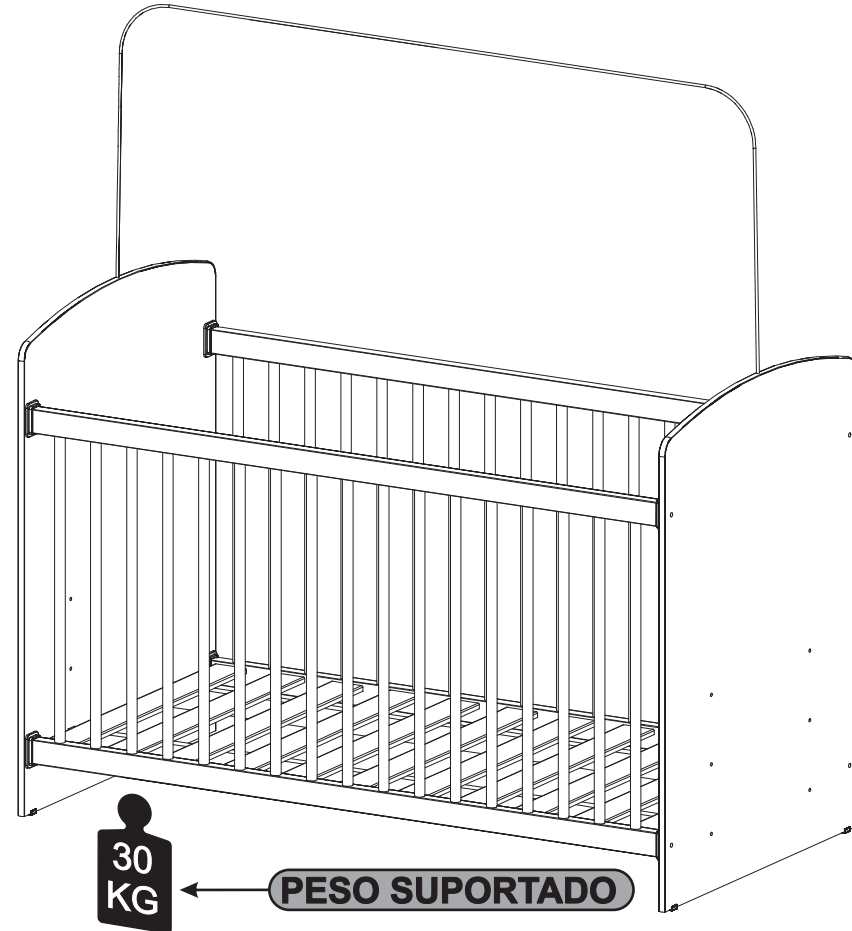
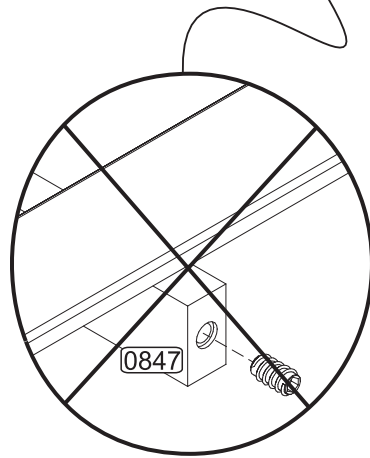

**MULTIMÓVEIS**  
*baby*

Rua Carlos Dreher Neto, 1918, Fone: (54) 2102 4000, FAX: (54) 2102 4050  
CEP 95700-000 - BENTO GONÇALVES - RS - BRASIL  
CNPJ: 00.349.443/0001-92  
e-mail: [multimoveis@multimoveis.com](mailto:multimoveis@multimoveis.com) / site: [www.multimoveis.com](http://www.multimoveis.com)

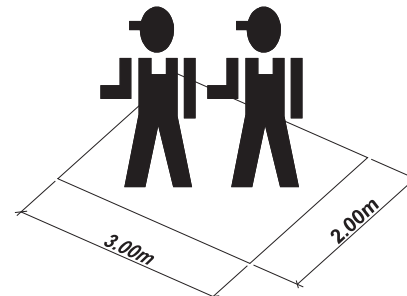

FERRAMENTAS NECESSÁRIAS  
HERRAMIENTAS NECESARIAS  
TOOLS NECESSARY

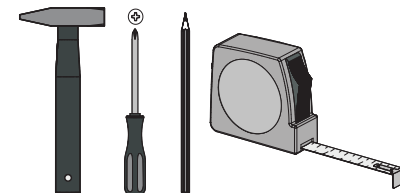

60 min



# IMPORTANTE LER COM ATENÇÃO E GUARDAR PARA EVENTUAIS CONSULTAS

## ADVERTÊNCIAS:

- Esteja ciente do risco de chama aberta e outras fontes de calor, tais como aquecedores elétricos, aquecedores a gás, etc. nas proximidades do berço.
- Não utilize o berço se alguma parte estiver quebrada, rasgada ou faltando. utilizar somente peças de reposição aprovadas pelo fabricante.
- Não deixe nenhum tipo de objeto dentro ou próximo ao berço que possa servir de ponto de apoio ou apresente perigo de asfixia ou estrangulamento, como por exemplo, cordas, cordões de persiana/cortina etc.
- Nunca utilizar mais de um Colchão no berço.
- O berço somente estará pronto para uso quando os mecanismos de travamento estiverem devidamente acionados.
- Ao deixar a criança sozinha no berço, sempre certifique-se de que a grade móvel esteja na posição mais alta.
- A posição do estrado mais baixa é a mais segura e a base deve ser sempre utilizada nessa posição tão logo o bebê tenha idade suficiente para sentar-se.
- A espessura do colchão deve ser tal que a altura da superfície do colchão até a borda superior da armação seja de pelo menos 480 mm na posição mais baixa, e de pelo menos 180 mm na posição mais elevada da base do berço.
- Usar colchão no tamanho de 1300x600x120 mm.Com DENSIDADE 18.
- Certifique-se que todas as conexões de montagem estão apertadas adequadamente e verifique regularmente e se necessário elas devem ser reapertadas.
- Para evitar quedas: quando a criança for capaz de escalar o berço, ele não pode mais ser utilizado por essa criança.
- Limpar o berço somente com um pano úmido e sabão neutro.

## INSTRUÇÕES DE DESMONTAGEM

Senhor montador para a desmontagem do produto deve-se seguir as especificações abaixo.

## INSTRUCCIONES PARA EL DESARMADO

Señor armador para el desarmado del producto debe seguirse las especificaciones abajo.

## DISASSEMBLY INSTRUCTIONS

Dear assembler for the disassembly of the product should follow the specifications below.

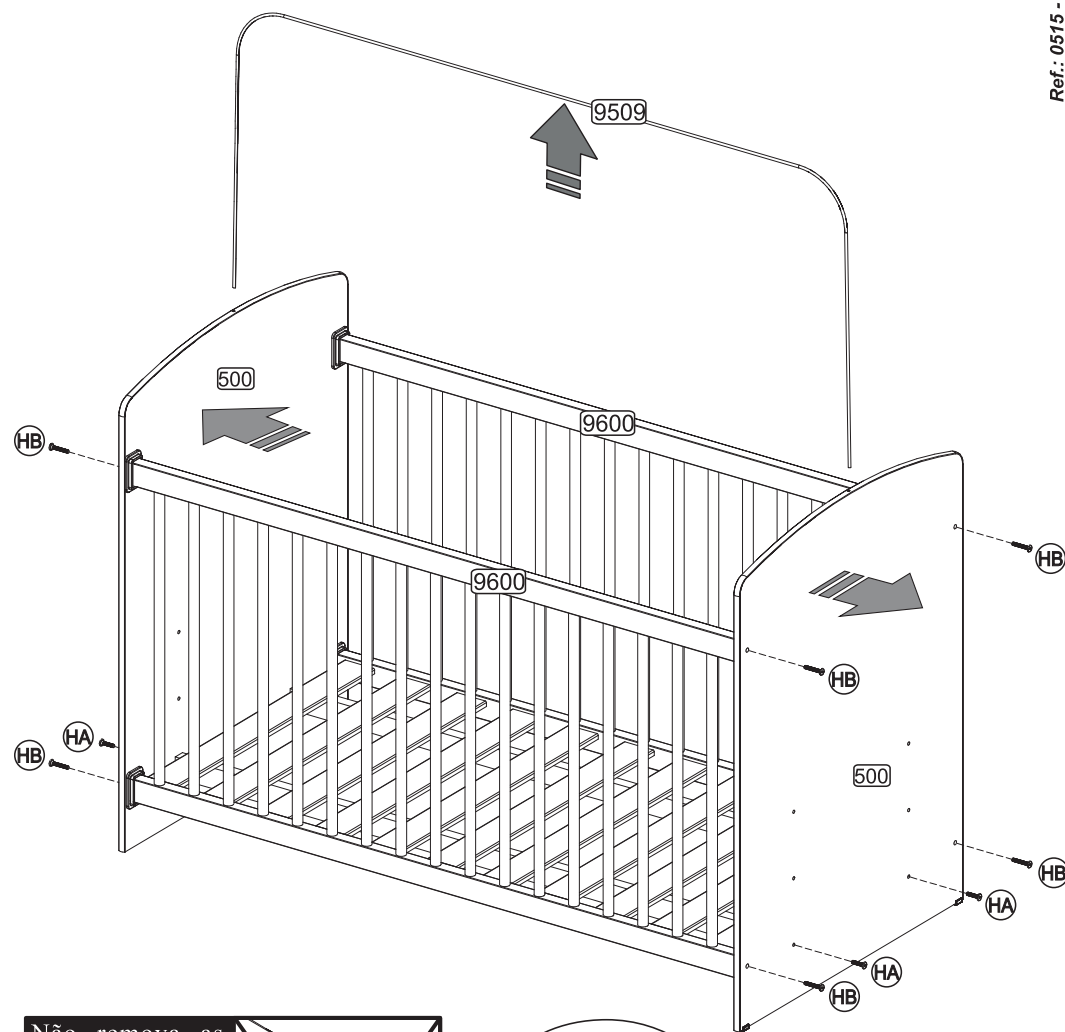

Não remova as buchas americanas das grades (9600).

No remova el taco fischer de las rejas (9600).

Don't remove the plug from the rails (9600).

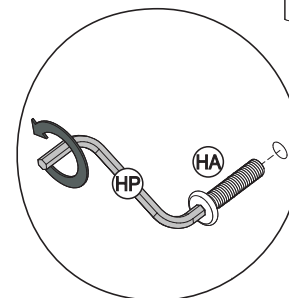
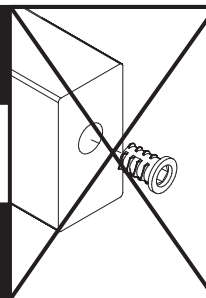

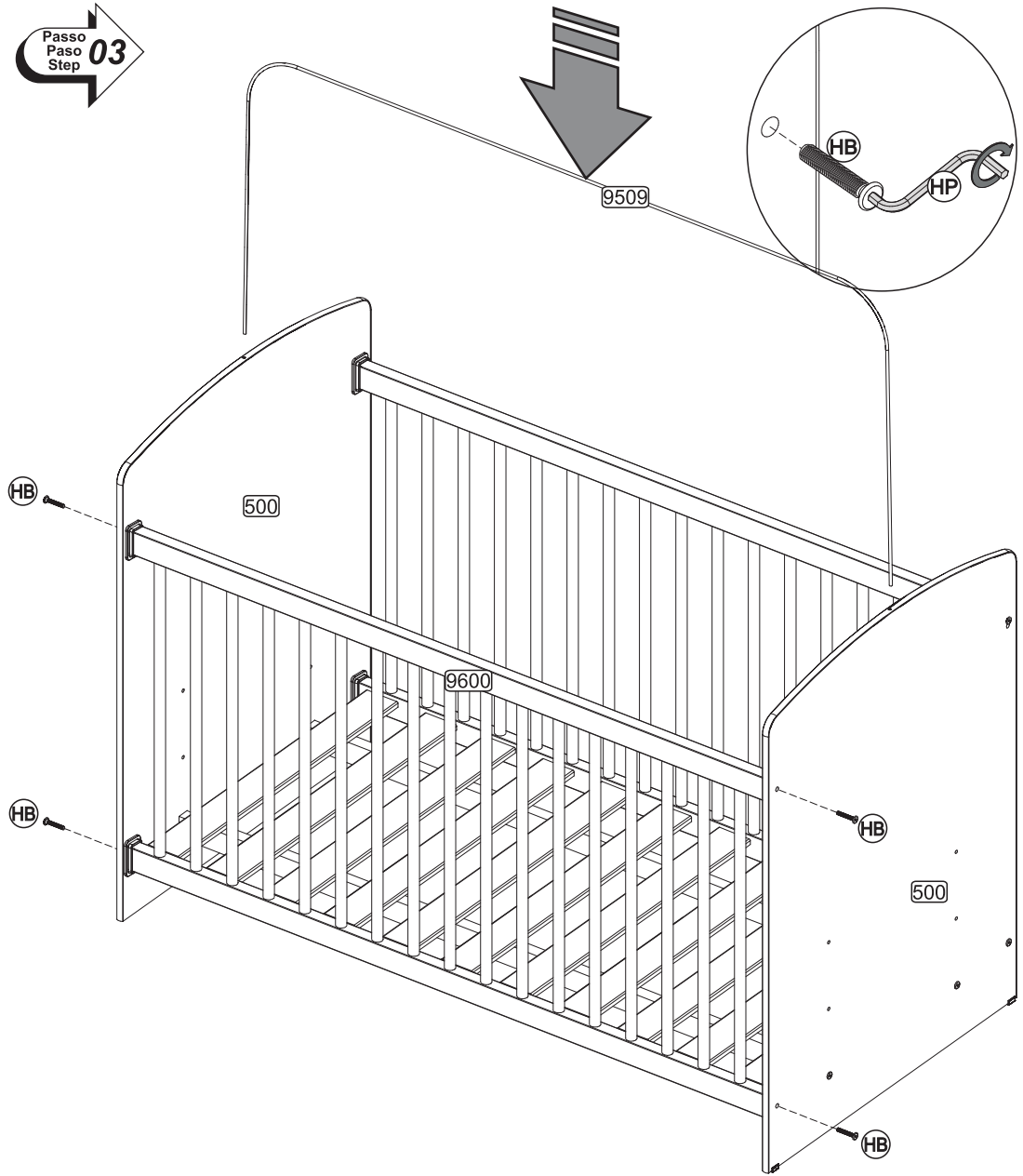

# IMPORTANTE LEER ATENTAMENTE Y CONSERVAR EL MANUAL PARA EVENTUALES CONSULTAS.

## ADVERTENCIAS:

- Tenga en cuenta el riesgo de fuego directo y otras fuentes de calor tales como radiadores eléctricos, calentadores de gas, etc. cercanas a la cuna.
- No utilice la cuna si alguna pieza falta o está rota . Utilice sólo las piezas de repuesto autorizadas por el fabricante.
- No deje ningún objeto dentro o cerca de la cuna que pueda servir como un punto de apoyo o presentar un riesgo de asfixia o estrangulamiento, tales como cuerdas, cintas de persianas, cordones de cortinas, etc.
- Nunca utilice más de un colchón en la cuna.
- La cuna estará lista para su uso sólo cuando los mecanismos de bloqueo y traba estén funcionando correctamente y accionados.
- Al dejar a un niño solo en la cuna, asegúrese siempre de que la reja móvil esté siempre en la posición más alta.
- La posición más baja de la parrilla es la más segura y esta debe ser utilizada en esa posición, tan pronto como el niño tenga la edad suficiente para sentarse.
- El espesor del colchón debe ser tal, que la altura de la superficie del colchón hasta el borde superior del bastidor sea de al menos 480 mm en la posición más baja, y por lo menos de 180 mm en la posición alta de la parrilla.
- Utilizar el tamaño del colchón de 1300 x 600 x 120 mm. Con densidad 18.
- Asegúrese de que todas las fijaciones de armado estén ajustadas correctamente y comprobar regularmente y si es necesario volverlas a apretar.
- Para evitar el riesgo de caídas: cuando el niño sea capaz de escalar la cuna, ya no podrá ser utilizada por este y así evitar accidentes.
- Limpie la cuna con un paño húmedo y jabón neutro.

# IMPORTANT READ CAREFULLY AND KEEP FOR ANY QUERIES

## WARNINGS:

- Be aware the risk of fire and others heat's sources, like electrical warmer, gás warmer, etc., near the crib.
- Do not use the crib if anything part is broken, crunched or missed. Just use spare parts aproved by the supplier.
- Don't leave anything inside or next the crib that can be use as a base point, or present asphyxiate or suffocate danger, like strings, persian blinds cords, etc..
- Never use more than 1 (one) mattress at the crib.
- The Crib will be ready for use when the locker device will be actioned correctly.
- When you leave the children alone at the crib, always check if the movable rail is in the highest position.
- The lowest postion is the safest and the base should be used at this position as soon as the baby have enough age to sit down.
- The mattress thickness (from the surface of the mattress, to the superior board), must be, at least 480 mm in the lowest position and 180 mm in the highest position of the crib.
- Use mattress size of 1300 x 600 x 120 mm. With density 18.
- Be sure that all assembling fixations are correctly screwed and allways check if they needs to be screwed again.
- To avoid fall risk: don't use the crib when the children is able to climb it.
- Clean the crib with humid cloth and neutral soap.

Passo  
Paso  
Step **02**

**ATENÇÃO:**  
A distância entre as ripas (0711) do estrado deve ser no máximo de 50 mm.

**ATENCIÓN:**  
La distancia entre las tablas (0711) debe ser como máximo de 50 mm.

**ATTENTION:**  
The distance between the clapboards (0711) should be at most 50 mm.

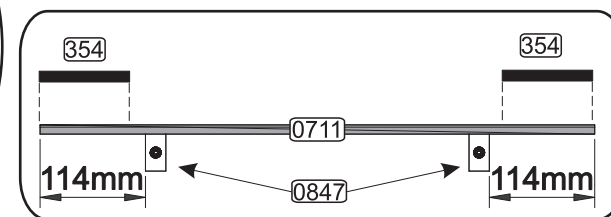
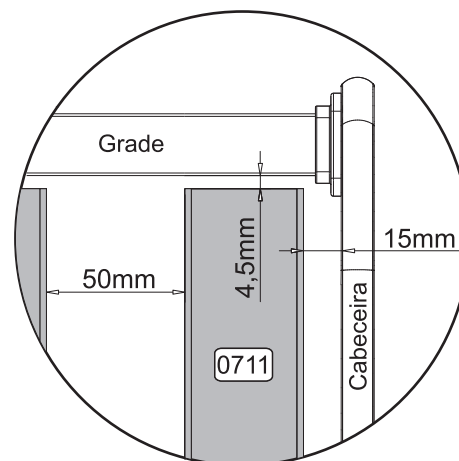
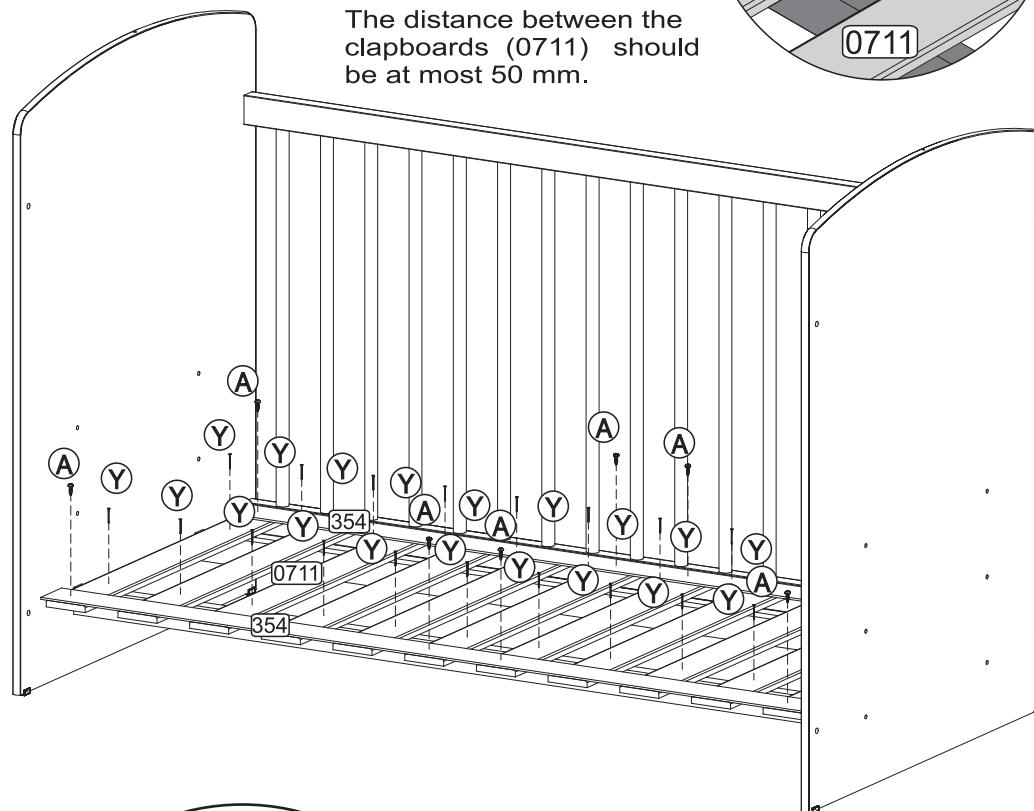
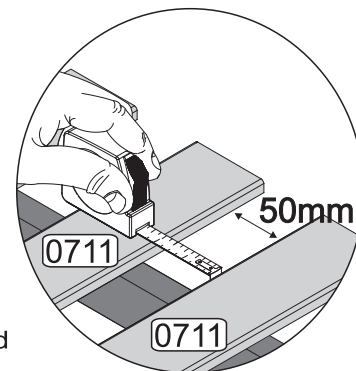

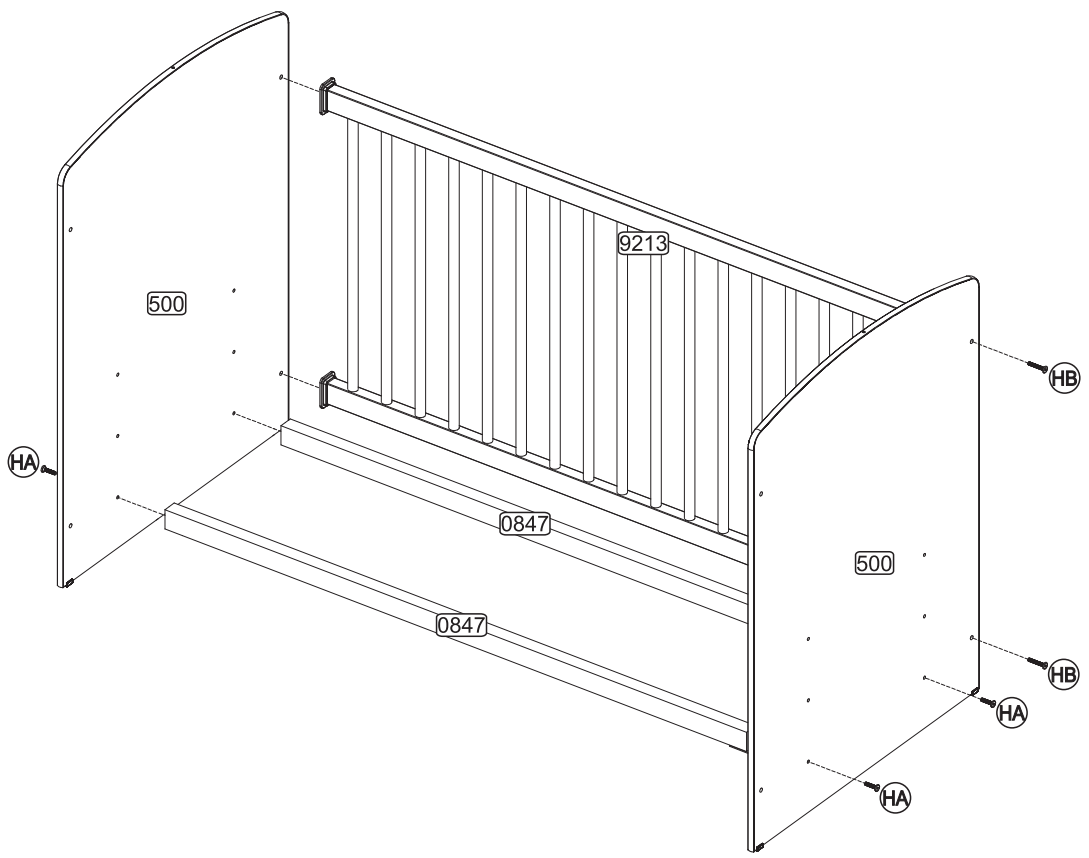

LISTA DE FERRAGENS / LISTA DE MATERIALES / HARDWARE LIST

A		3,5 x 10	08
Y		Prego 10 x 10	26
EF		Sapata 12x12	04
HA		Parafuso M6x30	04
HB		Parafuso 1/4 X 35MM	08
HP		Chave allen Z 4mm	01
ZZ		Ponteira p/ Grade	08

Utilizar a régua abaixo para medir as ferragens:



**ATENÇÃO - LIMPEZA E CONSERVAÇÃO**

A limpeza do móvel deve ser efetuada **somente com um pano macio e seco**.  
**Não utilizar** produtos abrasivos ou similares, tais como:  
 ● Cera ● Detergentes ● Lustra-móveis ● Álcool ● Tinner ● etc.

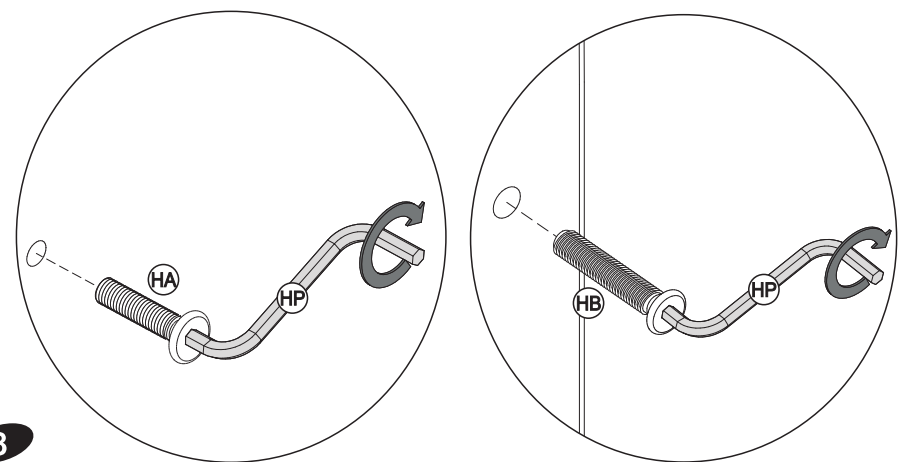

MULTIMÓVEIS IND. DE MÓVEIS LTDA  
 CNPJ:00.349.443/0001-92  
**Referência:**  
 NORMA NBR 15860:2010 - Partes 1 e 2  
 UTILIZAR COLCHÃO COM  
 ESPESSURA MÁXIMA DE 120MM

Não remover o ADESIVO que contem a identificação da empresa.  
 Do not remove the sticker with the company identification.  
 No retire la etiqueta con la identificación de la empresa.

**Segurança**

000000/0000

**Compulsório**

Não remover o selo do INMETRO colado em uma das cabeceiras do berço.  
 Do not remove the INMETRO ideal pasted on one of the birthplace headboard  
 No remova el sticker del INMETRO, pegado en una de las cabeceras

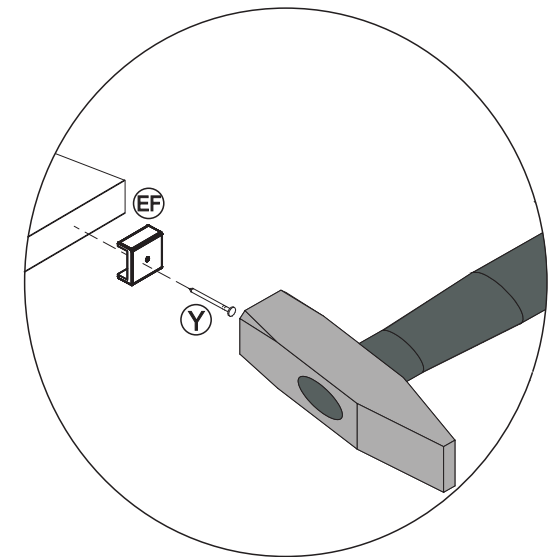
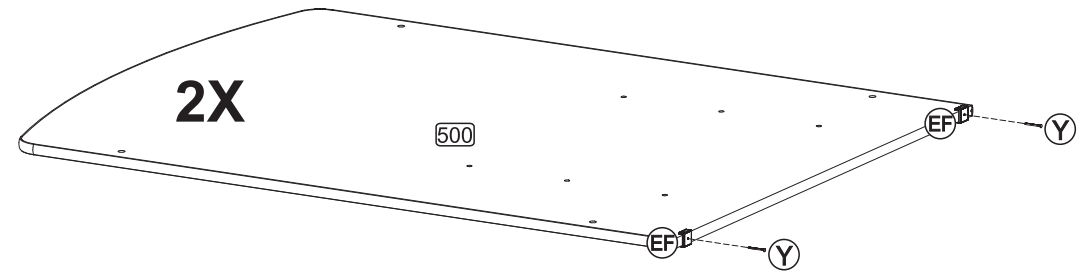
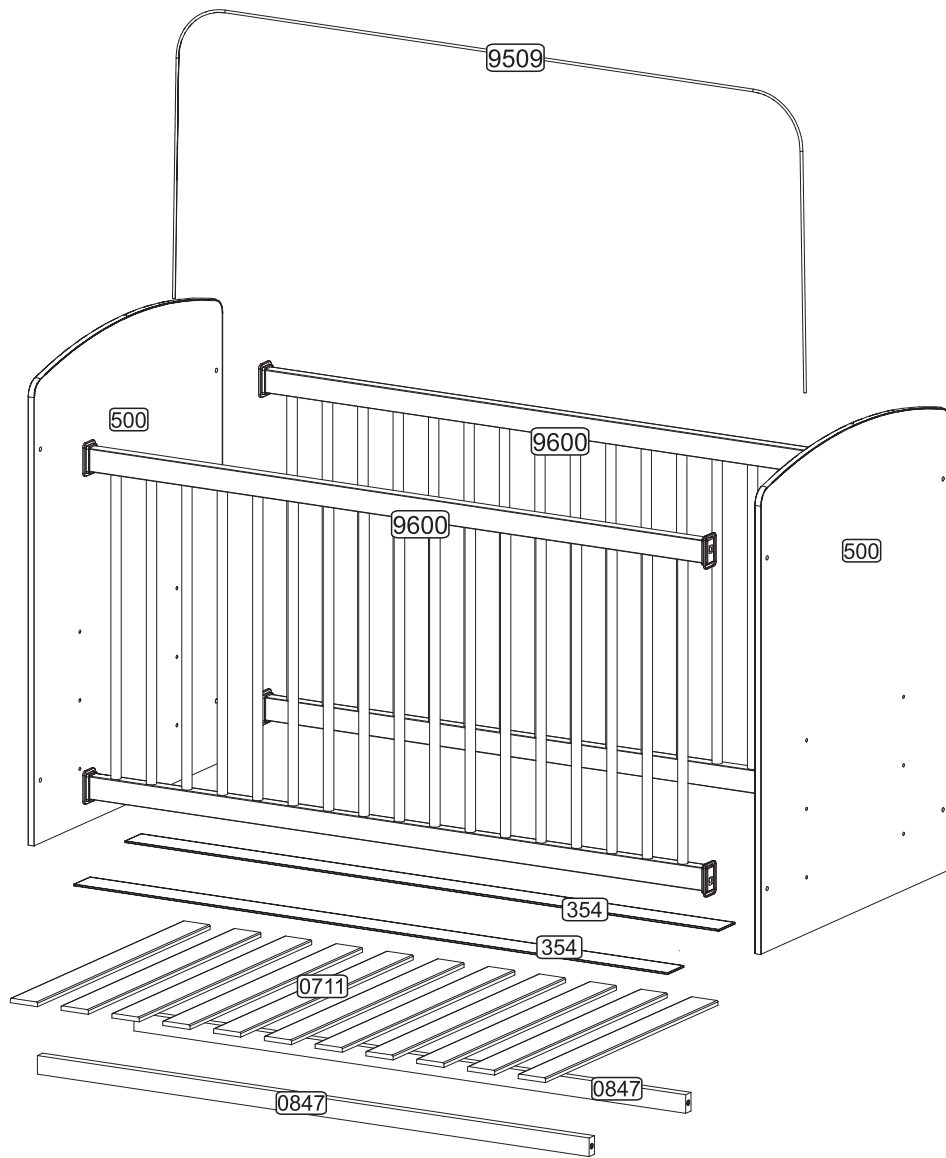

N°	DESCRIÇÃO	QUANT.	MEDIDA
500	CABECEIRA	02	912X682X15
0711	LASTRO	11	600X70X10
0847	SUPORE DE LASTRO	02	1300X40X22
9509	MOSQUITEIRO	01	1320X435X4
9600	GRADE	02	1300X655X24
354	FUNDO	02	1283X60X3