

DOCOL

MISTURADOR MONOCOMANDO

MEZCLADOR MONOCOMANDO

SINGLE-LEVER MIXER VALVE



00237300

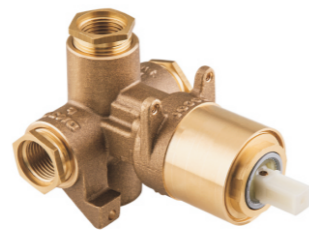

00545800



00545900



00658200

01 INFORMAÇÕES / INFORMACIONES / INFORMATION



ACABAMENTOS SÃO VENDIDOS SEPARADAMENTE
LOS ACABADOS SON VENDIDOS POR SEPARADO
TRIM SETS AVAILABLE SEPARATELY

ESTA EMBALAGEM CONTÉM / CONTENIDO DEL PACKING / THIS PACKAGE CONTAINS

00237300,00658200: 1 válvula montada e 1 manual de instalação / 1 valvula montada y 1 manual de instalación / 1 assembled valve and 1 installation guide.

00545800: 1 válvula montada, 3 niples de redução (3/4"x1/2"), 1 tampão e 1 manual de instalação / 1 valvula montada, 3 niples de reducción (3/4"x1/2"), 1 cap y 1 manual de instalación / 1 assembled valve, 3 reduction plug (3/4"x1/2"), 1 cap and 1 installation guide.

00545900: 1 válvula montada, 2 niples de redução (3/4"x1/2"), 1 tampão e 1 manual de instalação / 1 valvula montada, 2 niples de reducción (3/4"x1/2"), 1 cap y 1 manual de instalación / 1 assembled valve, 2 reduction plug (3/4"x1/2"), 1 cap and 1 installation guide.

COMPOSIÇÃO DO PRODUTO / COMPOSICIÓN DEL PRODUCTO / PRODUCT COMPOSITION

Cerâmica, Ligas de cobre, elastômeros e plástico de engenharia.

Cerámica, Aleaciones de cobre, elastomeros y plástico de ingeniería.

Ceramic, Copper alloys, elastomers and engineering plastics.





PEÇAS DE REPOSIÇÃO E COMPONENTES / REPUESTO DE MANTENIMIENTO / SPARE PARTS AND COMPONENTS

Poderá ser adquirido na Assistência Técnica Docol. Dúvidas ligue 0800 474 333 ou dresponde@docol.com.br.

Llame el Distribuidor Autorizado Docol en ese País o Docol Departamento Exportacion o docol@docol.com.br.

Available at Docol Authorized Distributor in your country. Export Departament or docol@docol.com.br

02 CARACTERÍSTICAS TÉCNICAS / CARACTERISTICAS TÉCNICAS / TECHNICAL CHARACTERISTICS

PRODUTO PRODUCTO PRODUCT	APLICAÇÃO APLICACIÓN APPLICATION	PRESSÃO DE TRABALHO PRESSIÓN HIDRAULICA HYDRAULIC PRESSURE	BITOLA DIAMETRO SIZE	TEMPERATURA TEMPERATURA WATER TEMPERATURE
00237300 	Banheira e Chuveiro, equipado com válvula de transferência Bañera y Ducha, equipado con válvula de transferencia Bath and Shower, with transfer valve	7 - 57 PSI 50 - 400 Kpa 0,5 - 4,0 Kgf/cm²	1/2"	70°C 158°F
00545800 	Chuveiro ou Banheira Ducha o Bañera Shower or Bath	6 - 57 PSI 40 - 400 Kpa 0,4 - 4,0 Kgf/cm²	1/2" - 3/4"	
00545900 	Ducha higiênica, equipado com válvulas de retenção que impedem o fluxo cruzado entre água quente e fria Ducha higiênica, equipado con válvulas de retención que impiden el flujo cruzado entre el agua Caliente y fría Hand shower, with check valves that prevent the cross connection between hot and cold water	3 - 57 PSI 20 - 400 Kpa 0,2 - 4,0 Kgf/cm²	1/2" - 3/4"	
00658200 	Chuveiro ou Banheira em aplicações de Baixa Pressão Ducha y Bañera en aplicaciones de baja presión Shower or Bath in low pressure applications	3 - 21 PSI 20 - 150 Kpa 0,2 - 1,5 Kgf/cm²	3/4"	

DIMENSIONAL / DIMENSIONAL / DIMENSIONS

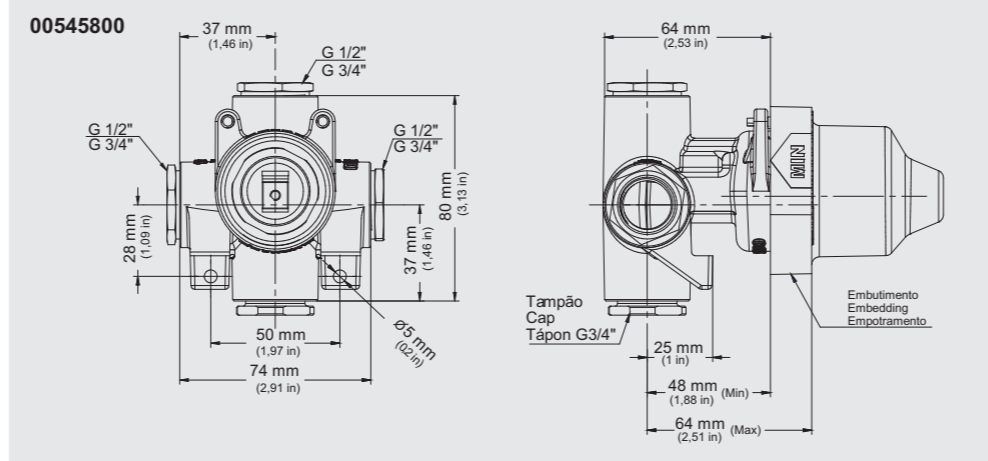
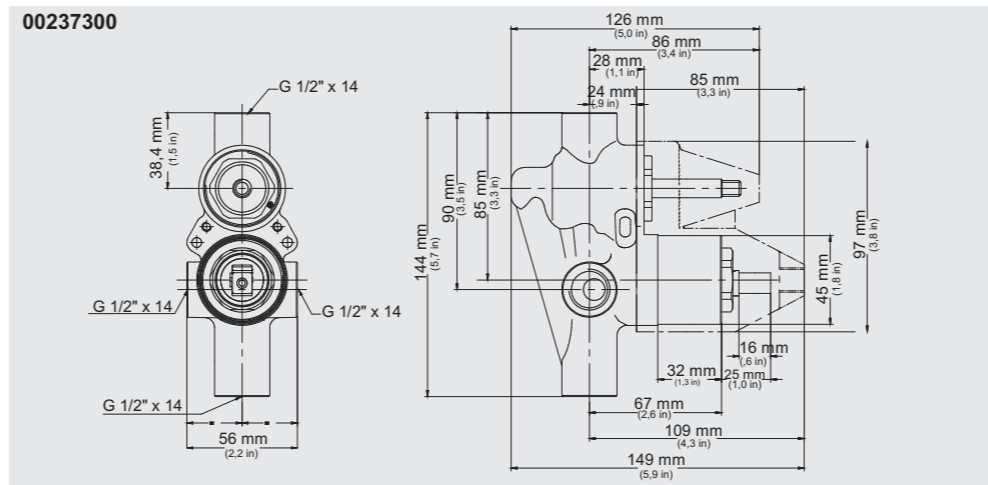

03 DIMENSIONAL / DIMENSIONAL / DIMENSIONS

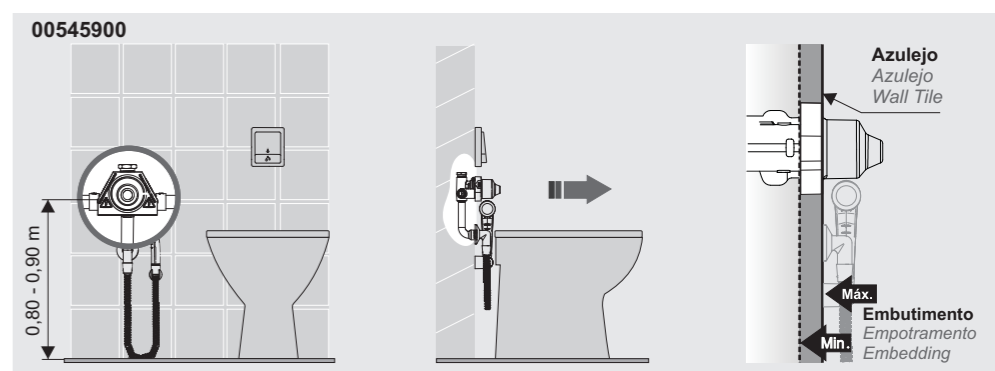
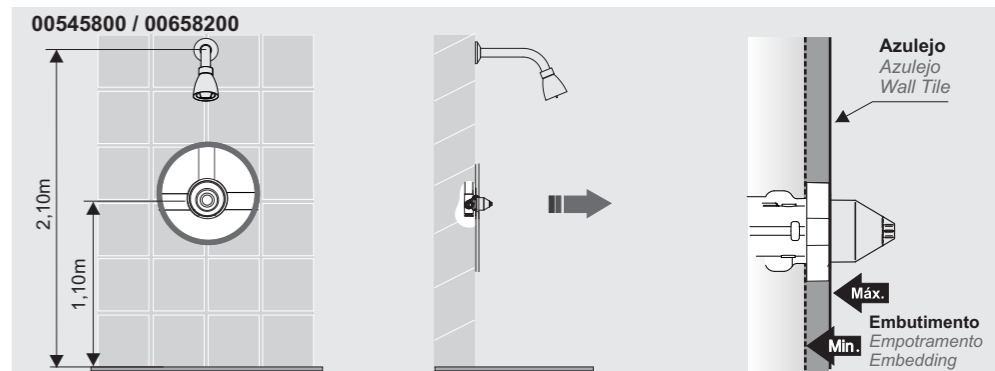
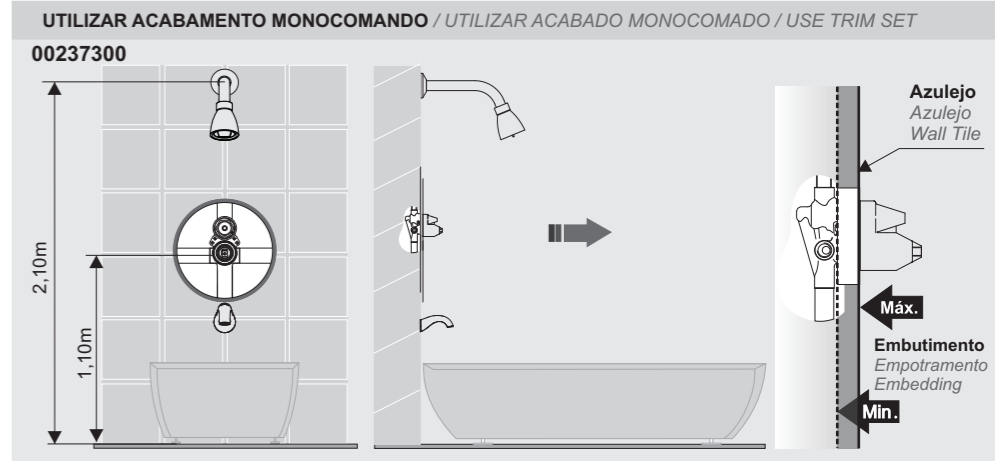
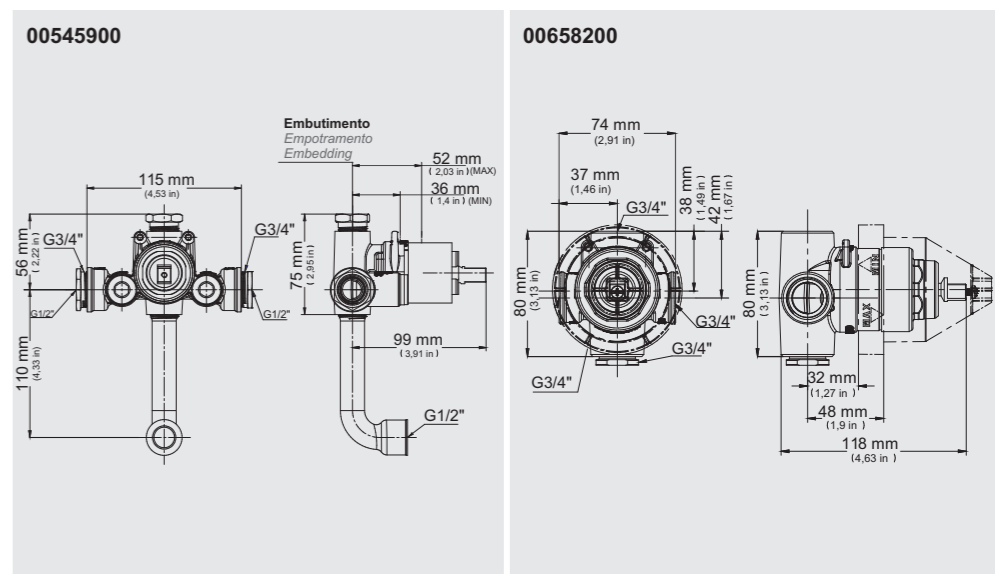

FERRAMENTAS / HERRAMIENTAS / TOOLS

* NÃO INCLUSO / *NO SE INCLUYE / NOT INCLUDED

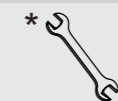

Chave de boca
Llave de boca
Wrench



Veda rosca
Vedante de rosca
Thread seal



Chave cano
Llave cano
Pipe Wrench



Chave de fenda
Destornillador
Screwdriver

1 00237300

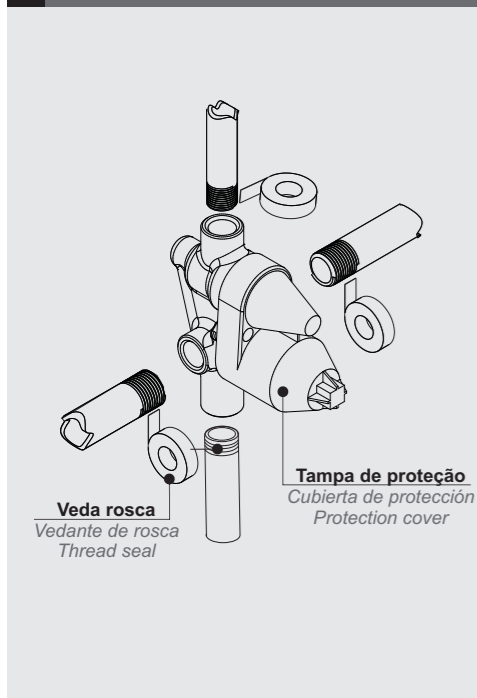

2

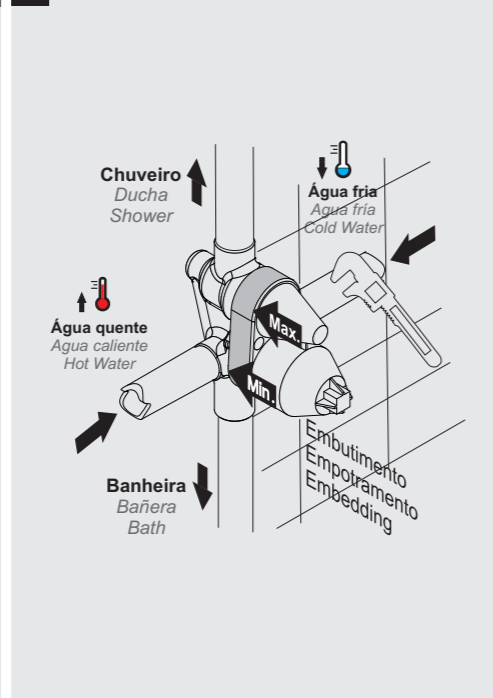

1 00545800/ 00658200

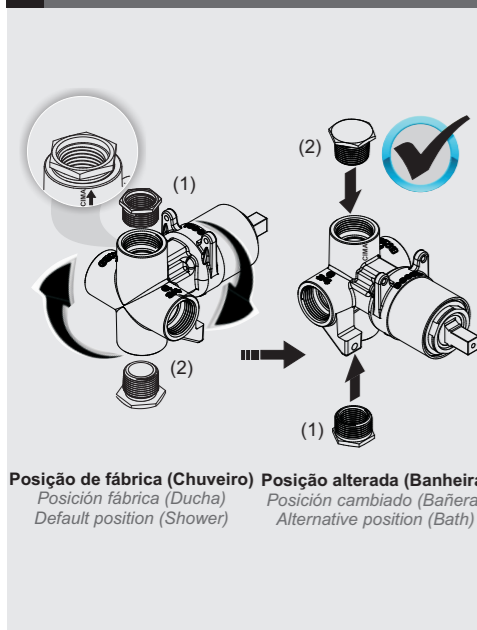

2



3



4

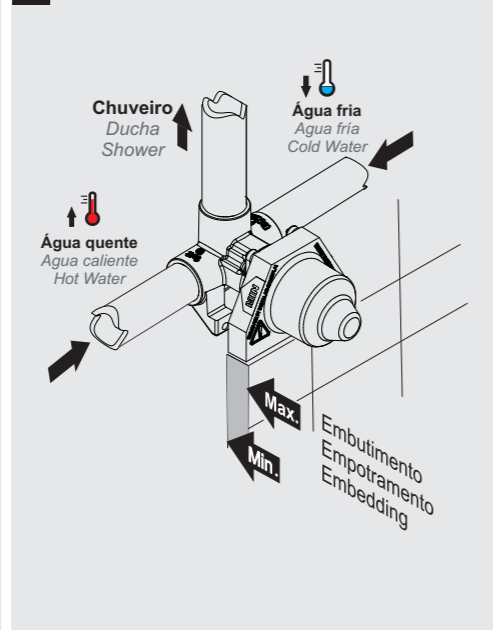

1 00545900



2

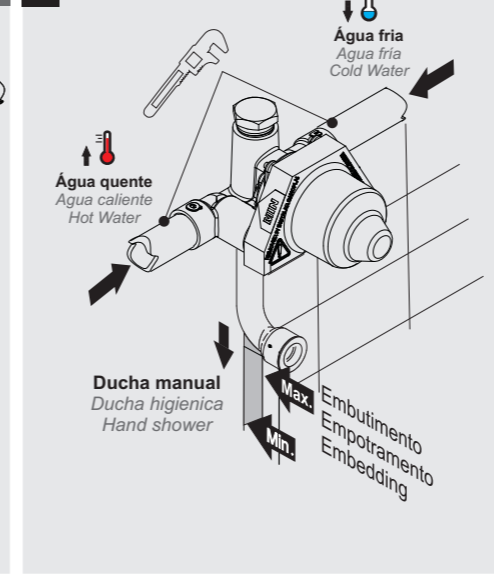

LIMITADOR DE ABERTURA DE ÁGUA QUENTE- FRIA / LIMITACIÓN DE LA APERTURA DE AGUA FRIA - CLIENTE/ HOT-COLD WATER OPENING ADJUST

1 00545800 / 00545900

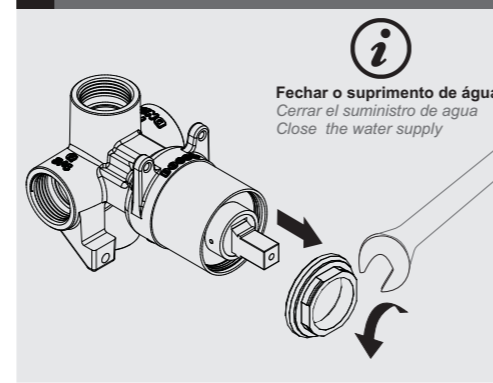

2

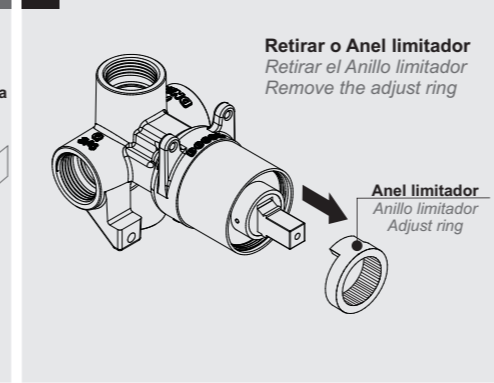

3 Encaixar o Anel limitador / Encajar el Anillo limitador/ Assemble the adjust ring

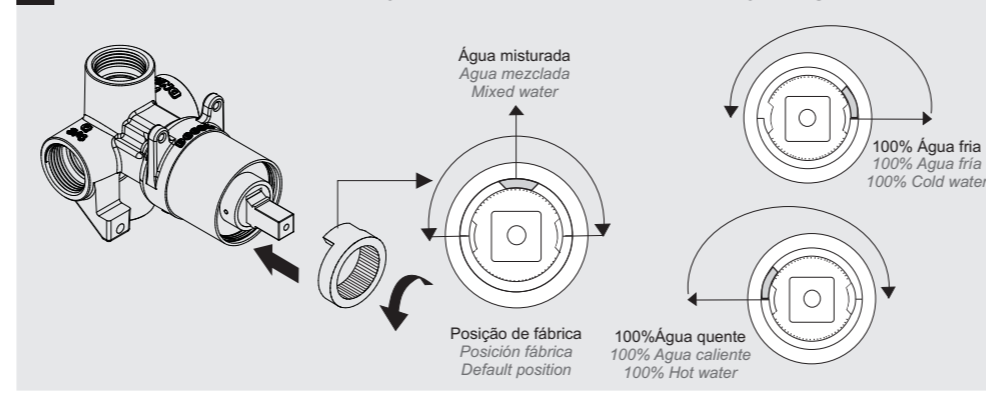

REGULAR A VAZÃO / REGULAR EL CAUDAL / SET THE FLOW (00545800/00545900)

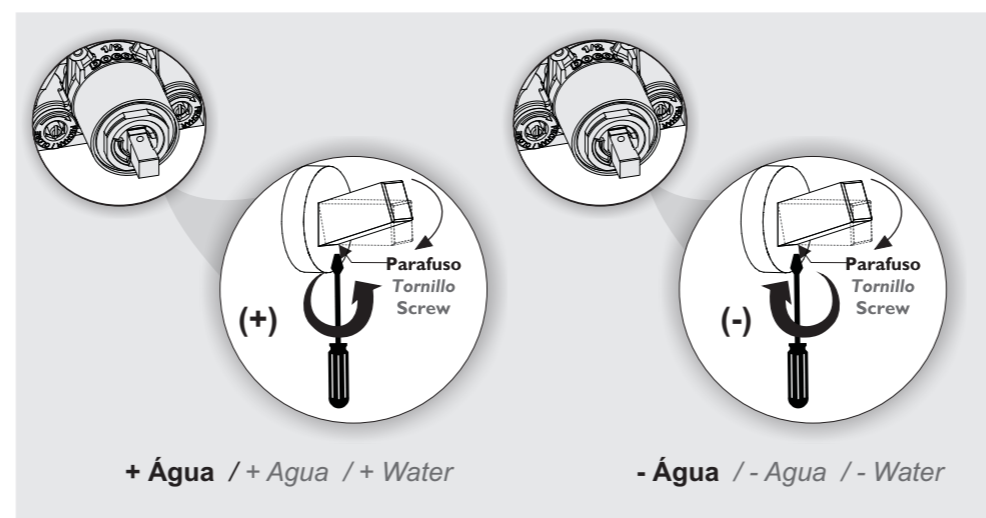

SINTOMA	PROVÁVEIS CAUSAS	SOLUÇÃO
Baixa vazão	Suprimento de água com baixa pressão	Restabelecer suprimento de água
	Cartucho danificado	Solicitar assistência técnica Docol
Água misturada não esquentada	Água quente com baixa pressão	Restabelecer suprimento de água quente
	Temperatura de água quente está baixa	Restabelecer temperatura de água quente
Cruzamento de água (Água quente na rede de fria e água fria na rede de quente)	Falha no cartucho	Solicitar assistência técnica Docol
	Falha nas válvulas de retenção (00545900)	Solicitar assistência técnica Docol

SÍNTOMA	CAUSA	SOLUCIÓN
Poco caudal	Suministro del agua a baja presión	Reestablecer suministro
	Cartucho dañado	Contate distribuidor autorizado Docol
Agua mezclada muy fría	Suministro del agua caliente con baja presión	Reestablecer presión del suministro
	Suministro del agua caliente con baja temperatura	Reestablecer presión del suministro
Cruzamiento del flujo del aguas (Agua caliente en suministro frío y agua fría en suministro caliente)	Cartucho dañado	Contate distribuidor autorizado Docol
	Válvula de retención dañada (00545900)	Contate distribuidor autorizado Docol

PROBLEM	PROBABLE CAUSE	SOLUTION
Low flow	Hot and cold water supply with reduced pressure	Re-establish water supply
	Cartridge failure	Call Docol authorized distributor
Mixed water is too cold	Hot supply with reduced pressure	Re-establish supply pressure conditions
	Hot supply with low temperature	Re-establish supply temperature conditions
Crossed water (Hot water in cold supply or cold water in hot supply)	Cartridge failure	Call Docol authorized distributor
	Check valve failure (00545900)	Call Docol authorized distributor

TERMO DE GARANTIA (VÁLIDO SOLAMENTE EN TERRITORIO BRASILEÑO / VALID ONLY IN BRAZIL)

A DOCOL assegura a partir de 01/03/2015, garantia sem limite de tempo em seus produtos no que tange a defeitos nos materiais e processos de fabricação, para o uso em instalações residenciais em condições normais de acordo com as normas brasileiras aplicáveis ao produto enquanto o mesmo pertencer exclusivamente ao comprador original (comprador que realizou a compra), com a apresentação de documento fiscal de aquisição ou cadastro feito no site www.docol.com.br/garantia no prazo de 3 (três) meses após a compra dos produtos DOCOL.

Para manter a garantia sobre os produtos Docol, qualquer manutenção deve ser realizada pela Assistência Técnica Autorizada DOCOL que está credenciada a executar serviços de troca de peças de reposição originais ou produtos.

Durante os 10 primeiros anos a contar da data de compra validada pela nota fiscal ou cadastro no site indicado, a DOCOL assegura a cobertura dos custos de peças de reposição originais e serviços prestados pela rede de Assisências Técnicas Autorizadas. Após este período, a DOCOL garante sem limite de tempo o envio sem custos das peças de reposição originais ou de um produto novo caso se encaixe nesta condição de garantia.

A Docol compromete-se a solucionar problemas consequentes de falhas de materiais e processos de fabricação aplicados ao uso em instalações residenciais em condições normais conforme as normas brasileiras aplicáveis ao produto, conforme mencionado acima. A responsabilidade da Docol restringe-se somente ao envio do componente ou produto que apresentou defeito de fabricação. A garantia é aplicada a partir da data de aquisição, comprovada através da apresentação da nota fiscal de compra do produto e/ou cadastro no site www.docol.com.br/garantia.

Hipóteses de exclusão da garantia:

- Peças perdidas;
- Peças danificadas pelo manuseio, instalação ou uso inadequados;
- Peças danificadas pelo desgaste natural do uso, como: anéis de vedação, retentores, cunhas, mecanismos de vedação, baterias, etc.
- Manutenção incorreta realizada por pessoas não autorizadas;
- Instalações incorretas e/ou erros de especificação;
- Produtos com corpos estranhos em seu interior como: cola, lubrificantes, detritos, fita-veda-rosca, estopas, ou que impossibilite o seu correto funcionamento;
- Produtos instalados onde a água apresentar impurezas, detritos ou conter substâncias estranhas a mesma e que venham causar mau funcionamento;
- Utilização de peças não originais;
- Adaptação e/ou acabamento não original de fábrica;
- Danos causados nos acabamentos por limpeza com líquidos corrosivos, solventes, limpeza com materiais abrasivos, manuseio inadequado, batidas, quedas, instalação em ambientes com

atmosfera agressiva e falta de limpeza periódica. Asseguramos a oferta de componentes de reposição enquanto não cessar a comercialização do produto. Caso cessada a comercialização, a DOCOL manterá a oferta de reposição de sua linha de produtos por um período razoável de tempo, na forma da lei.

A garantia contratual obedecerá aos prazos ora estabelecidos, sendo vedada a transferência da garantia para outro consumidor, independentemente de o consumidor tê-la utilizado.

INFORMAÇÕES IMPORTANTES:

- Para peças danificadas pelo desgaste natural do uso, será considerado o período de garantia de 5 (cinco) anos.
- Os produtos instalados em locais públicos, de uso coletivo e/ou ambientes externos terão o período de garantia específico de 5 (cinco) anos (exceto produtos eletrônicos).
- Produtos elétricos/eletrônicos e produtos instalados para uso industrial terão o período de garantia de 1 (um) ano.
- A DOCOL não se responsabilizará pelos custos originados por problemas de instalação e manutenção inadequada, e pelo uso de peças de reposição não originais.
- Alguns produtos, pelas suas características, têm um tempo de garantia específico, diferente do tempo constante deste termo. Neste caso, vale o termo constante no seu próprio manual de instrução.
- A garantia sem limite de tempo não é válida para aquisições feitas através de construtoras. Para esta compra, a garantia será de 10 (dez) anos.
- Peças com acabamentos superficiais executados através de pintura ou verniz terão o prazo de garantia de 5 (cinco) anos.
- Para a limpeza periódica, recomenda-se a limpeza semanal com flanela úmida e sabão neutro.
- Não deverão ser utilizados produtos à base de cloro (hipoclorito, água sanitária, etc.), bem como não é recomendada a utilização de esponjas de aço. Eventualmente poderá ser realizada a aplicação de cera automotiva a base de silicone.

Não deverá ser caracterizada a garantia, a responsabilidade de qualquer ônus será do consumidor.

A DOCOL está sempre buscando aperfeiçoamento tecnológico em seus produtos. Por isso, poderá alterar seus produtos sempre que julgar necessário, sem prévio aviso.

Esta garantia é concedida para produtos adquiridos e instalados em território nacional.

Garantia: Llame al Distribuidor Autorizado Docol en ese País o Docol Departamento Exportación: docol@docol.com.br
Warranty: Call Docol Authorized Distributor in your country or Docol Export Department: docol@docol.com.br

DOCOL METAIS SANITÁRIOS LTDA
 Indústria Brasileira – CNPJ 75.339.051/0001-41
 Av. Edmundo Dobraira, 1001 – Zona Industrial Norte – CEP 89.219-502 – Joinville/SC
 Docol Responde – 0800 474 333 – dresponde@docol.com.br

Other countries, please contact Docol Authorized Distributor in your country.
 Departamento de Exportación / Export Department: docol@docol.com.br
www.docol.com.br
 Made in Brazil



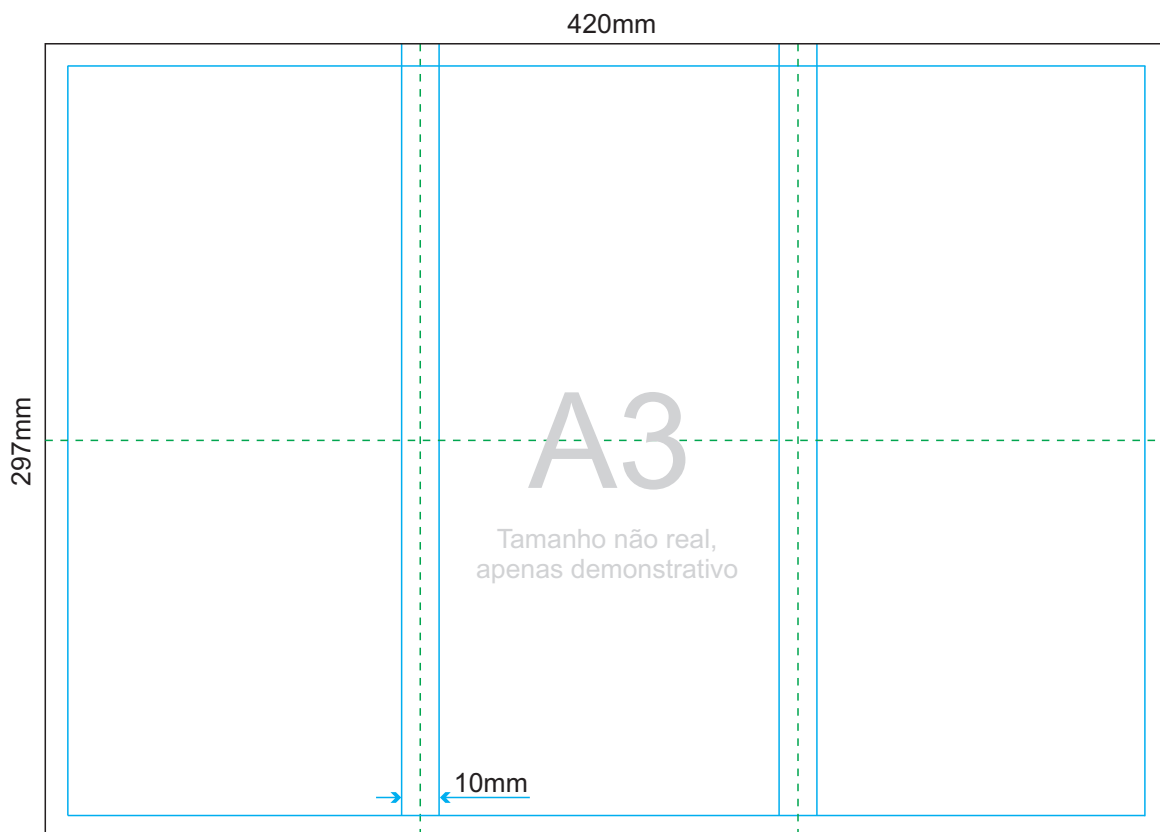

Legenda

- Dobra
- Margem (5mm)

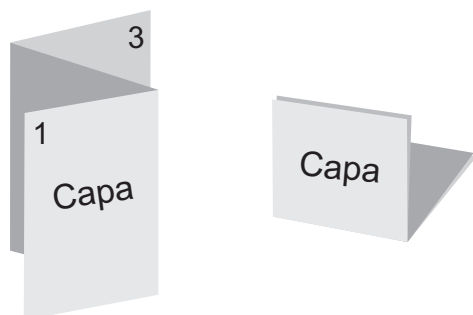

Cores

C 100 M 100 Y 100 K 100

Fonte
Arial

Enviar aceite eletrônico para aprovação

ESPECIFICAÇÕES					
Descrição	2410700 - MAN INST MIST MONO CHU/DH			Revisão	11
Projeto		Produto	00237300/ 00545800/ 00545900/ 00658200		
Tipo de Material		Offset 70 g			
Dimensões úteis aberto (mm)		297X420mm (A3)			
Dimensões úteis fechado (mm)		148X140mm			
Quantidade de cores		1X1			
Dobras		Duas dobras verticais (tipo sanfona) e uma dobra central horizontal			
Fardos / pçs		Designer	Thais	Data	18/05/17