

INSTRUÇÃO DE MONTAGEM MESA DE REUNIÃO

LINHA PE - 40

Obrigado por ter escolhido os produtos "Pandín"

EMISSÃO: 21/12/2015
REVISÃO: 000 (21/12/2015)

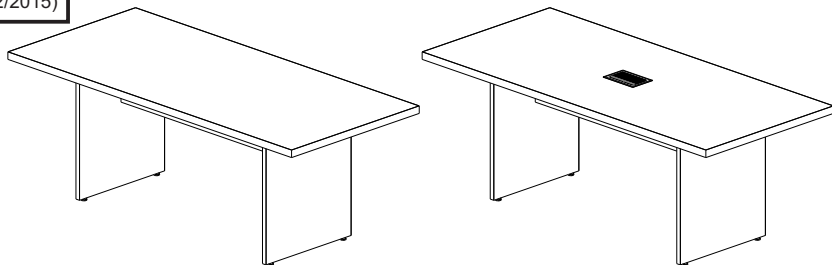

MESA DE REUNIÃO RETANGULAR
CÓD. 62-T274.0013

MESA DE REUNIÃO RETANGULAR C/ PB
CÓD. 62-T275.0013

| ITEM | ACESSÓRIOS | CÓD. T274 S/PB | CÓD. T275 C/PB | DESENHO | QTDADE S / PB | QTDADE C / PB |
|------|-------------------------------|----------------|----------------|---------|---------------|---------------|
| A | PÉ P/ MESA DE REUNIÃO | T259 | T259 | | 02 | 02 |
| B | POWERBOX | — | J765 | | — | 01 |
| C | RETAGUARDA | T254 | T254 | | 01 | 01 |
| D | TAMPO | T249 | T269 | | 01 | 01 |
| E | ESPAÇADOR METALIZADO | T184 | T184 | | 04 | 04 |
| F | PARAFUSO 4,0 X 25 P/ TRAPÉZIO | 3217 | 3217 | | 02 | 02 |
| G | PONTEIRA NIVELADORA 1224 | 2848 | 2848 | | 04 | 04 |
| H | BUCHA NIVEL. 1/4 | T093 | T093 | | 04 | 04 |
| I | PARAFUSO MINIFIX 60 X 11 | 9182 | 9182 | | 04 | 04 |
| J | CASTANHA GIROFIX | 7147 | 7147 | | 08 | 08 |
| K | TRAPÉZIO | 3855 | 3855 | | 02 | 02 |
| L | PINO GIROFIX 6mm | 8083 | 8083 | | 04 | 04 |
| M | CAVILHA DE MADEIRA 8 X 40mm | 1465 | 1465 | | 02 | 02 |
| N | TAPA FURO ADESIVO 18mm | F579 | F579 | | 08 | 08 |



PRODUTO REICLAVEL
VISITE:

www.rotadareciclagem.com.br

Av. João Batista Vitorazzo, nº 1539 - Distrito Industrial
CEP. 15035-470 - São José do Rio Preto - SP
Fone: (17) 2136-8300 Fax: (17) 2136-8305
Site: www.pandin.com.br

PANDIN[®]
Soluções em Ambientes

INSTRUÇÃO DE MONTAGEM MESA DE REUNIÃO

LINHA PE - 40

Obrigado por ter escolhido os produtos "Pandín"

EMISSÃO: 21/12/2015
REVISÃO: 000 (21/12/2015)

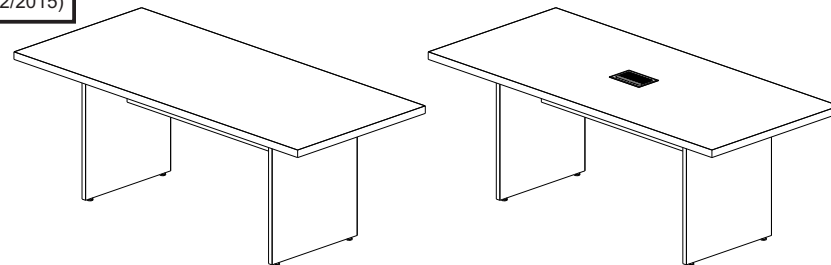

MESA DE REUNIÃO RETANGULAR
CÓD. 62-T274.0013

MESA DE REUNIÃO RETANGULAR C/ PB
CÓD. 62-T275.0013

| ITEM | ACESSÓRIOS | CÓD. T274 S/PB | CÓD. T275 C/PB | DESENHO | QTDADE S / PB | QTDADE C / PB |
|------|-------------------------------|----------------|----------------|---------|---------------|---------------|
| A | PÉ P/ MESA DE REUNIÃO | T259 | T259 | | 02 | 02 |
| B | POWERBOX | — | J765 | | — | 01 |
| C | RETAGUARDA | T254 | T254 | | 01 | 01 |
| D | TAMPO | T249 | T269 | | 01 | 01 |
| E | ESPAÇADOR METALIZADO | T184 | T184 | | 04 | 04 |
| F | PARAFUSO 4,0 X 25 P/ TRAPÉZIO | 3217 | 3217 | | 02 | 02 |
| G | PONTEIRA NIVELADORA 1224 | 2848 | 2848 | | 04 | 04 |
| H | BUCHA NIVEL. 1/4 | T093 | T093 | | 04 | 04 |
| I | PARAFUSO MINIFIX 60 X 11 | 9182 | 9182 | | 04 | 04 |
| J | CASTANHA GIROFIX | 7147 | 7147 | | 08 | 08 |
| K | TRAPÉZIO | 3855 | 3855 | | 02 | 02 |
| L | PINO GIROFIX 6mm | 8083 | 8083 | | 04 | 04 |
| M | CAVILHA DE MADEIRA 8 X 40mm | 1465 | 1465 | | 02 | 02 |
| N | TAPA FURO ADESIVO 18mm | F579 | F579 | | 08 | 08 |



PRODUTO REICLAVEL
VISITE:

www.rotadareciclagem.com.br

Av. João Batista Vitorazzo, nº 1539 - Distrito Industrial
CEP. 15035-470 - São José do Rio Preto - SP
Fone: (17) 2136-8300 Fax: (17) 2136-8305
Site: www.pandin.com.br

PANDIN[®]
Soluções em Ambientes

- VERIFIQUE TODOS OS COMPONENTES.
- PREPARE AS PARTES CONFORME INDICAM OS DESENHOS.

PROCESSO

DE MONTAGEM

1º PASSO

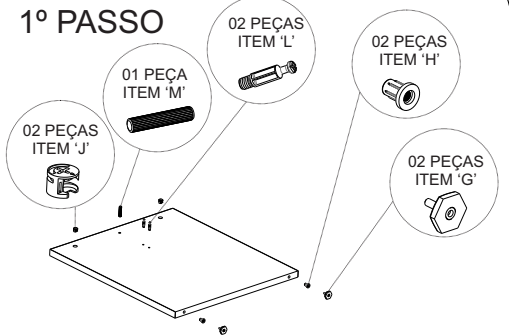

MONTE OS ITENS CONFORME O INDICADO

2º PASSO

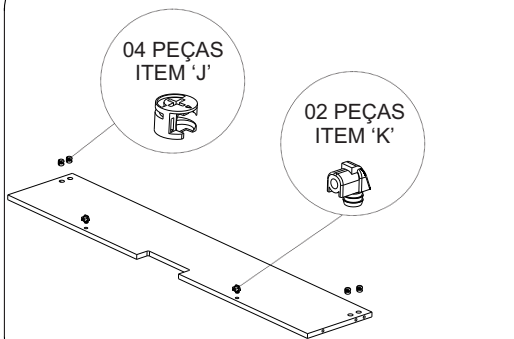

MONTE OS ITENS CONFORME O INDICADO

3º PASSO

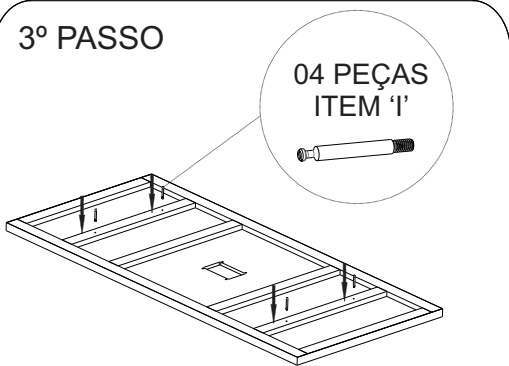

MONTE OS ITENS CONFORME O INDICADO

4º PASSO

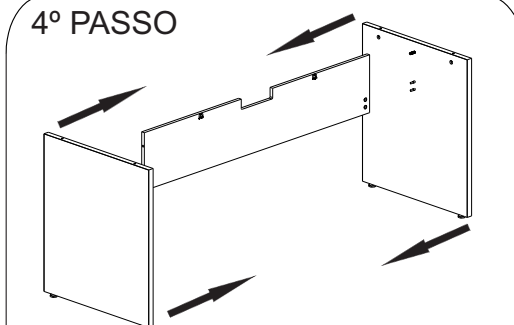

ENCAIXE OS PÉ PAINEL NA RETAGUARDA FIXANDO COM OS PINOS GIROFIX CONFORME O INDICADO

TAMPO COM E SEM POWERBOX SEGUE A MESMA MONTAGEM

5º PASSO

POSICIONE O ESPAÇADOR METALIZADO E ENCAIXE O TAMPO NOS PÉ PAINEL FIXANDO COM OS PARAFUSOS MINIFIX CONFORME O INDICADO

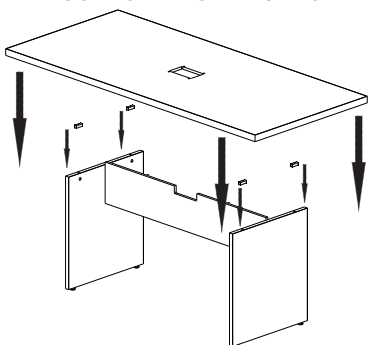

6º PASSO

INSTRUÇÕES DE LIMPEZA E CONSERVAÇÃO

- Passar um pano levemente umedecido com água ou detergente neutro e em seguida um pano seco para as limpezas do dia a dia.
- Nunca use produtos abrasivos, como saponáceos, esponja de aço, escova com cerdas duras, entre outros.
- Evitar expor/utilizar os produtos em ambientes com alta umidade, exemplo: câmaras frias, saunas e áreas molhadas.
- Não armazenar produtos corrosivos, exemplo: ácido, cloro etc.

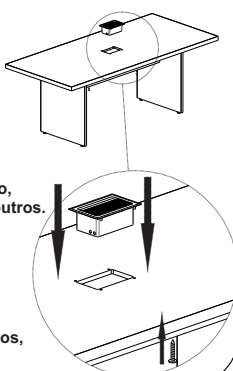

FINALIZE ENCAIXANDO A CAIXA POWERBOX NO TAMPO EXERCENDO PRESSÃO PARA BAIXO E FIXE A RETAGUARDA NO TAMPO UTILIZANDO OS TRAPEZIOS COM O PARAFUSO 4,0 X 25 CONFORME O INDICADO

- VERIFIQUE TODOS OS COMPONENTES.
- PREPARE AS PARTES CONFORME INDICAM OS DESENHOS.

PROCESSO

DE MONTAGEM

1º PASSO

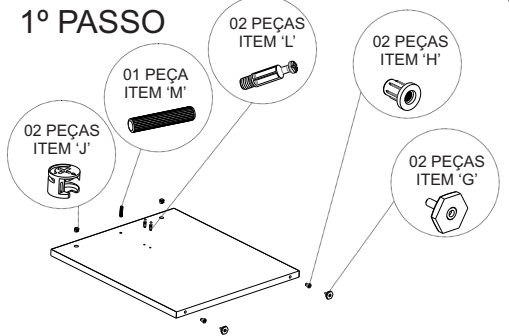

MONTE OS ITENS CONFORME O INDICADO

2º PASSO

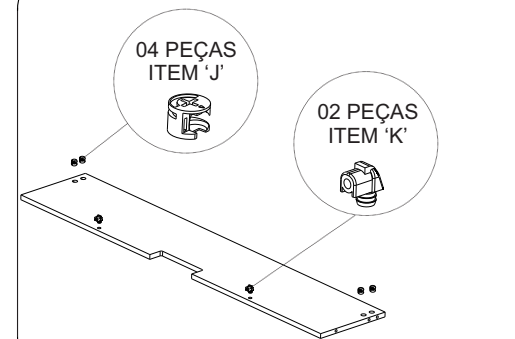

MONTE OS ITENS CONFORME O INDICADO

3º PASSO

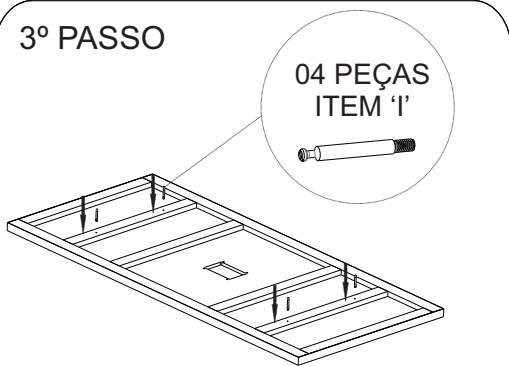

MONTE OS ITENS CONFORME O INDICADO

4º PASSO

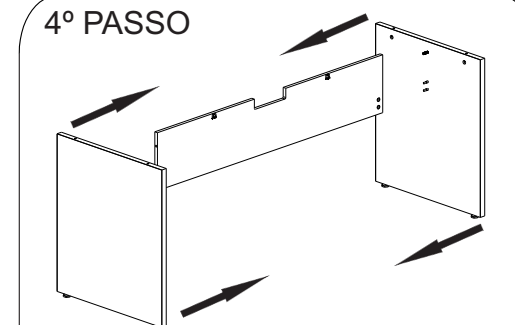

ENCAIXE OS PÉ PAINEL NA RETAGUARDA FIXANDO COM OS PINOS GIROFIX CONFORME O INDICADO

TAMPO COM E SEM POWERBOX SEGUE A MESMA MONTAGEM

5º PASSO

POSICIONE O ESPAÇADOR METALIZADO E ENCAIXE O TAMPO NOS PÉ PAINEL FIXANDO COM OS PARAFUSOS MINIFIX CONFORME O INDICADO

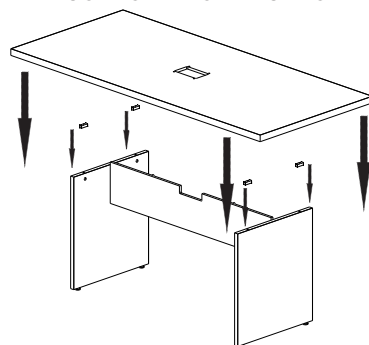

6º PASSO

INSTRUÇÕES DE LIMPEZA E CONSERVAÇÃO

- Passar um pano levemente umedecido com água ou detergente neutro e em seguida um pano seco para as limpezas do dia a dia.
- Nunca use produtos abrasivos, como saponáceos, esponja de aço, escova com cerdas duras, entre outros.
- Evitar expor/utilizar os produtos em ambientes com alta umidade, exemplo: câmaras frias, saunas e áreas molhadas.
- Não armazenar produtos corrosivos, exemplo: ácido, cloro etc.

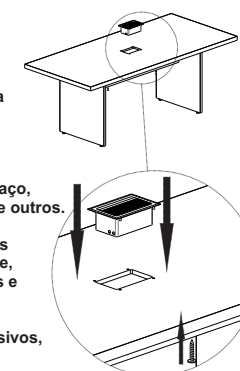

FINALIZE ENCAIXANDO A CAIXA POWERBOX NO TAMPO EXERCENDO PRESSÃO PARA BAIXO E FIXE A RETAGUARDA NO TAMPO UTILIZANDO OS TRAPEZIOS COM O PARAFUSO 4,0 X 25 CONFORME O INDICADO