

madeiramadeira
CABECASA

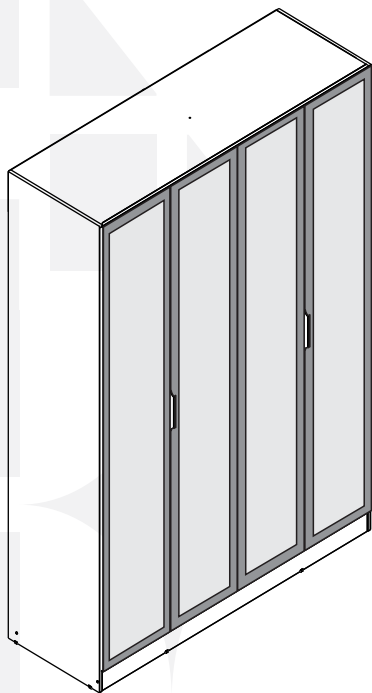

**Guarda Roupa Orion
4 Portas
(Versão Com Led)**



Conheça nossos
produtos CabeCasa

CabeCasa

Casa e Decoração por MadeiraMadeira

Caber é fazer dar certo.

E para caber na sua vida, criamos a CabeCasa.

Ao invés da gente dizer o que cabe

Fomos perguntar para quem sabe: você, cliente Madeira.

Agora cabe no bolso, cabe na vida

Cabe o que você quiser que caiba.

Cabe em casa.

CabeCasa é a primeira marca original MadeiraMadeira, conheça nossa loja:



+ de 10 anos de mercado



+ de 8 mil entregas por dia



+ de 5 milhões de clientes

Como trocar seu produto

Para caber na sua vida, tem que caber mais transparência. Se o seu produto CabeCasa chegou com algum defeito, você tem 7 dias para solicitar a troca, saiba como agora mesmo.

1

Tenha em mãos: as fotos das peças com defeito; nome; código (como está aqui no manual) e quantidade de peças com defeito

2

Acesse o chat em nosso site, clicando no ícone



3

Selecione o seu pedido, e depois a opção “Quero trocar um produto”.

4

Pronto, agora é só preencher as informações e enviar. Vamos entrar em contato por e-mail e te dar todas as instruções.

CABE NO BOLSO • CABE NA VIDA • CABE EM CASA

Garantia Cabecasa

A MadeiraMadeira garante que o produto está isento de defeitos de material e fabricação durante período de tempo a contar partir do recebimento do produto com a assinatura de recebimento do mesmo:

90 dias (garantia legal) - Abrange o acabamento de peças, defeitos de costura, revestimentos, partes e peças sujeitas a desgaste natural. Neste tipo de garantia o cliente deve acionar o canal de vendas no qual fez a compra.

Produtos com 2 anos (garantia estrutural) - Estão inclusos aqui, defeitos estruturais que possam comprometer o correto funcionamento do produto.

Produtos com 5 anos (garantia estrutural) - Estão inclusos aqui, defeitos estruturais que possam comprometer o correto funcionamento do produto.

O presente termo e as garantias aplicam-se apenas ao território nacional.

Solicitação da Garantia

Aconselhamos que a caixa deva ser aberta no momento do recebimento do produto e que a qualidade do mesmo seja verificada, desta forma podemos solucionar eventuais problemas o mais rápido possível. Ocorrendo algum problema dentro do prazo de 90 dias, o consumidor deve entrar em contato com o canal de vendas seguindo as orientações do mesmo.

Em casos de garantia superior a 90 dias, o consumidor deve entrar em contato com a central de atendimento ao cliente através da área www.madeiramadeira.com.br/central-de-ajuda ou www.madeiramadeira.com.br/garantia-cabecasa, que lhe trará as orientações necessárias.

A MadeiraMadeira caberá a responsabilidade de realizar uma análise prévia do produto através de fotos e vídeos, em caso de parecer positivo (comprovado defeito) a empresa arcará com custo de transporte envio de peças e produtos. É reservado o direito da empresa de reter o produto ou a(s) peça(s) danificada(s). Com a comprovação de defeito no produto, a MadeiraMadeira poderá optar pela substituição total ou parcial de peças. Esta se reserva no direito de realizar os serviços de reposição de partes de peças e componentes que constatem satisfatoriamente a existência de defeito de material ou de manufatura. Se, no momento em que ocorrer a assistência o mesmo produto ou seus materiais não estiverem disponíveis, a empresa poderá substituí-los por de igual qualidade e valor equivalentes a nova linha de produção.

Perda de Garantia

Fica determinado que a garantia perderá efeito nos casos:

Desgaste em parte e/ ou peças e acabamento decorrentes de uso intenso ou exposição a condições extremas, incluindo, mas não se limitando a exposição ao frio e calor intensos, luz direta do sol, chuva, umidade excessiva, maresia, entre outros;

Danos causados durante o transporte, quando estes não tiverem sido executados pela MadeiraMadeira e, principalmente, não há cobertura de danos decorrentes de transportes e mudanças de endereço do cliente;

Danos decorrente da má utilização do produto, esforços indevidos ou qualquer uso diverso daquele orientado pela MadeiraMadeira, bem como no caso de montagem em desacordo com o manual de instruções ou no caso de o cliente ou prestador de serviços por este contratado, vir a realizar alterações na estrutura ou acabamento do produto diferente da forma como o produto foi entregue;

Não há cobertura por danos causados por descuido, limpeza e/ou manutenção em desacordo com as instruções repassadas pela MadeiraMadeira ou no caso de danos causados por prestadores de serviços de limpeza ou conserto contratados pelo cliente;

Não se aplica a danos causados por materiais corrosivos como ácidos, solventes, tintas e fluidos corporais;

Danos causados por acidentes, quedas, sinistros, ataques de pragas ou agentes da natureza. Ou ainda danos decorrentes de corrosão devido à falta de limpeza, manutenção com produtos inadequados ou conservação em lugares diversos daqueles indicados pela MadeiraMadeira (excetuados os produtos destinados ao uso nestas condições);

Esta garantia não cobre afrouxamento de tecido ocorrido com o uso e pelo desgaste natural do tecido bem como pela deformação do enchimento ou espuma e pelo desalinhamento de costuras eventualmente advindas com o tempo de uso;

Produtos enviados a título de amostra não são cobertas por garantia.

Produtos sem Nota Fiscal não possuem garantia.

CABE NO BOLSO • CABE NA VIDA • CABE EM CASA

Prepare-se para a montagem

IMPORTANTE - LEIA CUIDADOSAMENTE - RETENHA PARA REFERÊNCIA FUTURA

- Confira as peças, componentes e se já tem em mãos as ferramentas necessárias.
- Para proteger seu móvel, coloque as peças sobre um tapete.
- Para realizar a montagem são necessárias 02 pessoas. Convide sua família ou amigos pra montar com você.

Para realizar a montagem você vai precisar dessas ferramentas:



-  Se ficar alguma dúvida, é só falar com a gente pelo chat do site.

Atenção!













Grau de dificuldade de montagem AVANÇADO
Contrate nosso serviço profissional de montagem, é só apontar a câmera do seu celular para o QR Code ao lado ou chamar o número (41) 9877-0911 no whatsapp.

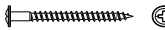

-  Faça utilização da régua abaixo para medir as ferragens.

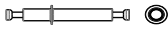

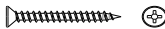
LISTA DE FERRAGENS

REF.	DESCRIÇÃO	ILUSTRAÇÃO	
A	Parafuso Minifix		30
B	Cavilha Ø6x30		44
C	Sache de Cola		01
D	Tambor Minifix		34
E	Prego 10x10 C/C		120
F	Sapatas		8
G	Parafuso Philips 4,5 x 50mm c/ chata		4
H	Parafuso Ø3,5x14 Phillips c/chata		85
I	Suporte para Prateleira		16
J	Minifix Duplo		02
K	Fixador de Fundo		22
L	Parafuso Ø4,0x40 Phillips c/chata		10
M	Suporte para Cabideiro		04
N	Adesivo Tapa Furo		30

LISTA DE FERRAGENS

REF.	DESCRIÇÃO	ILUSTRAÇÃO	
O	Dobradiça com Amortecimento		12
P	Parafuso Philips 3,5x35mm c/ chata		17
Q	Cabideiro		02
R	Corrediça		2 (Par)
S	Perfil H		2
T	Puxador		2
V	LED		01
W	Parafuso Philips 6x8mm c/chata		32

LISTA DE PEÇAS

Nº PEÇA	CÓD. FORNECEDOR OLMO	CÓD. FORNECEDOR MOCCA	CÓD. FORNECEDOR AVEIA	DESCRIÇÃO	QTD	DIMENSÕES (mm)			PESO UNT (KG)
						COMP.	LARG.	ESP.	
1	01.1275.9	01.1275.47	01.1275.48	Lateral Esquerda	1	2300	540	15	12,4
2	02.1275.9	02.1275.47	02.1275.48	Lateral Direita	1	2300	540	15	12,4
3	03.1275.9	03.1275.47	03.1275.48	Tampo Superior	1	1575	540	15	12,7
4	04.1275.9	04.1275.47	04.1275.48	Tampo Inferior	1	1575	540	15	12,7
5	05.1275.9	05.1275.47	05.1275.48	Divisão	1	2169	540	15	11,7
7	07.1275.9	07.1275.47	07.1275.48	Tampo das Gavetas	1	780	430	15	3,3
8	08.1275.9	08.1275.47	08.1275.48	Tampo do Maleiro	2	780	430	15	3,3
9	09.1275.9	09.1275.47	09.1275.48	Prateleira Móvel	4	780	430	15	3,3
10	10.1275.9	10.1275.47	10.1275.48	Rodapé Frontal	1	1575	100	15	2,3
11	11.1275.9	11.1275.47	11.1275.48	Rodapé Traseiro	1	1575	100	15	2,3
12	12.1275.9	12.1275.47	12.1275.48	Rodapé Central	1	465	100	15	0,46
13	13.1275.9	13.1275.47	13.1275.48	Frente de Gaveta	2	730	250	15	1,8
14	14.1275.9	14.1275.47	14.1275.48	Lateral Gaveta Esq	2	378	160	15	0,60
15	15.1275.9	15.1275.47	15.1275.48	Lateral Gaveta Dir	2	378	160	15	0,60
16	16.1275.9	16.1275.47	16.1275.48	Traseiro de Gaveta	2	681	160	15	1,08
17	17.1275.9	17.1275.47	17.1275.48	Reforço de Gaveta	2	363	30	15	1,089
22	22.1275.9	22.1275.47	22.1275.48	Fundo de Gaveta	2	694	375	3	1,04
23	23.1275.9	23.1275.47	23.1275.48	Fundo	4	2215	396	3	3,5
25	25.1275.9	25.1275.47	25.1275.48	Calço Corrediça Esq	2	600	60	22	3,6
25A	25A.1275.9	25A.1275.47	25A.1275.48	Calço Corrediça Dir	2	600	60	22	3,6
27	27.1275.9	27.1275.47	27.1275.48	Porta Refleta	4	2190	394	15	8,6

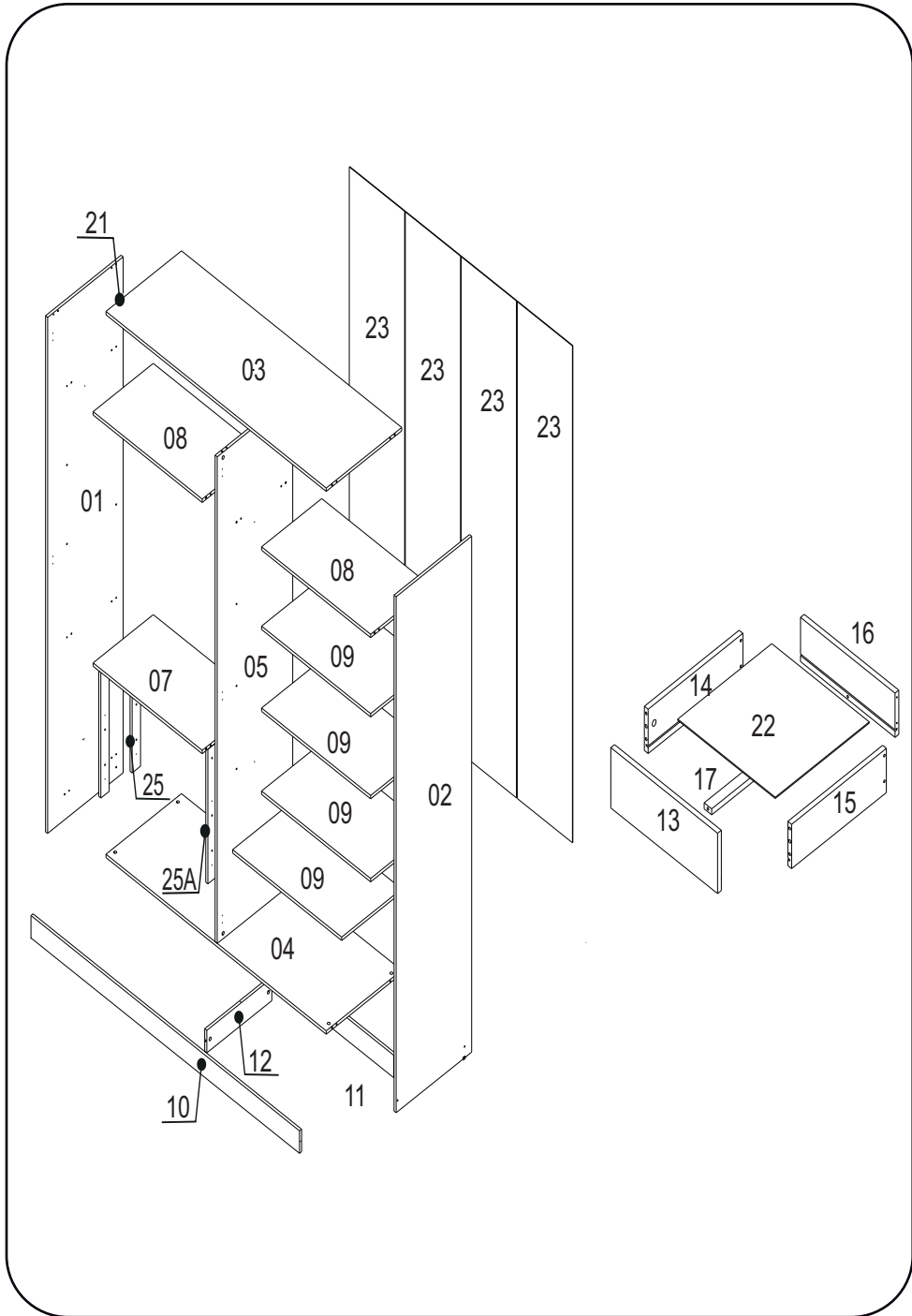

2

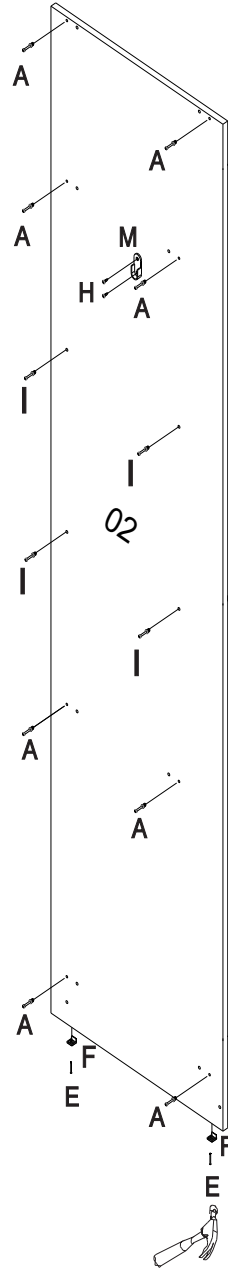
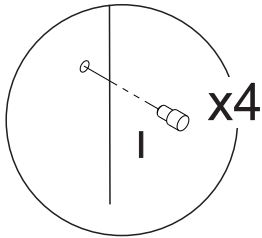
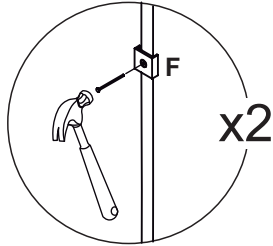
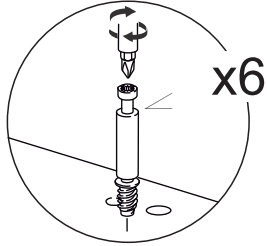

3

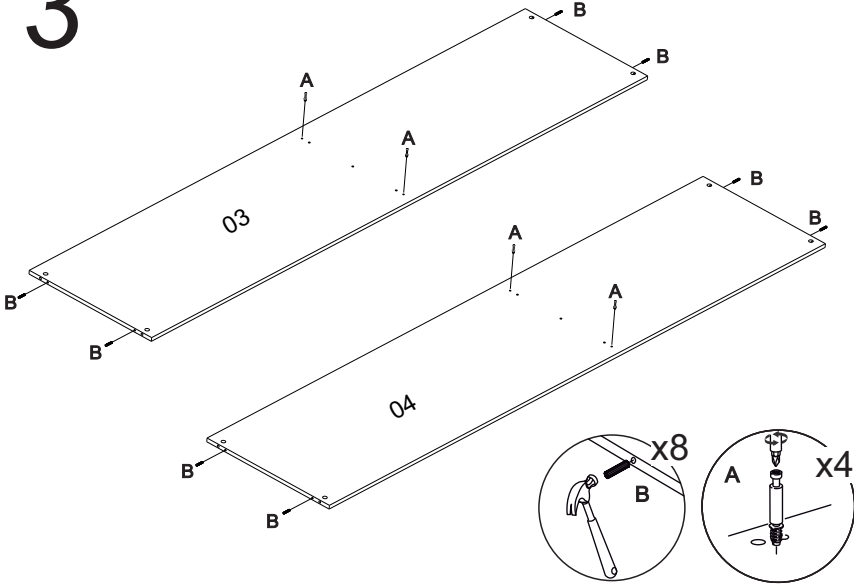

4

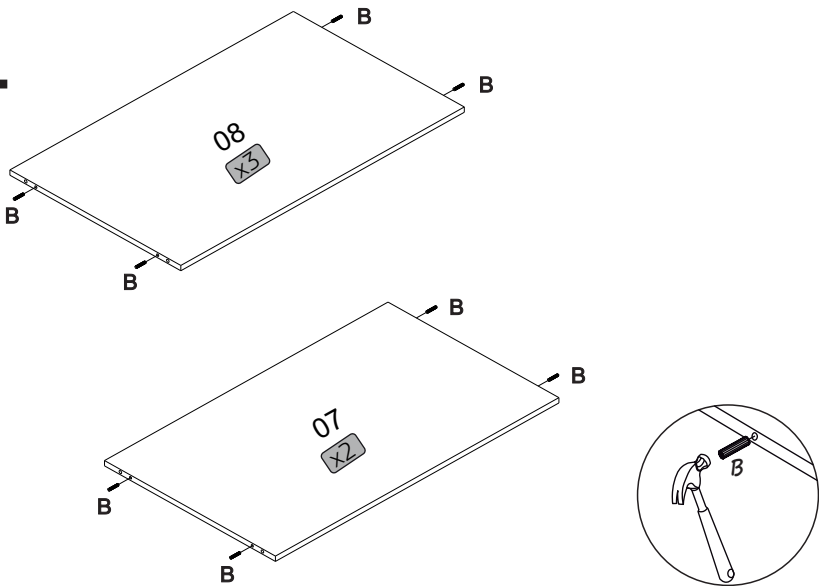

5

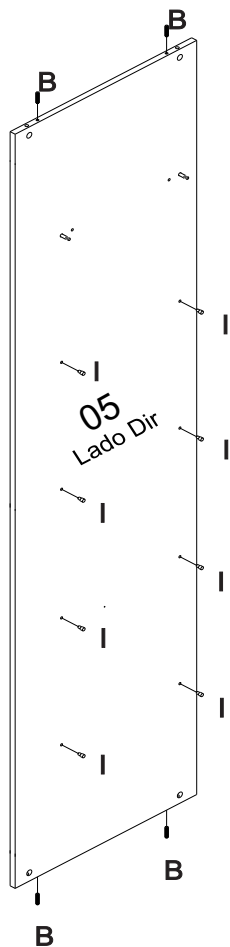
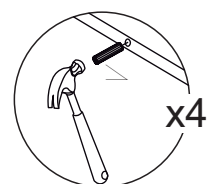
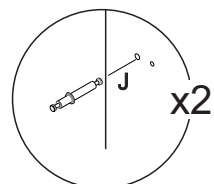
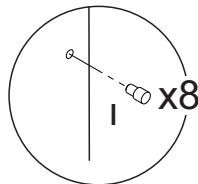
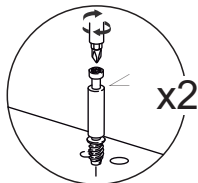
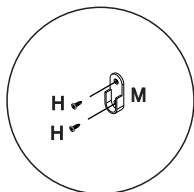
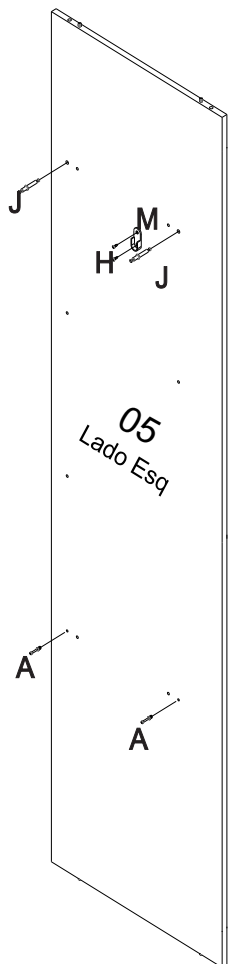

6

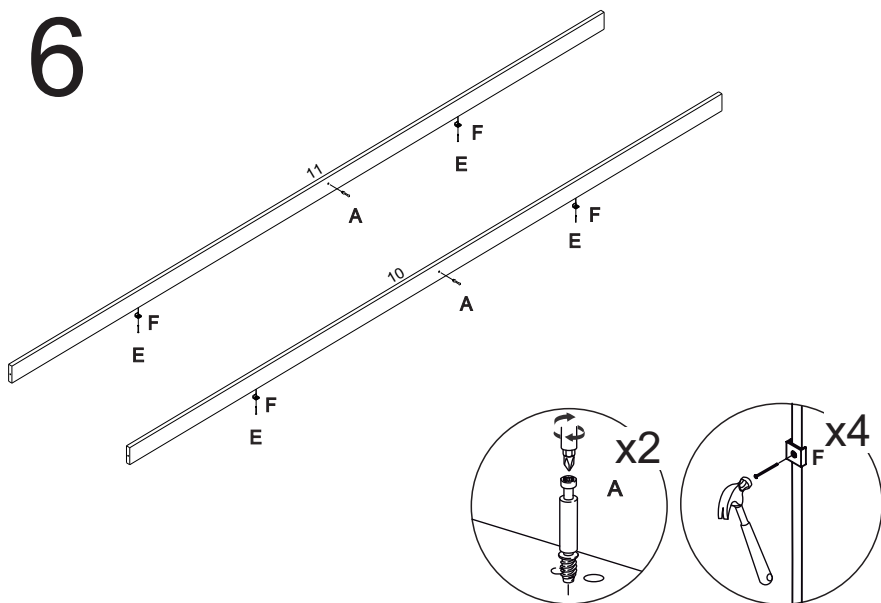

7

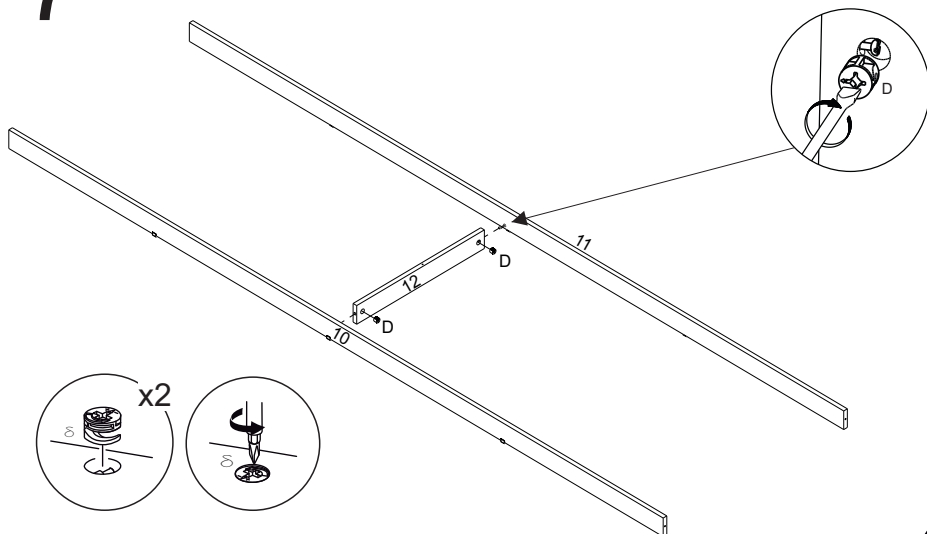

8

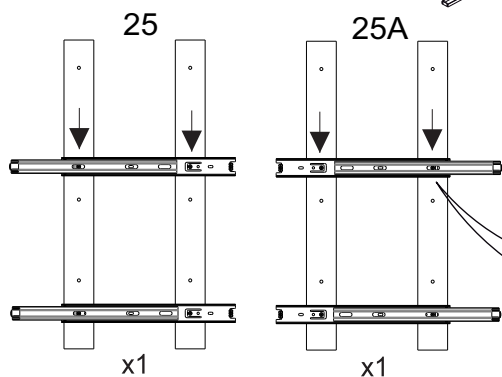

! Separe a corredeira conforme ilustração

Fixar as corredeiras (R) nos calços com parafusos H.

9

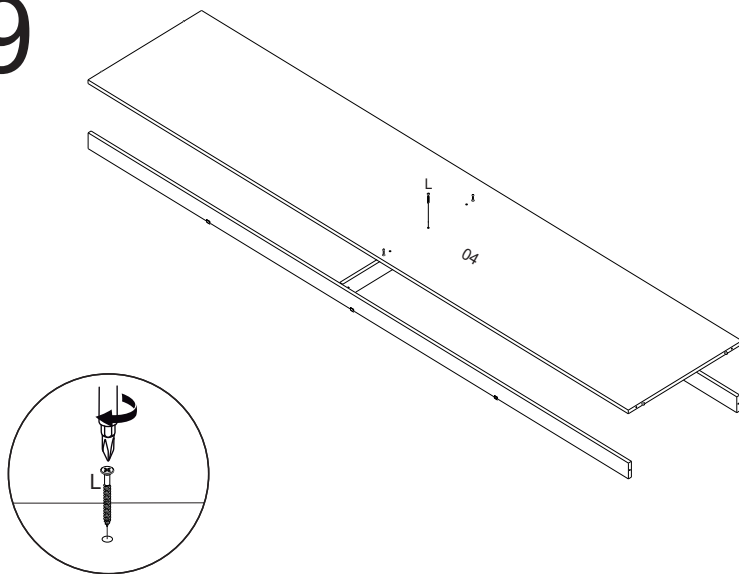

10

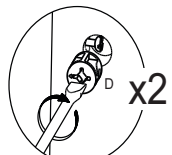
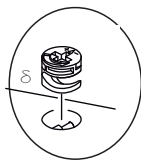
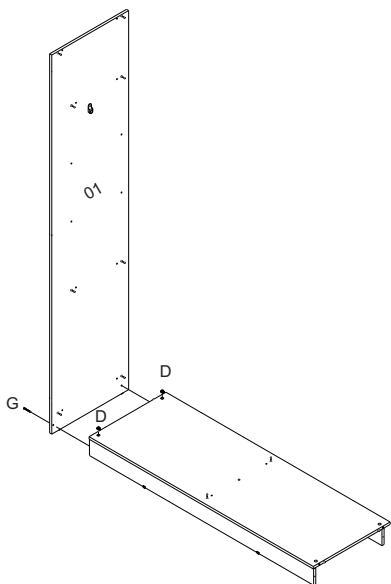

Usar adhesivo N para cubrir os tambores.

11

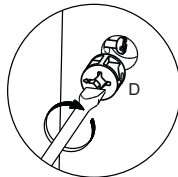
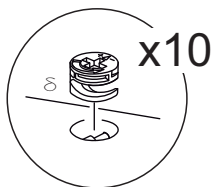
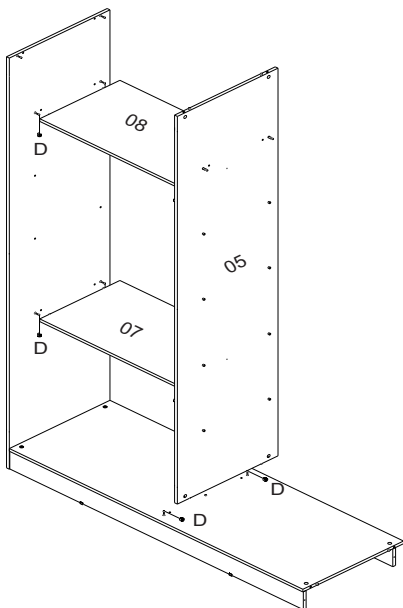

12

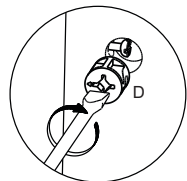
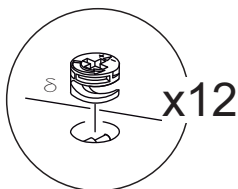
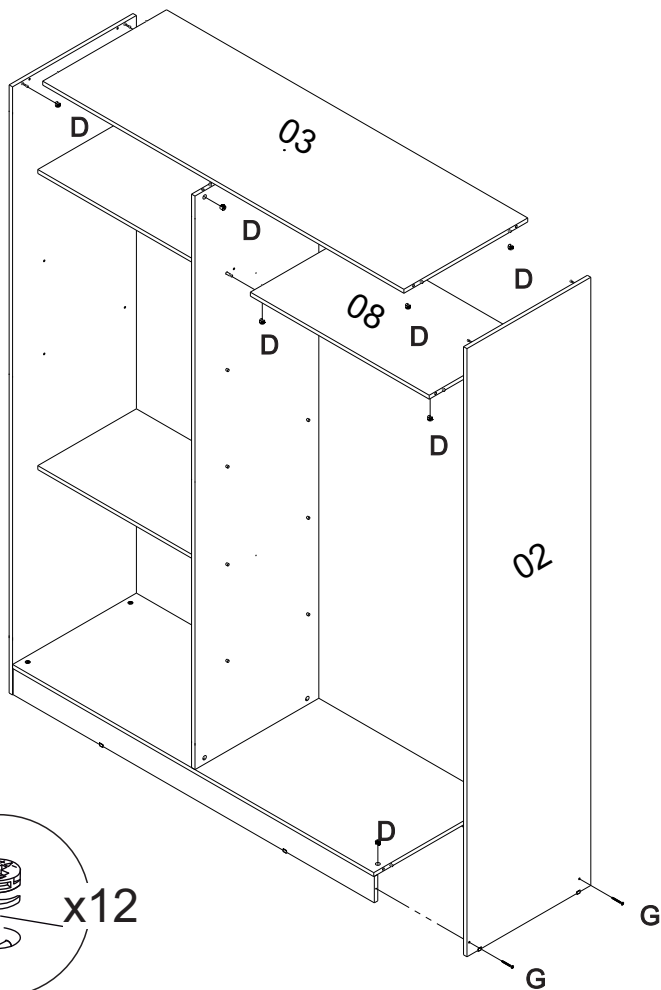

13

1.OBS: É importante pregar os fundos no esquadro e pregar nas prateleiras.

Unir os fundos usando o perfil H.

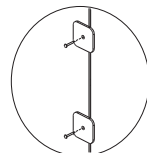
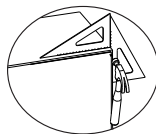
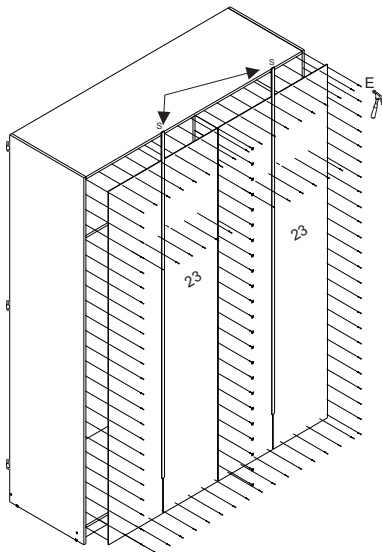

Pregando fixador K com pregos E.

14

x2

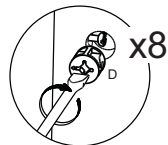
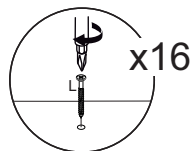
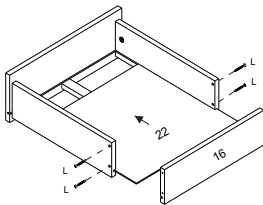
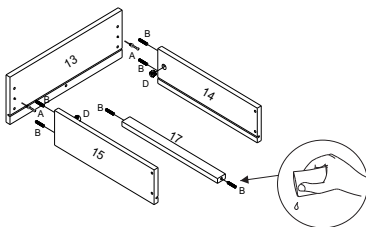

15

Obs: fixar parte móvel dos trilhos telescópico nas marcações das laterais de gaveta (13;14)

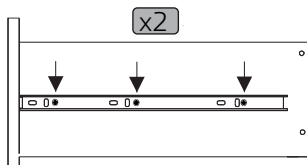

Fixação da parte móvel dos trilhos telescópico nas gavetas com parafuso H.

16

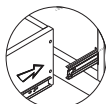
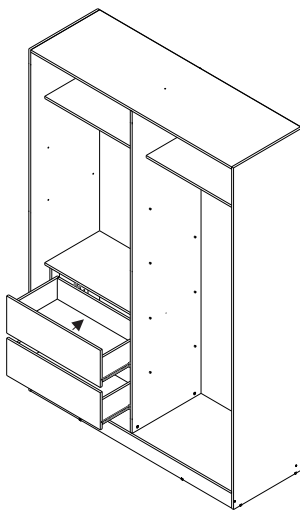

Como encaixar as gavetas



Como tirar as gavetas

17



O led deverá ser instalado na lateral, passe o fio pelo furo e/ou use o tapa furos sobressalentes.

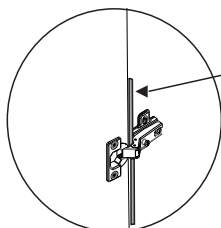

FITA LED

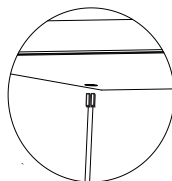

A Fita led deve ser posicionada por baixo da dobradiça na lateral. Assim que passada pela furação Superior

150mm



O acionador do led deverá ser posicionado na lateral, na parte de dentro do roupeiro (qualquer lado) sendo acionado por fora com um toque, passando o Fio juntamente com a fita led.



Fixar os calços de correção (25 e 25A) com parafusos 3,5x35mm P e deixar 150mm de distância das peças 01,05.

18

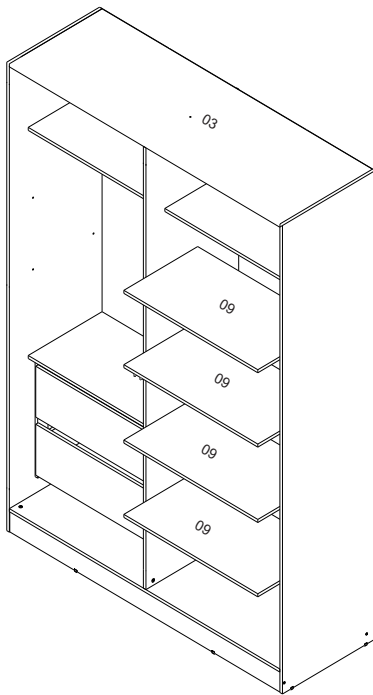

Opção 02.

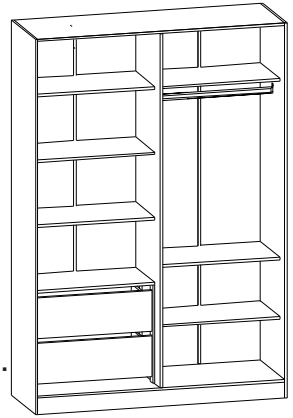

Opção 03.

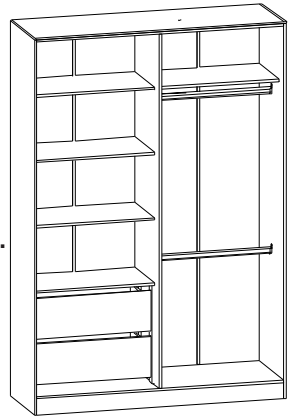

É opcional montar duas prateleiras 09
Em cada lado e dois cabideiros.

19



ATENÇÃO! Para montagem da dobradiça (O) na porta com quadro de alumínio e vidro reflecta, utilizar os parafusos que acompanham a embalagem da porta.

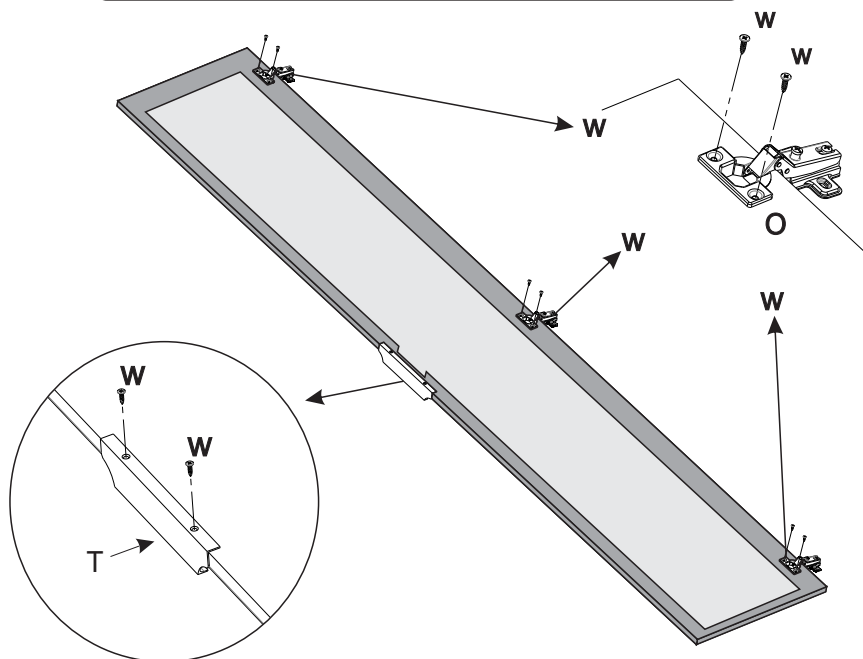

OBS: Acompanha somente 2 puxadores
Para 4 portas.

20

Montar as dobradiças nas portas, e após fixar as mesmas nas marcações superiores e inferiores das laterais e da divisão.

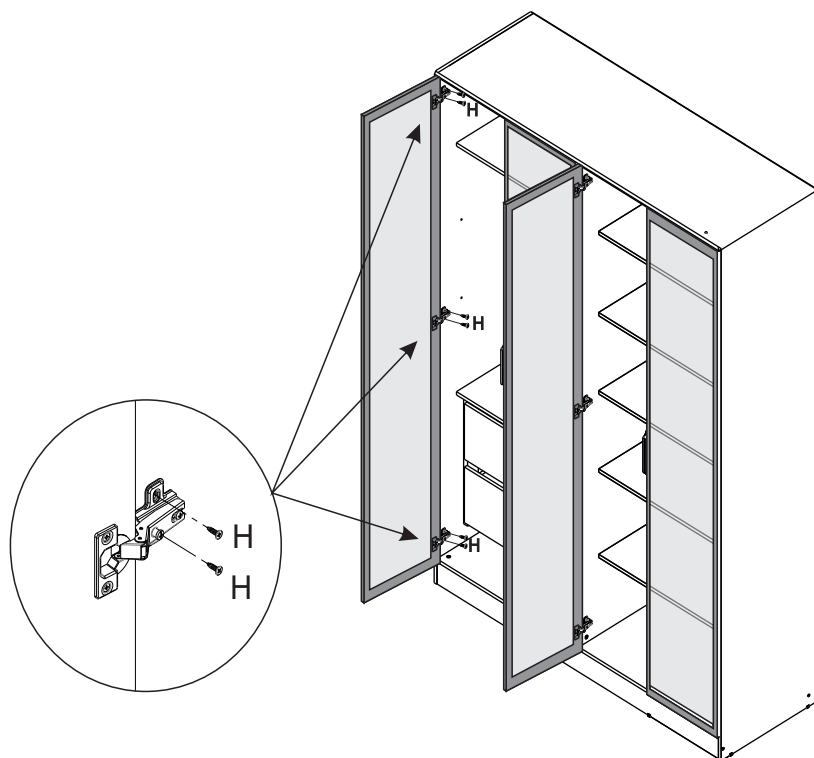

Obs: utilizar 4 parafusos (H) nos calços das dobradiças

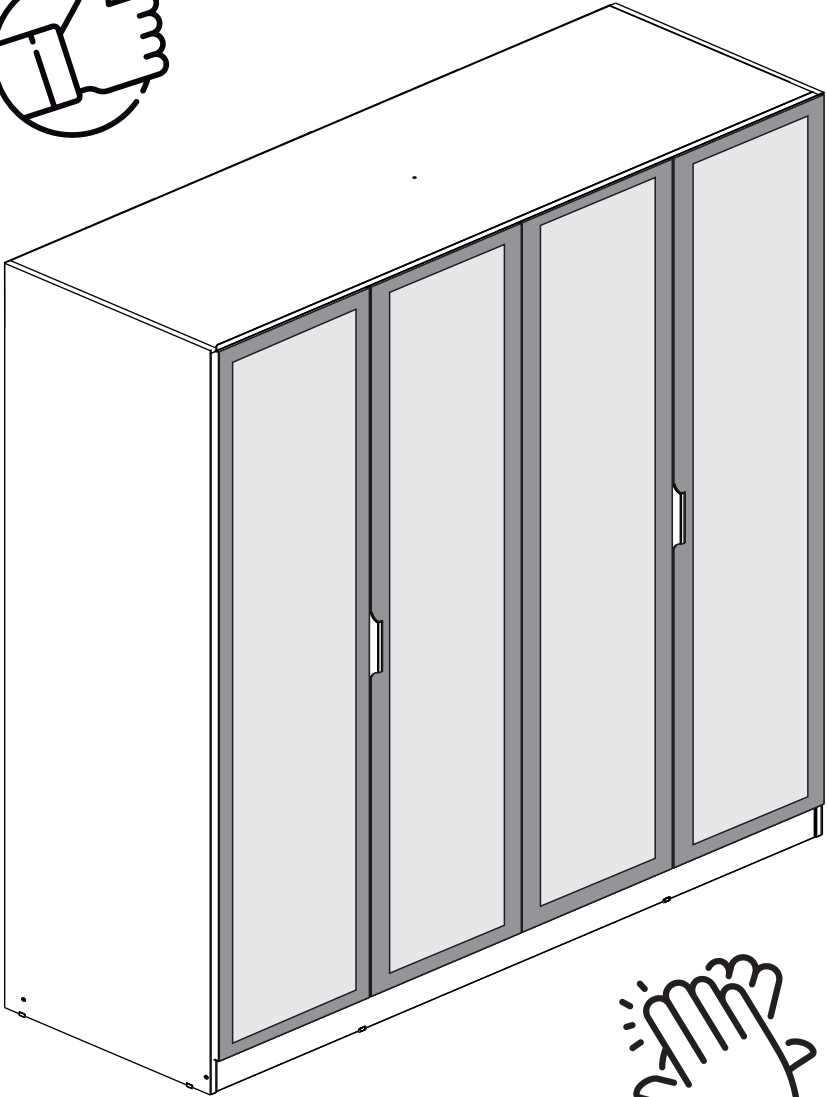

Dicas para assegurar a garantia e prolongar a vida útil do seu móvel

Limpeza

Use um pano macio, levemente umedecido com água. É possível o uso de detergente neutro, ou sabão neutro com água.

Manutenção

Para garantir estabilidade e durabilidade, é recomendado reapertar os parafusos de tempos em tempos.

Ventilação

A falta de ventilação e excesso de calor pode prejudicar a durabilidade e acabamento do produto.



The background features a light gray, stylized architectural drawing of a building with a curved facade and a series of vertical columns. Overlaid on this are several decorative elements: a bar chart with three bars of increasing height in the top right; three wavy horizontal lines in the middle right; a stylized plant with four leaves in the bottom right; and several vertical bars of varying heights in the bottom left.

madeira
madeira
CABE
CASA

V.01

Agora que você já comprou o seu móvel, ele merece ser montado do jeito certo.

Erros de montagem causam mais de **60%** dos danos em móveis.

Por que contratar?

Tranquilidade do **início ao fim** da montagem



PROFISSIONAIS QUALIFICADOS

Especialistas certificados na **MadeiraMadeira Serviços**.



FERRAMENTAS PROFISSIONAIS

que **protegem** seus móveis.



AGENDAMENTO EM 24 HORAS

escolha a data e o turno **ideais para** você.



GARANTIA DE 3 MESES

de cobertura **completa**.

Mais de 1 MILHÃO DE MONTAGENS
★ com avaliação **4.7** ★

Mariana S., São Paulo

"Chegaram no horário e montaram tudo rapidamente. Serviço incrível!"



Carlos R., Belo Horizonte

"Tentei montar sozinho e foi um desastre. Com a **MadeiraMadeira Serviços** ficou perfeito."



Ana P., Rio de Janeiro

"Agendamento ágil e **montagem pontual e perfeita**. Recomendo demais!"



Agende agora pelo QR Code

Madeira**Madeira** Serviços · Atendimento em todo o Brasil



Escaneie o QRCode