

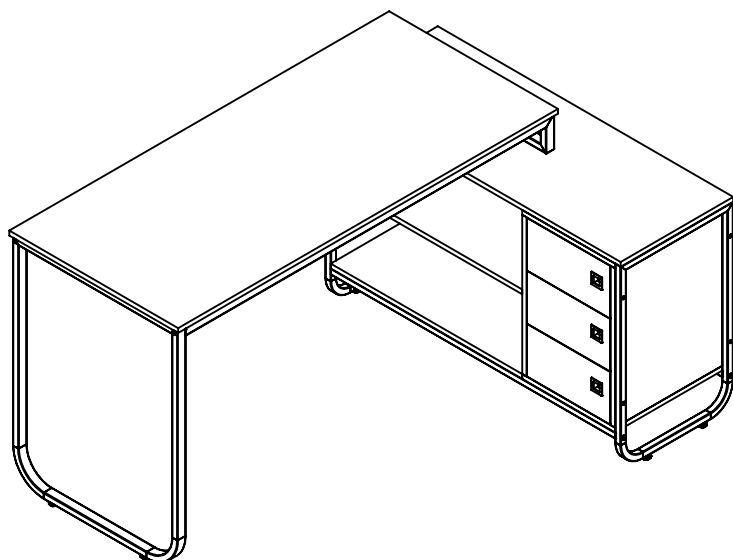

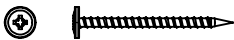

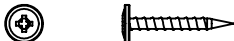





PLACA&PONTO

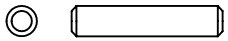

**P1063 - OAK**  
**ESCRIVANINHA DE CANTO COM**  
**GAVETEIRO**

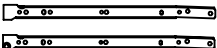
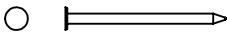
LISTA DE FERRAGENS

REF.	DESCRIÇÃO	VINHETA	QTD.
<b>A</b>	Paraf. C. Flange. 4x40mm ZP		10
<b>B</b>	Paraf. C. Flange. 4x30mm ZP		20
<b>C</b>	Parafuso Chipboard 3,5x40mm ZA		15
<b>D</b>	Parafuso Sext. Interno 1/4"x40 ZP		05
<b>E</b>	Paraf. Mad. CC Chipboard 3,5x14 ZA		26
<b>F</b>	Parafuso Minifix 6x32 mm		13
<b>G</b>	Tambor Minifix 6x32 mm		13
<b>H</b>	Cavilha		25
<b>I</b>	Cola Branca		01
<b>J</b>	Corrediças Gaveta 350mm		03
<b>K</b>	Trilho Lateral 350mm		03
<b>L</b>	Prego 10mm		10
<b>M</b>	Puxador Embutido Preto		03
<b>N</b>	Pé Nivelador 1/4"x3/4" Preto		06



VISTA EXPLODIDA

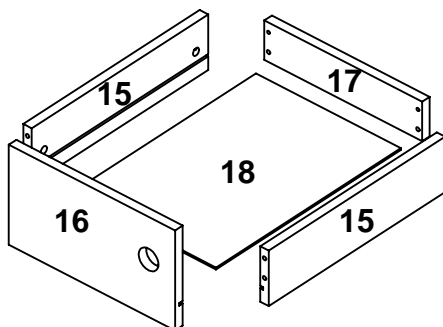
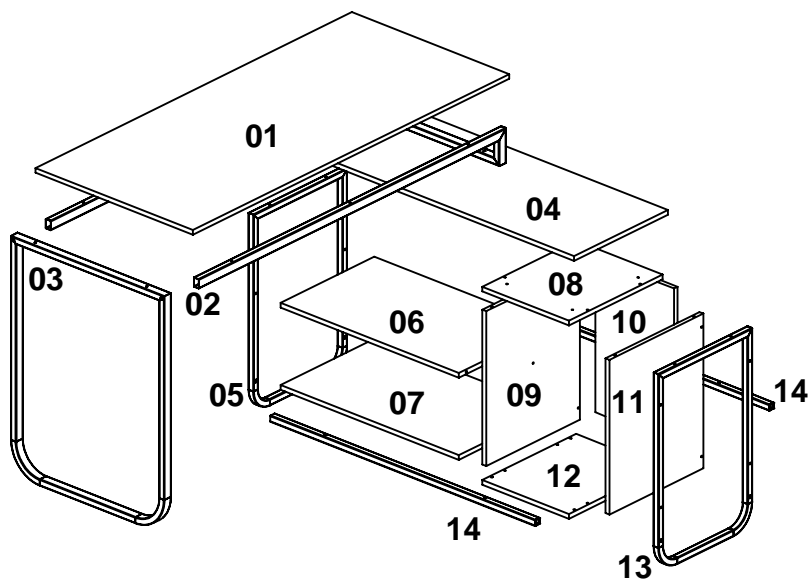

**LISTA DE PEÇAS**

Nº	CÓDIGO	DESCRIÇÃO	QTD.	DIMENSÕES (mm)		
				COMP.	LARG.	ESP.
01	13100181-01	TAMPO ESCRIVANINHA/ TAPA DEL ESCRITORIO/ DESK TOP	01	1400	620	15
02	13100181-51	REQUADRO INFERIOR MESA/ MARCO INFERIOR DE MESA/ TABLE LOWER FRAME	01	1370	620	160
03	13100181-54	REQUADRO LATERAL MESA/ MARCO LATERAL DE MESA/ TABLE SIDE FRAME	01	770	620	30
04	13100181-02	TAMPO LATERAL/ LATERAL SUPERIOR/ SIDE TOP	01	1050	400	15
05	13100181-58	REQUADRO LATERAL ESQUERDA GAVETEIRO/ MARCO LATERAL IZQUIERDO DEL CAJÓN/ LEFT SIDE DESK FRAME	01	600	400	20
06	13100181-15	PRATELEIRA CENTRAL/ ESTANTE CENTRAL/ CENTRAL SHELF	01	680	400	15
07	13100181-18	PRATELEIRA INFERIOR GAVETEIRO/ CAJÓN DEL ESTANTE INFERIOR/ LOWER SHELF DRAWER	05	425	377	15
08	13100181-14	TAMPO GAVETEIRO/ TAPA DEL CAJÓN/ DRAWER TOP	01	400	330	15
09	13100181-04	LATERAL ESQUERDA GAVETEIRO/ LADO IZQUIERDO DEL CAJONERO/ LEFT SIDE OF THE DRAWER	01	460	400	15
10	13100181-09	FUNDO GAVETEIRO/ FONDO DEL CAJÓN/ DRAWER BOTTOM	01	460	300	15
11	13100181-19	LATERAL DIREITA GAVETEIRO/ LADO DERECHO DEL CAJONERO/ RIGHT SIDE OF THE DRAWER	01	460	400	15
12	13100181-03	BASE GAVETEIRO/ BASE DEL CAJONERO/ DRAWER BASE	01	400	330	15
13	13100181-55	REQUADRO LATERAL DIREITA GAVETEIRO/ MARCO LATERAL DERECHO DEL CAJÓN/ RIGHT SIDE FRAME OF THE DRAWER	01	600	400	20
14	13100181-57	TRAVESSA INFERIOR GAVETEIRO/ SOPORTE METALICO INFERIOR/ LOWER METAL SUPPORT	02	1010	20	20

**LISTA DE PEÇAS**

Nº	CÓDIGO	DESCRIÇÃO	QTD.	DIMENSÕES (mm)		
				COMP.	LARG.	ESP.
15	13100181-05	LATERAL GAVETA/ LADO DEL CAJÓN/ SIDE OF THE DRAWER	06	350	90	15
16	13100181-07	FRENTE GAVETA/ FRENTE DEL CAJÓN/ FRONT OF THE DRAWER	03	295	148	15
17	13100181-06	COSTAS GAVETA/ TRASERO DEL CAJÓN/ BACK OF THE DRAWER	03	280	64	15
18	13100181-08	FUNDO GAVETA/ FONDO DEL CAJÓN/ DRAWER BOTTOM	03	367	257	03

# PLACA&PONTO

## 01

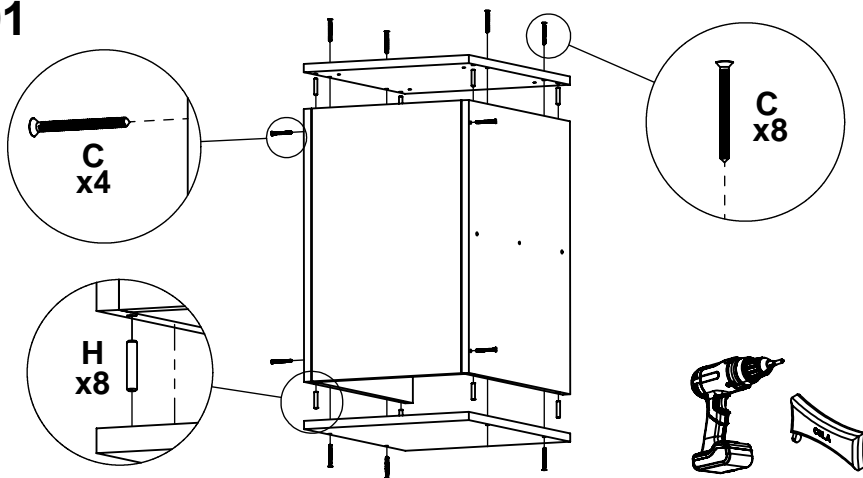

BR.: Passe cola (I) nas marcações das peças do gaveteiro e encaixe as cavilhas (H). Depois parafuse os parafusos (C) para fixar o tampo, a base e o fundo do gaveteiro.

ES.: Aplique cola (I) en las marcas de las piezas del cajón y coloque las clavijas (H). Atornille los tornillos (C) para asegurar el tampo, la base y la parte trasera del cajón.

EN.: Apply glue (I) to the markings on the drawer pieces and fit the dowels (H). Then screw in the screws (C) to secure the top, base and bottom of the drawer.

## 02

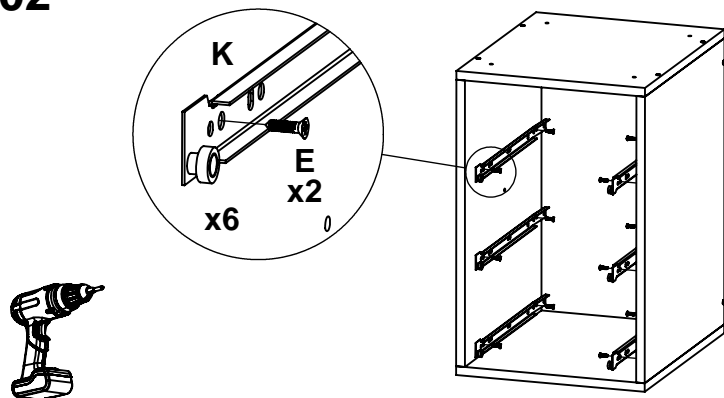

BR.: Posicione os trilhos das corrediças (K) e parafuse os parafusos (E) para fixá-los ao gaveteiro.

ES.: Coloque los rieles deslizantes (K) y atornille los tornillos (E) para asegurarlos a la unidad del cajón.

EN.: Position the slide rails (K) and screw in the screws (E) to secure them to the drawer unit.

# PLACA&PONTO

## 03

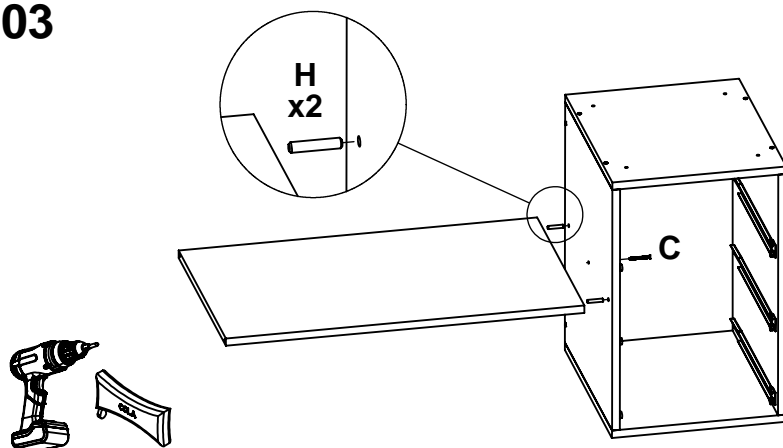

BR.: Com o móvel deitado, passe cola nas marcações da prateleira e da lateral do gaveteiro e encaixe-as com as cavilhas (H), depois parafuse (C) para fixar melhor.  
ES.: Con el mueble tumbado, aplica pegamento en las marcas de la balda y el lateral del cajón y ajústalos con los tacos (H), luego atornilla (C) para fijarlos mejor.  
EN.: With the furniture lying down, apply glue to the markings on the shelf and the side of the drawer and fit them with the dowels, then screw (C) to secure them better.

## 04

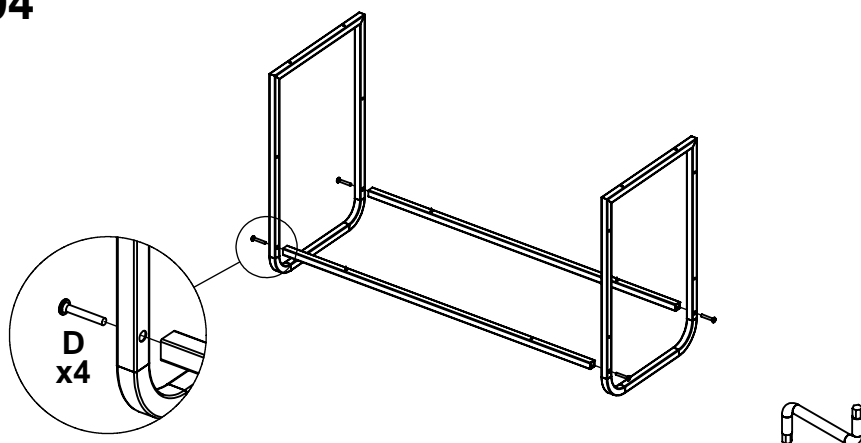

BR.: Parafuse os parafusos (D) para fixar as travessas inferiores aos requadros do gaveteiro.  
ES.: Atornille los tornillos (D) para asegurar las barras transversales inferiores a los marcos de los cajones.  
EN.: Screw in the screws (D) to secure the lower crossbars to the drawer frames.

05

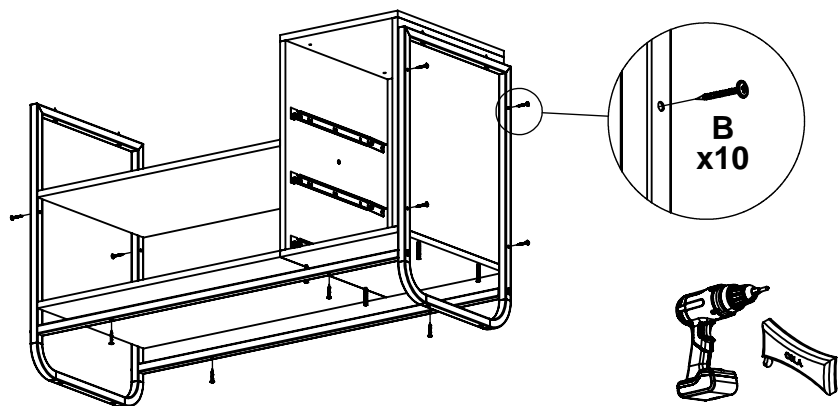

BR.: Posicione o móvel entre as travessas e os requadros e parafuse os parafusos (B) para fixá-los. Parafuse (B) também a prateleira inferior.

ES.: Coloque los muebles entre los travesaños y los marcos y atornille los tornillos (B) para fijarlos. Atornille también el estante inferior (B).

EN.: Position the furniture between the crossbars and frames and screw in the screws (B) to secure them. Also screw in the bottom shelf (B).

06

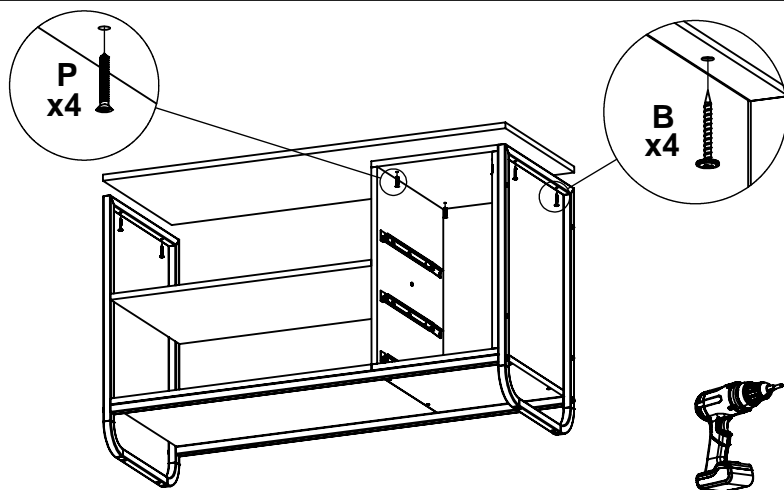

BR.: Posicione o tampo do gaveteiro e parafuse os parafusos (B e P) para fixá-lo.

ES.: Coloque la parte superior del cajón y atornille los tornillos (B y P) para asegurarlo.

EN.: Position the top of the drawer and screw in the screws (B and P) to secure it.

# PLACA&PONTO

## 07

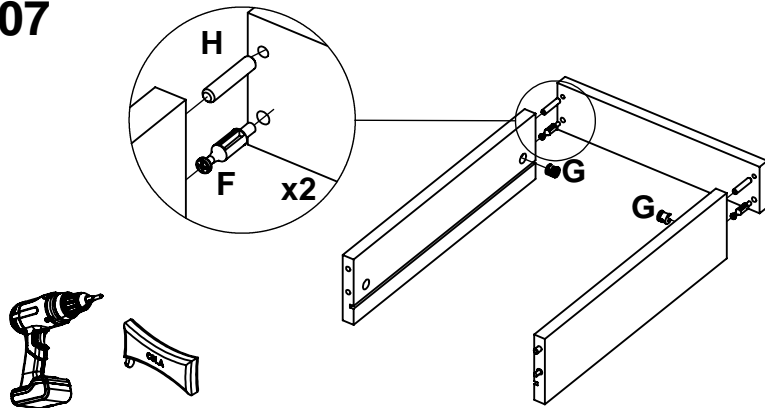

BR.: Passe cola (I) nas marcações das peças da gaveta e encaixe-as com as cavilhas (H) e os parafusos minifix (F). Depois encaixe os tambores minifix (G) e aperte-os.

ES.: Aplique cola (I) a las marcas de las piezas del cajón y coloque las clavijas (H) y los tornillos Minifix (F). A continuación, coloque los tambores Minifix (G) y apriételes.

EN.: Apply glue (I) to the markings on the drawer parts and fit the dowels (H) and minifix screws (F). Then fit the minifix drums (G) and tighten them.

## 08

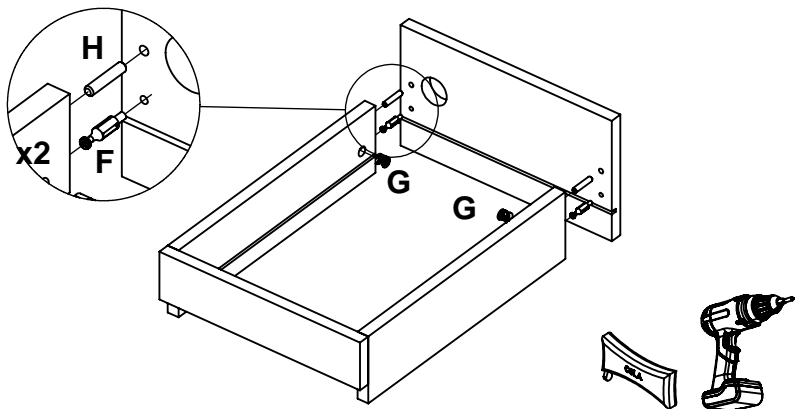

BR.: Passe cola (I) nas marcações das peças da gaveta e encaixe-as com as cavilhas (H) e os parafusos minifix (F). Depois encaixe os tambores minifix (G) e aperte-os.

ES.: Aplique cola (I) a las marcas de las piezas del cajón y coloque las clavijas (H) y los tornillos Minifix (F). A continuación, coloque los tambores Minifix (G) y apriételes.

EN.: Apply glue (I) to the markings on the drawer parts and fit the dowels (H) and minifix screws (F). Then fit the minifix drums (G) and tighten them.

# PLACA&PONTO

09

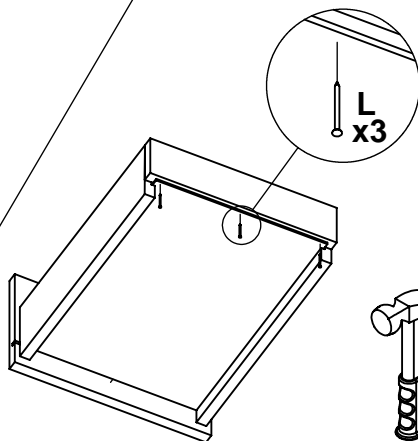
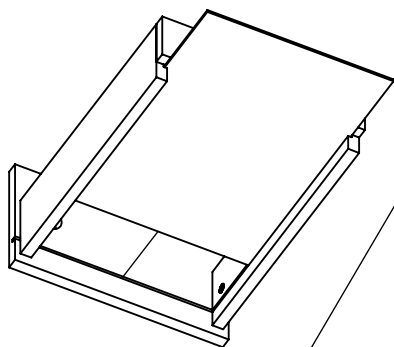

BR.: Encaixe o fundo pelos rasgos da gaveta e pregue-o (L) até estar bem fixado.

ES.: Coloque la parte inferior a través de las ranuras del cajón y clávela (L) hasta que quede firmemente en su lugar.

EN.: Fit the bottom through the drawer slots and nail (L) it until it is securely in place.

10

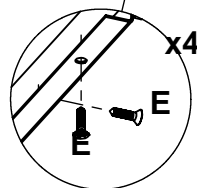
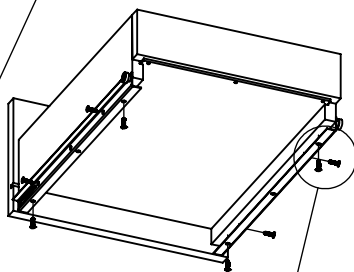
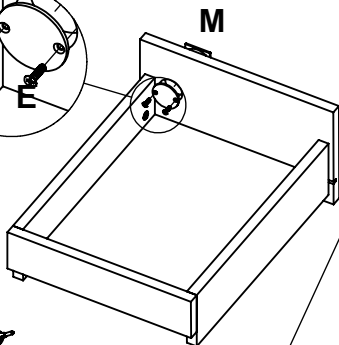
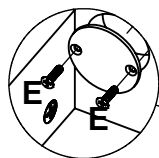

BR.: Encaixe o puxador (M) e parafuse-o (B). Depois parafuse (E) as correijas (J) à gaveta.

ES.: Coloque el tirador (M) y atornílelo (B). Luego, atornille (E) las guías (J) al cajón.

EN.: Position the handle (M) and screw it (B). Then screw (E) the runners (J) to the drawer.

# PLACA&PONTO

11

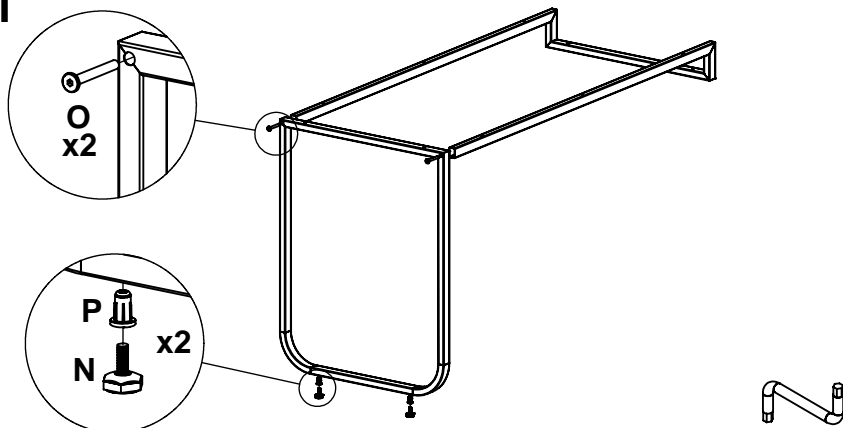

BR.: Parafuse (O) os requadros da mesa. Depois encaixe as buchas (P) e rosqueie as sapatas (N) no requadro.

ES.: Atornille (O) los marcos de la mesa. A continuación, encaje los casquillos (P) y atornille las zapatas (N) en el marco.

EN.: Screw (O) the table frames. Then fit the bushings (P) and shoes (N) onto the frame.

12

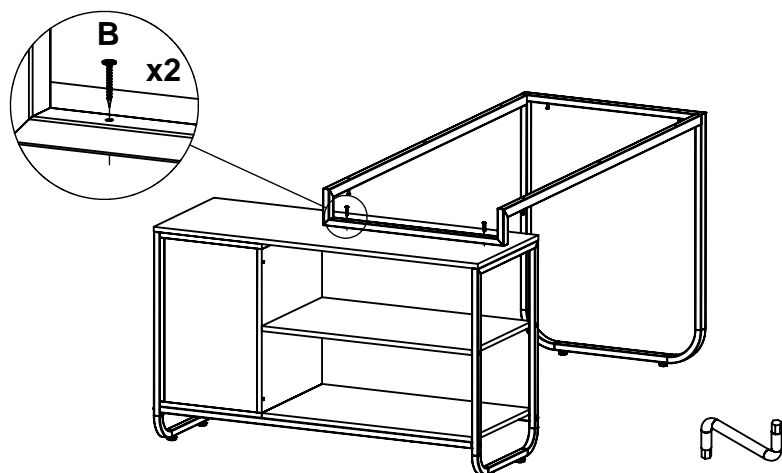

BR.: Posicione o requadro da mesa sobre o gaveteiro conforme necessidade e parafuse-o (B).

ES.: Coloque el marco de la mesa sobre el cajón según sea necesario y atornillelo (B).

EN.: Position the table frame over the drawer unit as needed and screw it (B).

13

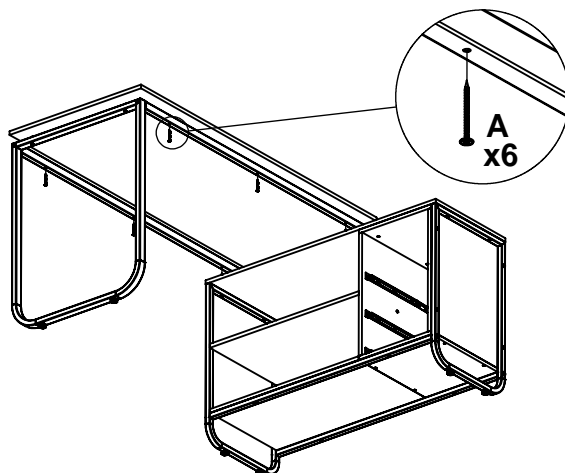

BR.: Posicione o tampo da mesa e parafuse-o (A) ao móvel.

ES.: Coloque el tablero de la mesa y atorníllelo (A) al mueble.

EN.: Position the table top and screw it (A) to the furniture.

14

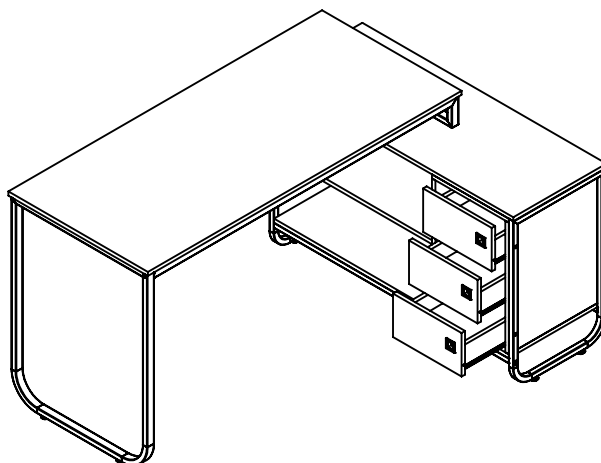

BR.: Por fim, encaixe as gavetas e veja se correm suavemente.

ES.: Por último, coloca los cajones y comprueba si funcionan sin problemas.

EN.: Finally, fit the drawers and see if they run smoothly.

# PLACA&PONTO

## RECOMENDAÇÕES:

- 01 - Examine completamente todas as peças do móvel antes de iniciar o trabalho.
- 02 - Recomenda-se montar o móvel conforme este Manual de Montagem.
- 03 - É de responsabilidade do montador seguir as instruções do Manual de Montagem, que são fundamentais para garantir a estrutura do móvel.
- 04 - Certifique-se de que todos os acessórios utilizados na montagem (parafusos, porcas, ponteiras) estejam fixados o suficiente, totalmente atarraxados, evitando que venham a provocar ferimentos.

## LIMPEZA:

- 01 - Pano levemente umedecido com água, seguido de pano seco.
- 02 - Não utilizar produtos químicos ou abrasivos.

## GARANTIA:

- 01 - 3 meses para defeitos ou vícios de origem.

## ADVERTÊNCIAS:

- 01 - Esteja ciente do risco de chama aberta e outras fontes de calor, tais como aquecedores elétricos, aquecedores a gás etc. nas proximidades do produto.
- 02 - Não utilize o produto se alguma parte estiver quebrada, rasgada ou faltando. Utilizar somente peças de reposição aprovadas pelo fabricante.

## RECOMENDACIONES:

- 01 - Examine completamente todas las piezas del mueble antes de empezar el montaje.
- 02 - Recomienda-se montar el mueble de acuerdo con este Manual de Montaje.
- 03 - Es de responsabilidad del montador seguir las instrucciones del Manual de Montaje, que son fundamentales para asegurar la estructura del mueble.
- 04 - Asegure-se de que todos los accesorios utilizados en el montaje (tornillos, tuercas, ponteras) estén fijados el suficiente, totalmente roscados, evitando que vengam a provocar lesiones.

## LIMPIEZA:

- 01 - Paño levemente humedecido com água, seguindo de paño seco.
- 02 - No utilizar productos químicos o abrasivos.

## GARANTÍA:

- 01 - 3 meses para defectos o vicios de origen.

## ADVERTENCIAS:

- 01 - Tenga en cuenta el riesgo de llama abierta y otras fuentes de calor, tales como calentadores eléctricos, calentadores de gas, etc. en las proximidades del producto.
- 02 - No utilice el producto si alguna parte esté rota, o perdida. Utilizar sólo piezas de repuesto aprobadas por el fabricante.

## RECOMENDATIONS:

- 01 - Check completely all the furniture's pieces before start to assemble it.
- 02 - It is recommended to assemble this furniture according to this Assembly's Manual.
- 03 - It is the assembler's responsibility to follow the instructions of this Assembly's Manual, which are essential to ensure the furniture's structure.
- 04 - Ensure that all the accessories used in the assembly (bolts, nuts, tips) are well and enoughly fixed, completely threaded, avoiding injuries from happening.

## CLEANSING:

- 01 - Cloth slightly moistened with water.
- 02 - Do not use chemicals or abrasives products.

## WARRANTY:

- 01 - 3 months due to manufacture defects.

## WARNINGS:

- 01 - Be aware of the risk of open flame and other sources of heat, such as electric heaters, gas heaters etc. around the product.
- 02 - Do not use the product if any part is broken, torn or missing. Only use replacement parts approved by the manufacturer.