

**TERMO DE GARANTIA DALLA COSTA**

Os móveis Dalla Costa são elaborados dentro dos melhores padrões de qualidade obedecendo normas técnicas de fabricação. Garantimos este produto contra eventuais defeitos de fabricação por um período de 6 meses, contado a partir da data de venda, comprovado pela nota fiscal.

Constatado o defeito de fabricação o Sr(a) consumidor(a) deverá solicitar a assistência técnica através do estabelecimento da compra. Este termo de garantia será anulada e sem efeito na ocorrência de qualquer das seguintes hipóteses:

- O defeito apresentado for causado pelo proprietário ou por terceiros;
- Não forem cumpridas as recomendações de montagem contidas no esquema;
- O defeito apresentado for decorrente de desgaste natural do produto, agentes da natureza transporte e armazenagem indevidos.

A matéria-prima usada é o MDF (medium Density Fibeboard), madeira ecologicamente correta proveniente de área de reflorestamento, de alta resistência e durabilidade.

O acabamento dos móveis Dalla Costa é obtido com pintura em poliéster e secagem ultra-violeta.

Para Conservar a qualidade e a beleza do móvel recomenda-se os seguintes cuidados:

- Evite colocar em local excessivamente úmido;
  - Evite a incidência direta de luz solar;
  - Evite colocar objetos pontiagudos diretamente em cima do móvel.
- Para limpeza recomenda-se somente pano umedecido em água.

**DALLA COSTA WARRANT TERMS**

Dalla Costa furniture is produced within the best quality criteria following technical manufacturing standards. We guarantee this product against eventual defects for a period of 6 months, starting from the sale date stated on the purchase receipt.

Manufacturing defect found Mr (a) consumer (a) shall seek technical assistance through the establishment of purchase.

This warranty term will be canceled and disregarded if any of the situations below occurs:

- The defect was caused by the owner of the goods or by a third part;
- The assembly recommendation contained in the assembly instructions is not followed appropriately;
- The defect is due to natural wear of the product, nature factors or improper transport or storage ;
- The used raw material is MDF (Medium Density Fibeboard), wood within ecologically acceptable standards from a reforestation area, with high resistance and durability.

The finish of Dalla Costa furniture is obtained with polyester painting and ultraviolet drying.

To keep the quality and beauty of your furniture we recommended the following care to be taken:

- Avoid putting it in places extremely wet;
- Avoid exposing in to direct sun light;
- Avoid placing sharp objects directly on the piece of furniture. It is recommended that a damp piece of cloth is used for cleaning it.

**TÉRMINO DE GARANTIA DALLA COSTA**

Los muebles Dalla Costa son concebidos dentro de los mejores padrones de excelencia obedeciendo las reglas práctica del conocimiento de fabricación. Aseguramos este producto contra eventuales defectos de fabricación por una temporada de seis meses, referiéndose de la fecha de venta probada en la factura. Defecto de fabricación encontrado el señor (a) consumidor (a) se solicite asistencia técnica a través del establecimiento de compra.

Este término de garantía será cancelado, si se hubiera descubierto cualquier de las siguientes circunstancias:

- Defecto presentado fue motivo de no haber tenido cuidado;
- No cumplir las recomendaciones de montajes según el plan;
- Si el defecto presentado fuera transcurriente de la vida útil del mismo, agente de la naturaleza, transporte y almacenaje inadecuado;

La materia prima utilizada en los muebles es el MDF (Medium Density Fibeboard), madera ecológica correcta originaria de la área del repoblación, de muchísima durabilidad y soportabilidad. Las terminaciones de los muebles Dalla Costa, son obtenidos com pintura de poliéster y es secada a través del método ultravioleta.

Para la conservación de la cualidad y hermosura del mueble segue abajo las siguientes recomendaciones:

- Evita dejarlo en un sitio excessivamente húmedo;
- Evita influencia directa de luz solar;
- Evita poner objetos afilado con punta directamente encima del mueble.

Para limpeza es recomendable solo un panõ humedecido en agua.



M Ó V E I S  
**DALLA COSTA**  
 MÓVEIS DALLA COSTA LTDA - RUA ARLINDO FRANKLIN BARBOSA, 3250  
 BAIRRO SÃO ROQUE - CAIXA POSTAL 71 - CEP 95700-000  
 FONE (51) 54 3455 4900 - FAX (51) 54 3455 4949  
 BENTO GONÇALVES - RIO GRANDE DO SUL - BRASIL  
 e-mail: dalla costa@dallacosta.com.br - HOMEPAGE: www.dallacosta.com.br



# INSTRUÇÕES DE MONTAGEM

## TM39 - TM40

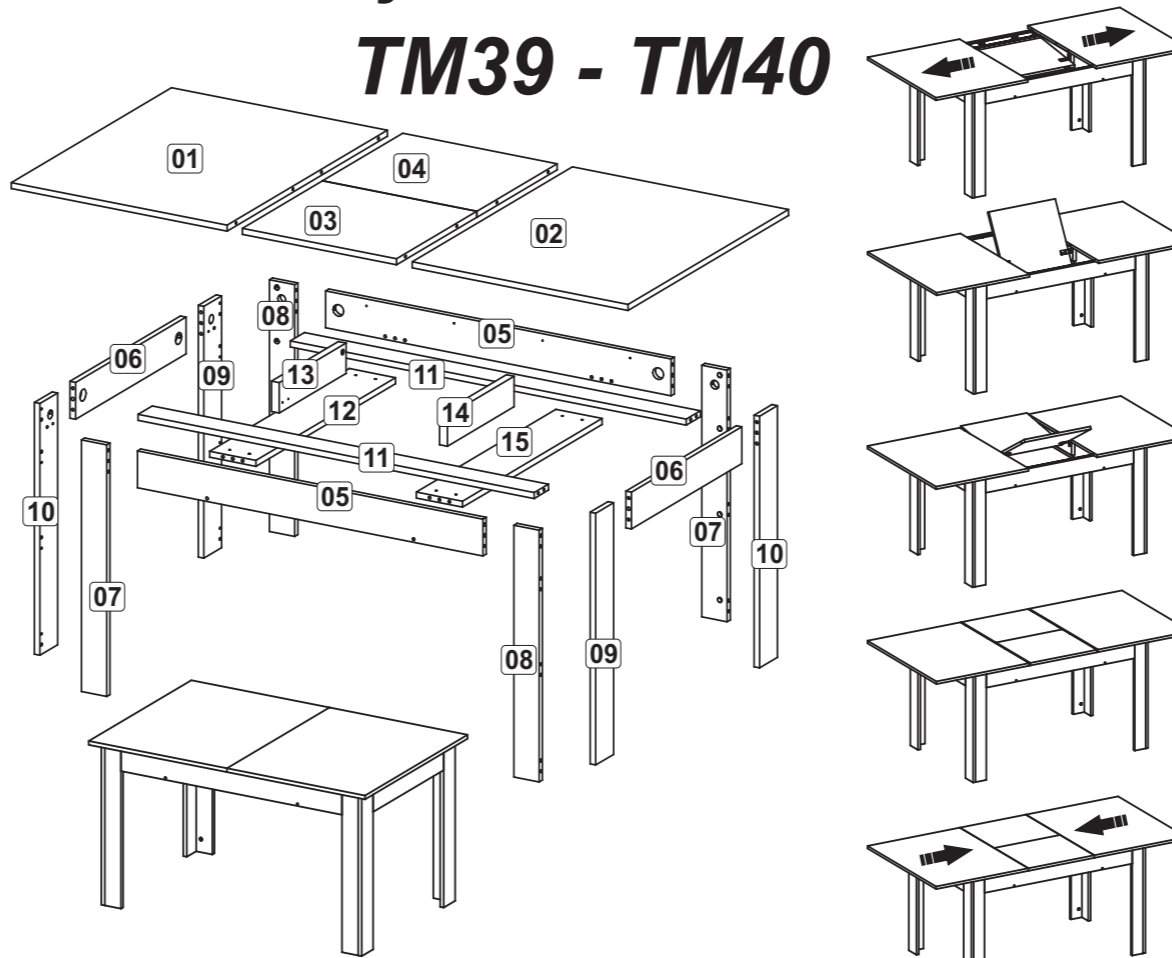

**Lista de peças / Parts list / Lista de piezas**

Denominação	Description	Denominación
01 - Tampo Esquerdo	01 - Surface Left	01 - Superficie Izquierda
02 - Tampo Direito	02 - Surface Right	02 - Superficie Derecha
03 - Tampo Menor Superior	03 - Upper Surface Smaller	03 - Superficie Menor Superior
04 - Tampo Menor Inferior	04 - Lower Surface Smeller	04 - Superficie Menor Inferior
05 - Travessa Maior	05 - Lane Bigger	05 - Carril Mayor
06 - Travessa Menor	06 - Lane Smeller	06 - Carril Menor
07 - Pé Menor Esquerdo	07 - Left Foot Smeller	07 - Pie Izquierdo Menor
08 - Pé Menor Direito	08 - Right Foot Smeller	08 - Pie Derecho Menor
09 - Pé Maior Esquerdo	09 - Left Foot Bigger	09 - Pie Izquierdo Major
10 - Pé Maior Direito	10 - Right Foot Bigger	10 - Pie Derecho Major
11 - Suporte Maior	11 - Support Bigger	11 - Apoyo Major
12 - Suporte Esquerdo	12 - Left Support	12 - Apoyo Izquierdo
13 - Suporte Tampo	13 - Support Surface	13 - Apoyo para superficies
14 - Suporte Tampo	14 - Support Surface	14 - Apoyo para superficies
15 - Suporte Direito	15 - Right Support	15 - Apoyo Derecha

**Lista de Ferragens / hardware list / Lista de materiales**

A		8x30	48
B		8x30	08
C			20
D			01
E			20
F		3,5 x 16	26
G		3,5 x 30	08
H		4 x 40	04
I			02
J		Ø19mm	12
K			08
L			08
M			04
N			01
P		M6 x 70	08
Q		Ø6 x 60	04
R			01

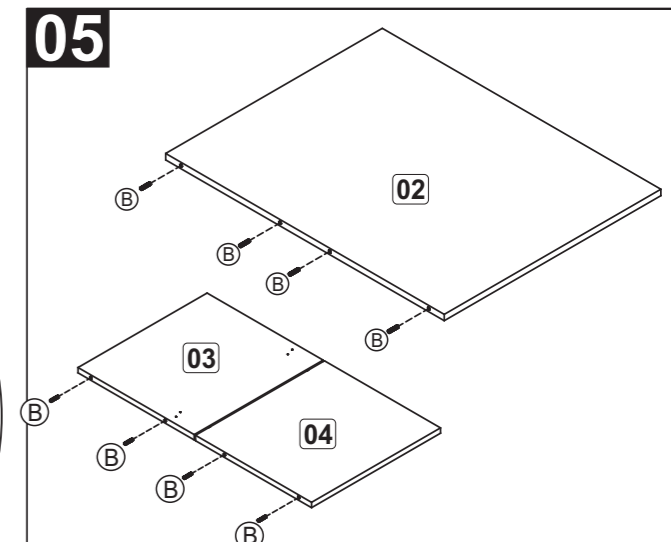
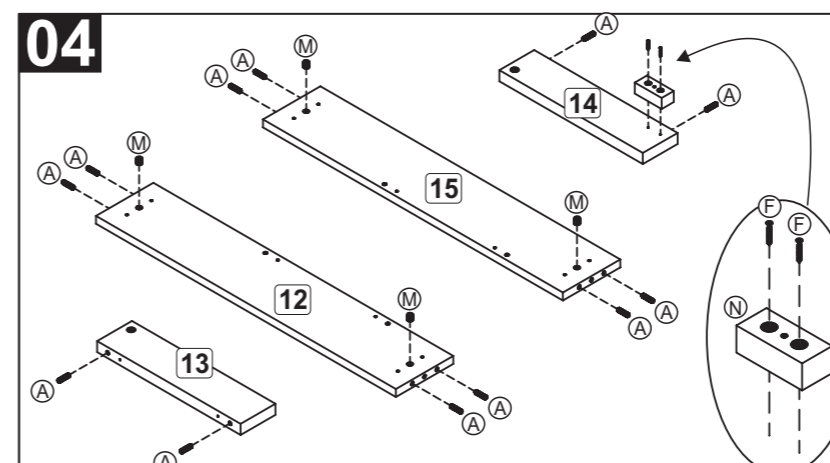
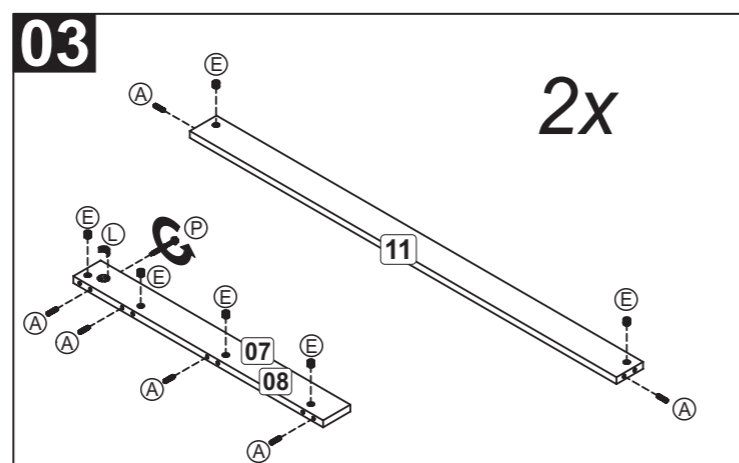
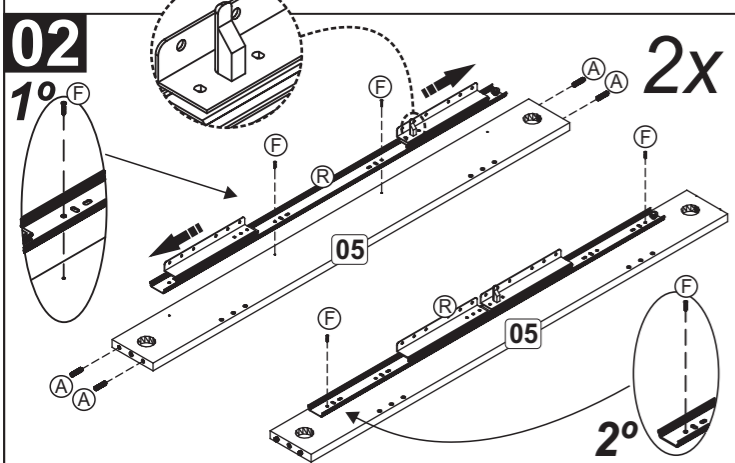
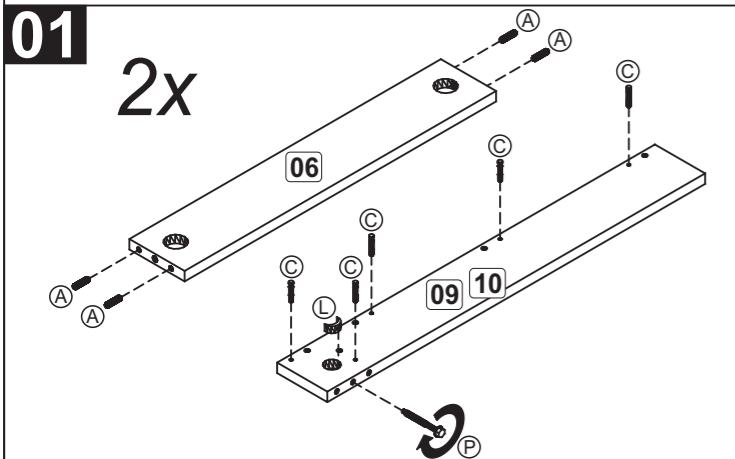

**TM39 - TM40** INSTRUÇÕES DE MONTAGEM / ASSEMBLING INSTRUCTIONS / INSTRUCCIONES DE MONTAJE

