

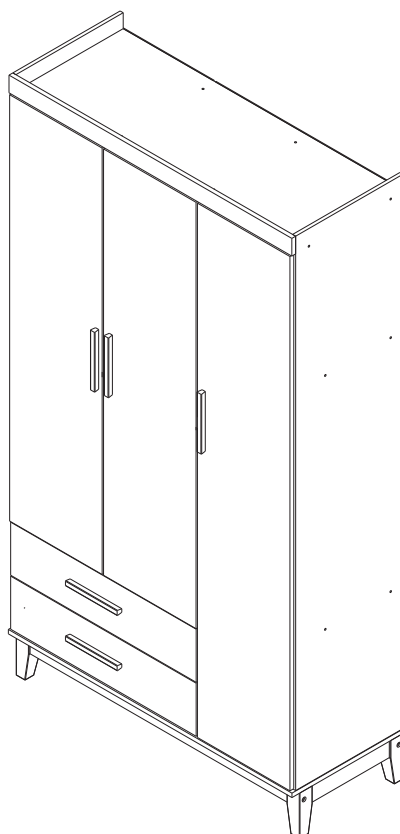

MANUAL DE MONTAGEM

ROUPEIRO HELEN 3 PORTAS - CÓD. 954

CHEST / COMODA



DIMENSÕES DO PRODUTO:

Comp: 110cm Alt.: 205cm Prof: 44cm

ATENÇÃO / ATTENTION / ATENCIÓN

RECOMENDA-SE NÃO ARRASTAR O MÓVEL, A FIM DE EVITAR DANOS AS PEÇAS.

IT IS RECOMMENDED NOT TO DRAG THE FURNITURE IN ORDER TO AVOID DAMAGE TO THE PARTS.

SE RECOMIENDA NO ARRASTAR LOS PRODUCTO, PARA EVITAR DAÑOS A LAS PARTES

MADE IN BRAZIL / HECHO EN BRASIL

NÃO DESCARTE ESTE MANUAL DE MONTAGEM

DO NOT DISCARD THIS ASSEMBLY MANUAL / NO DESECHE ESTE MANUAL DE MONTAJE

COMO SOLICITAR ASSISTÊNCIA TÉCNICA CORRETAMENTE:

Identifique em sua Nota Fiscal a loja responsável por sua compra. Entre em contato com esta loja e informe os códigos das peças danificadas ou ferragens que faltaram. Eles irão cadastrar na fábrica um pedido e encaminharão até você.

To request technical assistance, contact the store responsible for your purchase.

Para solicitud de asistencia técnica, comuníquese con la tienda responsable de su compra.

O FABRICANTE SE RESERVA O DIREITO DE INTRODUIR MODIFICAÇÕES TÉCNICAS EM SEUS PRODUTOS, SEM AVISO PRÉVIO E SEMPRE QUE JULGAR CONVENIENTE
THE MANUFACTURER RESERVES THE RIGHT TO INTRODUCE TECHNICAL MODIFICATIONS TO ITS PRODUCTS, WITHOUT NOTICE AND WHENEVER JUDGE CONVENIENT
EL FABRICANTE SE RESERVA EL DERECHO DE INTRODUCIR MODIFICACIONES TÉCNICAS EN SUS PRODUCTOS, SIN PREVIO AVISO Y SIEMPRE QUE EL JUZGUE CONVENIENTE

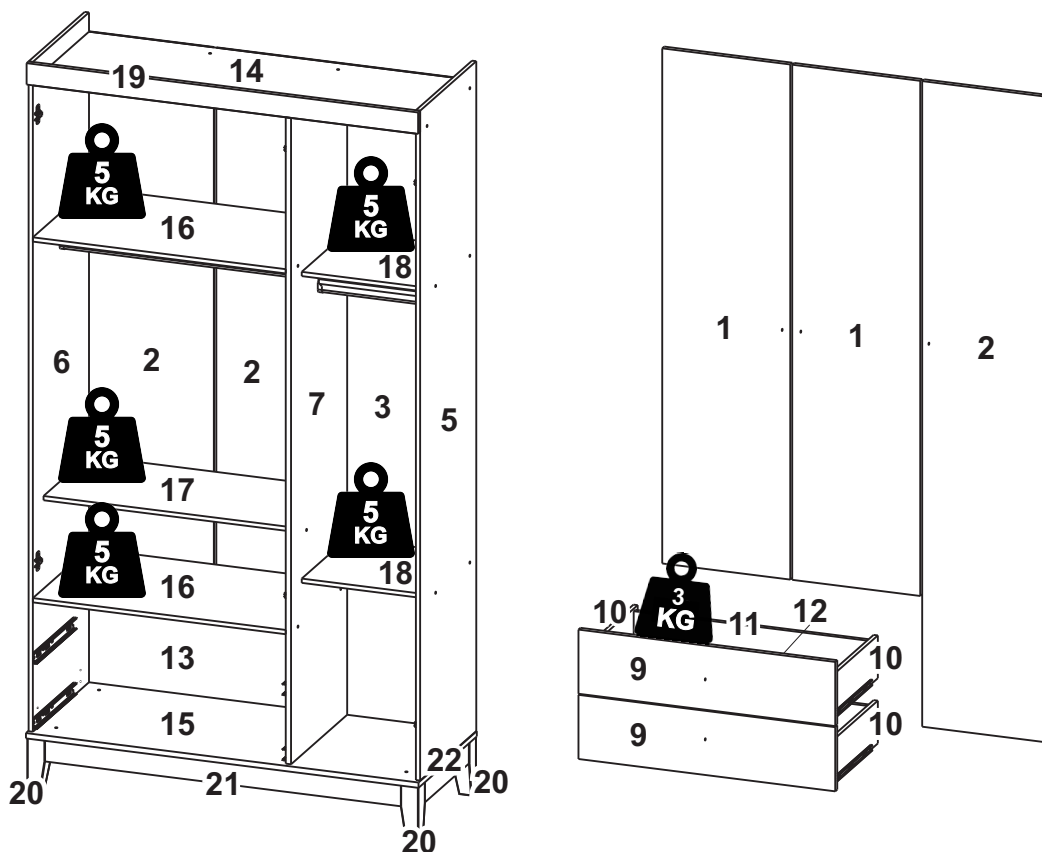

LISTA DE PEÇAS / LIST OF PIECES / LISTA DE PIEZAS













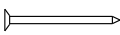



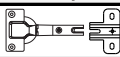

ROUPEIRO HELEN 3 PORTAS - COD. 954

QUADRO DE MEDIDAS (mm)

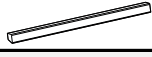
CÓDIGO	CÓD. PARA ASSIST. TÉCN.	NOME DA PEÇA	COMP.	LARG.	ESPESS.	QTDE.	MATERIAL
1	935	PORTA MENOR	1445	362	15	2	MDF
2	936	PORTA MAIOR LISA	1811	362	15	1	MDF
3	940	COSTA VERTICAL	1837,5	370	3	1	HDF
4	938	COSTA VERTICAL MENOR	1456	362,5	3	2	HDF
5	937	LATERAL DIREITA	1879	420	12	1	MDF
6	941	LATERAL ESQUERDA	1879	420	12	1	MDF
7	942	DIVISÓRIA	1813	420	15	1	MDF
8	1975	PERFIL H	1438	-	-	1	PLÁSTICO
9	4149	FRENTE GAVETA	726	180	15	2	MDF
10	4040	LATERAL DE GAVETA PADRÃO	350	120	12	4	MDF
11	83	TRASEIRO DE GAVETA	667	100	12	2	MDF
12	82	FUNDO GAVETA	677	339	3	2	MDF
13	945	COSTA GAVETEIRO	730	381,5	3	1	MDF
14	944	TAMPO SUPERIOR	1083	420	12	1	MDF
15	943	TAMPO BASE	1110	436	15	1	MDF
16	949	PRATELEIRA GAVETA	715	420	12	2	MDF
17	950	PRATELEIRA RECUADA	715	340	12	1	MDF
18	952	PRATELEIRA FIXA	340	353	12	2	MDF
19	951	MOLDURA SUPERIOR	1107	60	15	1	MDF
20	1990	PÉ	155	60	50	4	MADEIRA
21	4700	BARRA MAIOR DA BASE	1006	60	25	2	MADEIRA
22	4701	BARRA MENOR DA BASE	332	60	25	2	MADEIRA

LISTA DE FERRAGENS / HARDWARES LIST / LISTA DE EQUIPOS

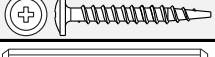
ROUPEIRO HELEN 3 PORTAS - CÓD: 954

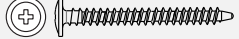
CÓD.	CÓD. PARA ASSIST. TÉC.	FERRAGEM	NOME DA FERRAGEM	QTDE.
A	3618		Parafuso Philips Cabeça Chata 5 x 40mm Screw Tornillo	26
B	1563		Parafuso Philips Cabeça Chat 3,5 x 12mm Screw Tornillo	142
C	1707		Prego 8 x 8mm Nail Clavo	150
E	1838		Cantoneira 2 Furos Branca Corner Cantonera	8
F	1623		Cavilha 6 x 40mm Peg Tarugo	14
G	1587		Cantoneira 4 Furos Corner Cantonera	17
H	2183		Suporte Prateleira Shelf Support Soporte Estante	4
I	2408		Suporte Triangular 14 x 14mm Drawer Support Soporte Triângulo	2
K	1911		Dobradiça de Pressão 25mm Hinge Disagra De La Puerta	9
L	1121		Fixador Metálico Fixing Back Panel Fijador Metal	30
M	1847		Sachê de Cola Glue Pegamento	2
N	1775		Corrediça Telescópica 300mm Drawer Slide Corredera	4
O	2056		Puxador Revestido Puller Manija	5
P	1097		Etiqueta Carolina Tag Etiqueta	1
Q	3784		Suporte cabideiro Support hatstand Suporte percha	4
R	2016		Cabideiro 346mm Hanger Percha	1
S	2020		Cabideiro 705mm Hanger Percha	1
T	1534		Parafuso Flageado 3,5 x 30mm Screw Tornillo	10
U	1633		Cavilha 8 x 40mm Peg Tarugo	16
V	4695		Parafuso Philips Flageado 4 x 50mm Screw Tornillo	6

TAPA PARAFUSOS / ADESIVOS

W	1935		Tapa Furo Adesivo Bétula White Sticker Adhesivo Blanco	12
X	1938		Tapa Furo Adesivo Branco White Sticker Adhesivo Blanco	32
Z	1939		Tapa Furo Adesivo Off White Off White Screw Cap Tapa Tornillo Off Blanco	10
AA	2376		Giz Branco Crayon Crayón de Casa	1
AB	1309		Giz Off White Crayon Crayón de Casa	1
AC	2377		Giz Bétula Crayon Crayón de Casa	1

CONFIRA O TAMANHO DE SUA FERRAGEM AQUI

CHECK YOUR HARDWARE SIZE HERE
CONSULTA TU TAMAÑO DE HARDWARE AQUÍ



FERRAGENS EM TAMANHO REAL
FULL SIZE HARDWARE
HARDWARE DE TAMAÑO COMPLETO

A - 26x

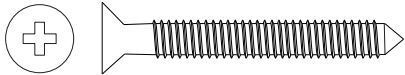

B - 142x

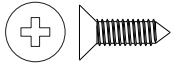

C - 150x

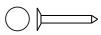

F - 14x

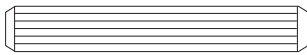

T - 10x

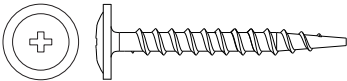

U - 16x



V - 6x

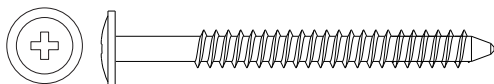

ATENÇÃO / ATTENTION / ATENCIÓN

CONFIRA E SEPRE AS PEÇAS E AS FERRAGENS ANTES DA MONTAGEM DO PRODUTO

CHECK AND SEPARATE PARTS AND HARDWARES BEFORE ASSEMBLING THE PRODUCT
COMPROBAR Y SEPARAR LAS PIEZAS Y LOS ACCESORIOS ANTES DE MONTAR EL PRODUCTO

DESENHO DAS PEÇAS
PIECE DESIGN
DISEÑO DE PIEZAS

AS LINHAS MAIS GROSSAS INDICAM O LADO ACABADO DA PEÇA
 THE THICKER LINES INDICATE THE FINISHED SIDE OF THE PIECE
 LAS LINEAS MÁS GRUESAS INDICAN EL LADO ACABADO DE LA PIEZA

1 - Porta menor 1445 x 362 x 15mm

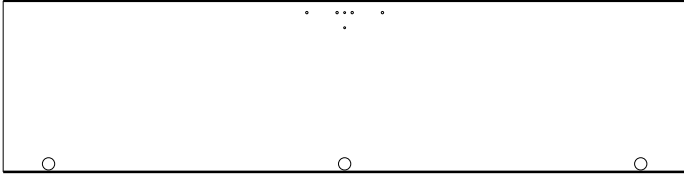

2 - Porta maior lisa- 1811 x 362 x 15mm

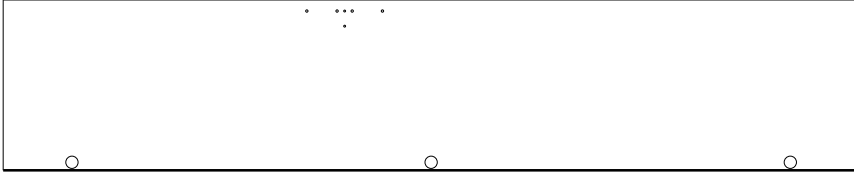

3 - Costa vertical 1837 x 370 x 3mm



4 - Costa vertical menor 1456 x 362 x 3mm



5 - Lateral direita- 1879 x 420 x 12mm



6 - Lateral esquerda- 1879 x 420 x 12mm



7 - Divisória- 1813 x 420 x 12mm



9 - Frente de gaveta 726 x 180 x 15mm



10 - Lateral de gaveta 350 x 120 x 12mm



11 - Traseiro de gaveta 667 x 100 x 12mm

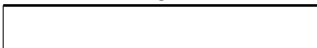

12 - Fundo gaveta 677 x 339 x 3mm



13 - Costa gaveteiro 730 x 381 x 3mm



14 - Tampo superior 1083 x 520 x 12mm

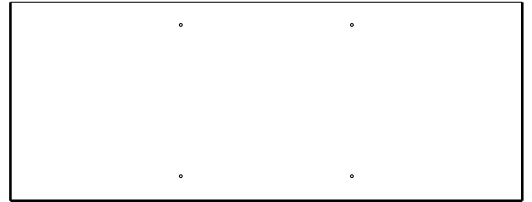

15 - Tampo base 1110 x 436 x 15mm



16 - Prateleira gaveta 715 x 420 x 12mm

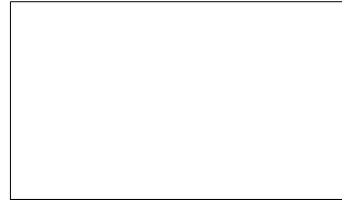

17 - Prateleira recuada 715 x 340 x 12mm



18 - Prateleira fixa 340 x 353 x 12mm

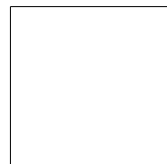

19 - Moldura superior 1107 x 60 x 15mm



20 - Pé - 155 x 60 x 50mm



21 - Barra maior da base 1006 x 60 x 25mm



22 - Barra menor da base 332 x 60 x 25mm



COMO SEPARAR A CORREDEÇA
HOW TO SEPARATE THE SLIDE
CÓMO SEPARAR LA CORREDERA

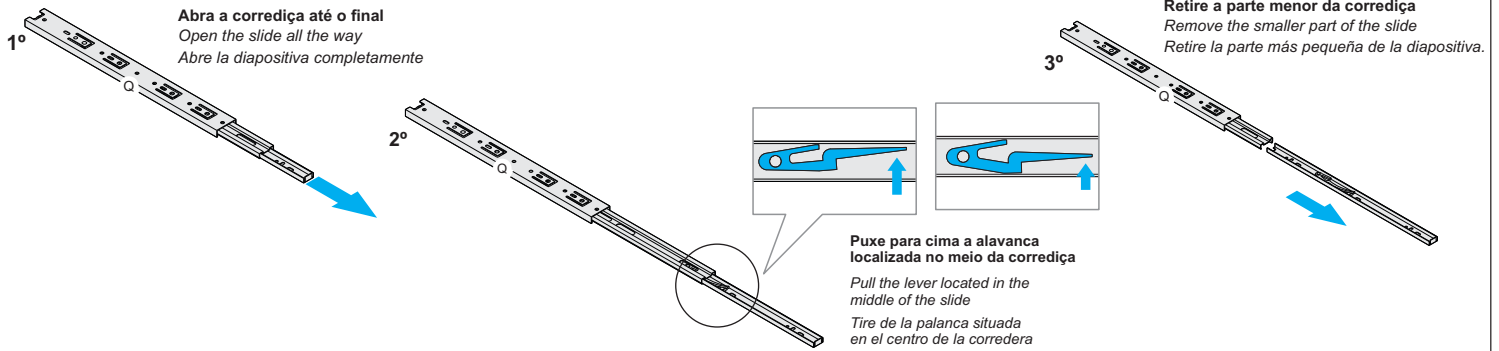

COMO FIXAR A CORREDEÇA NAS LATERAIS
HOW TO FIX THE SLIDE ON THE SIDE
CÓMO FIJAR LA CORREDERA EN EL LADO

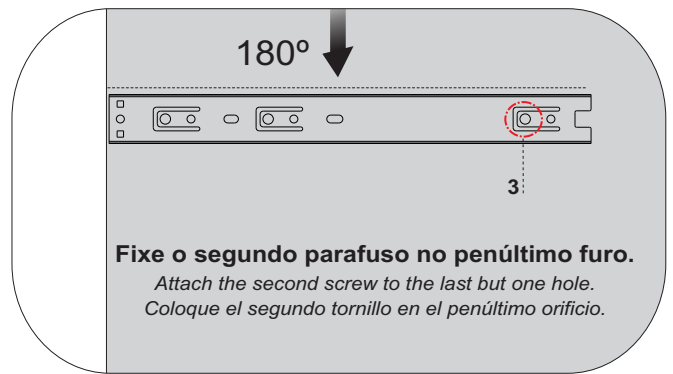
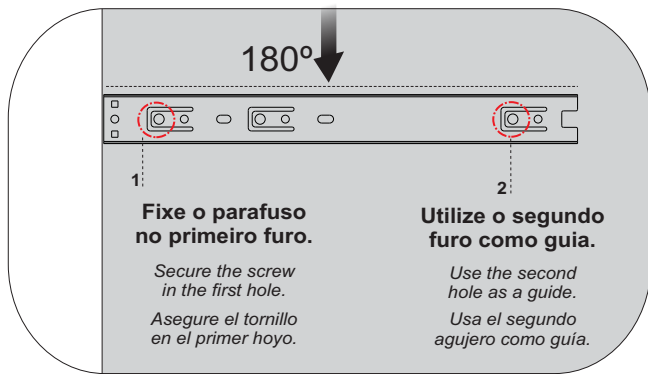

PREPARE AS PEÇAS ANTES DA MONTAGEM
PREPARE THE PARTS BEFORE ASSEMBLY
PREPARAR LAS PIEZAS ANTES DEL MONTAJE

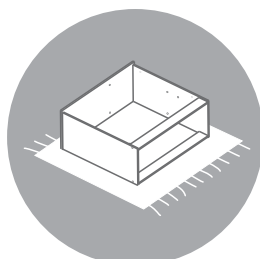

NOT INCLUDED / NO INCLUIDO

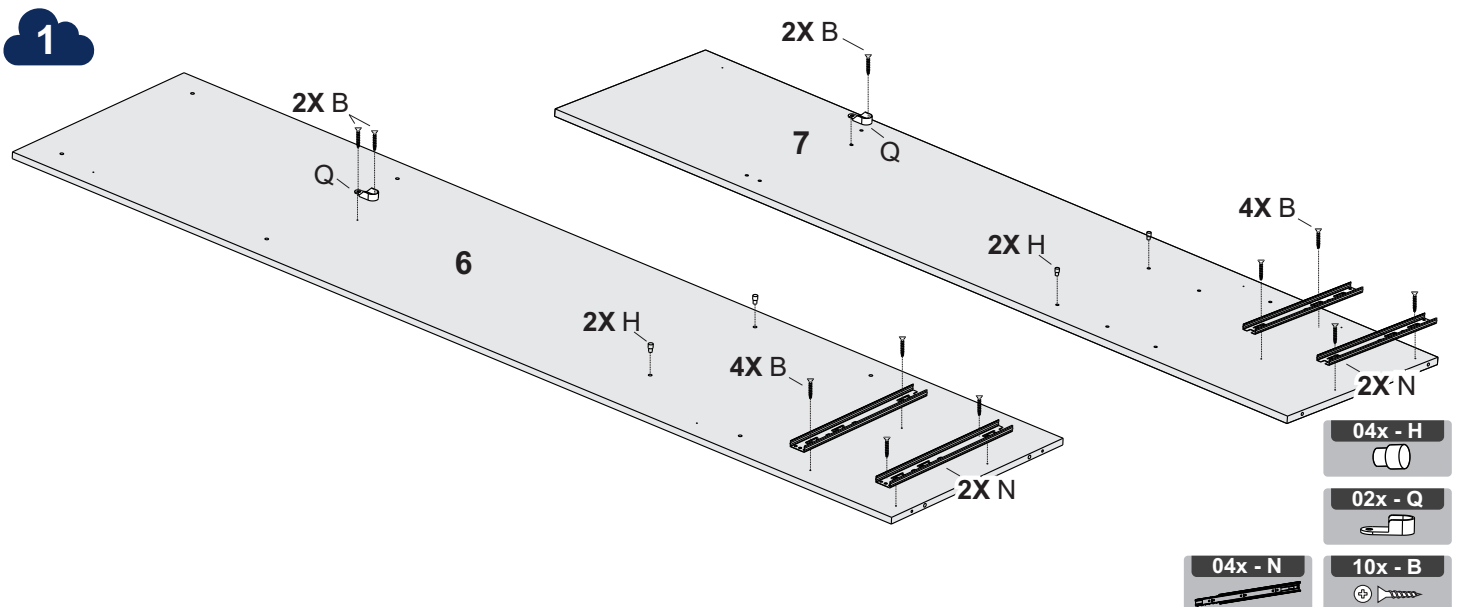

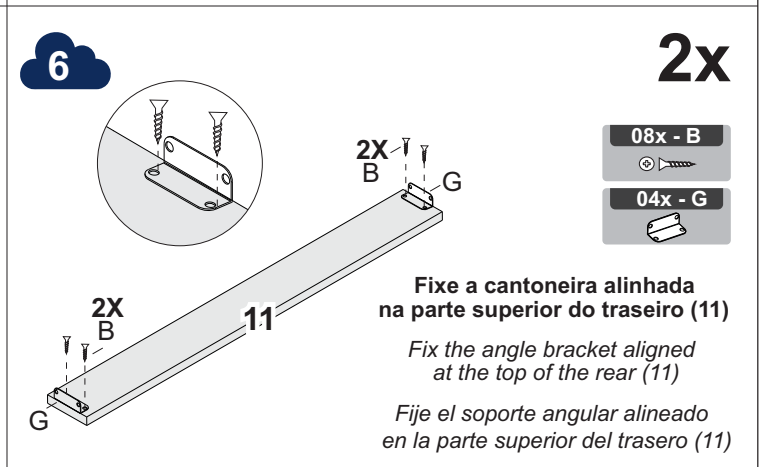
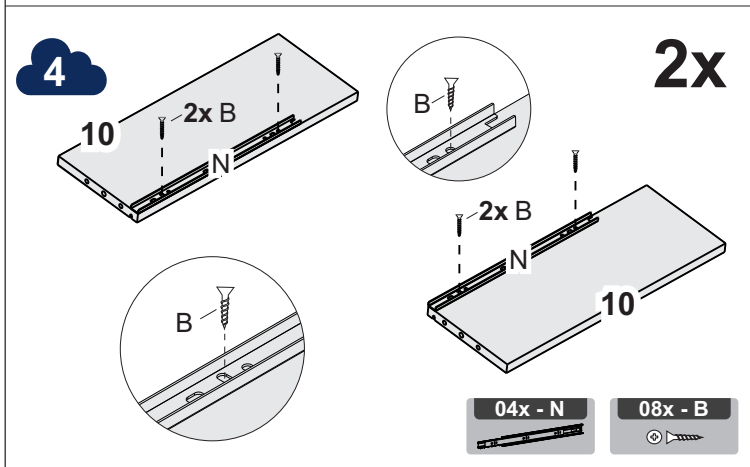
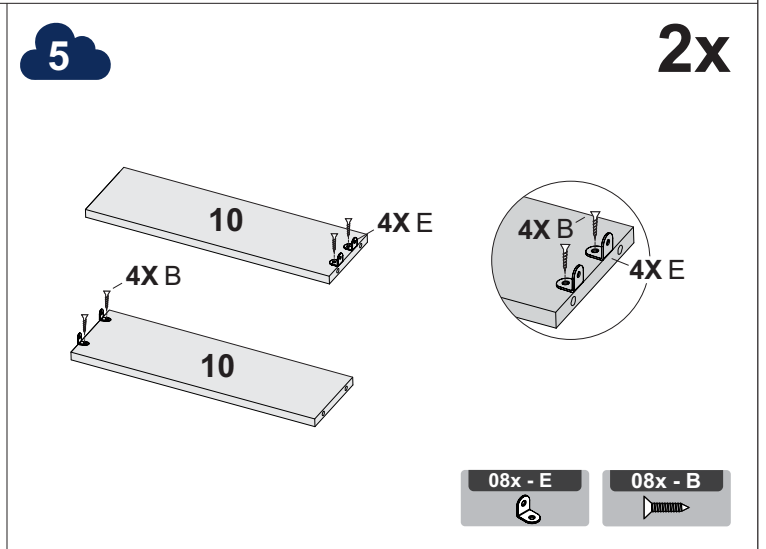
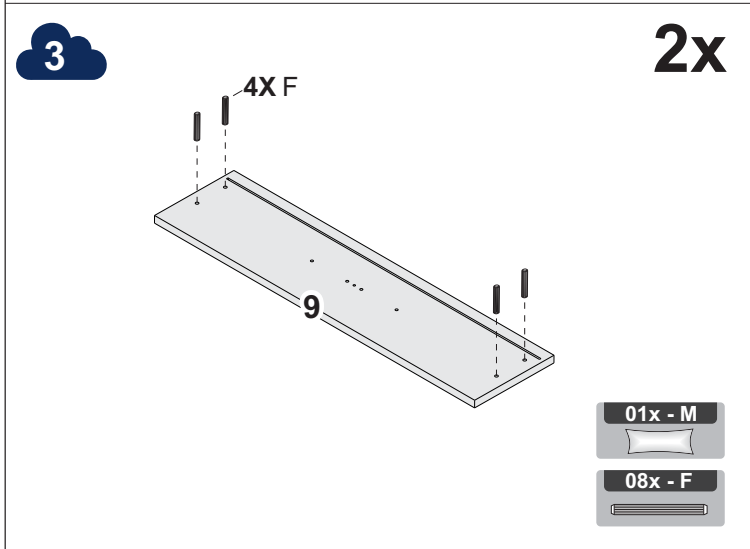
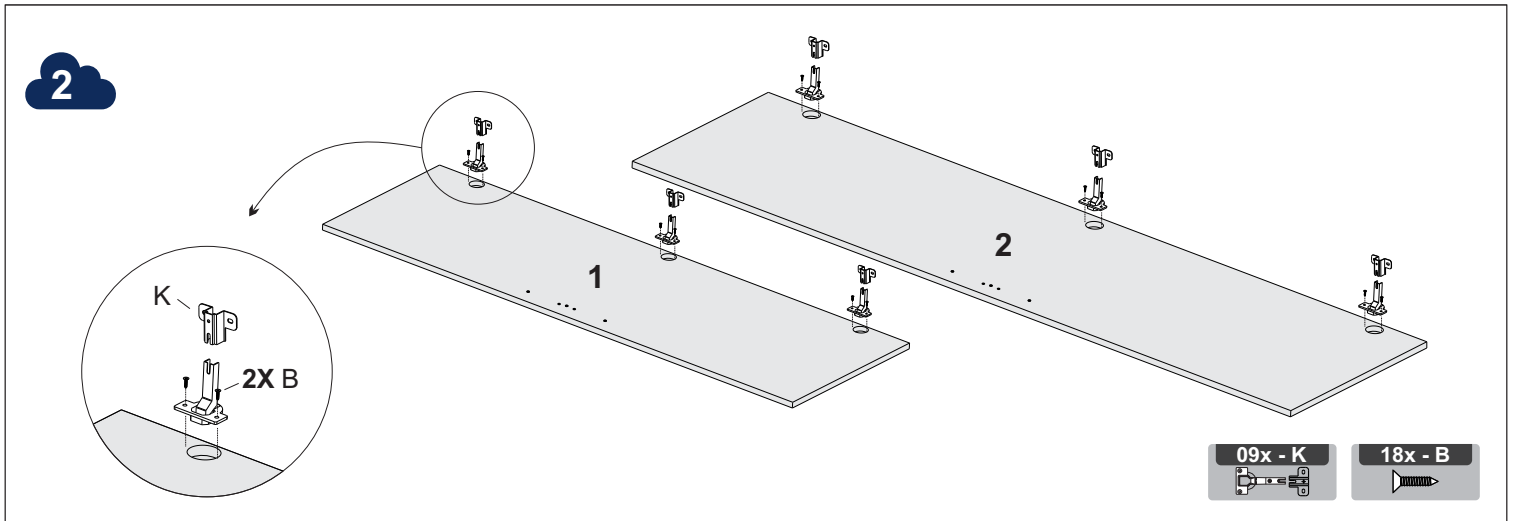

INICIE A MONTAGEM
START ASSEMBLY
INICIAR MONTAJE

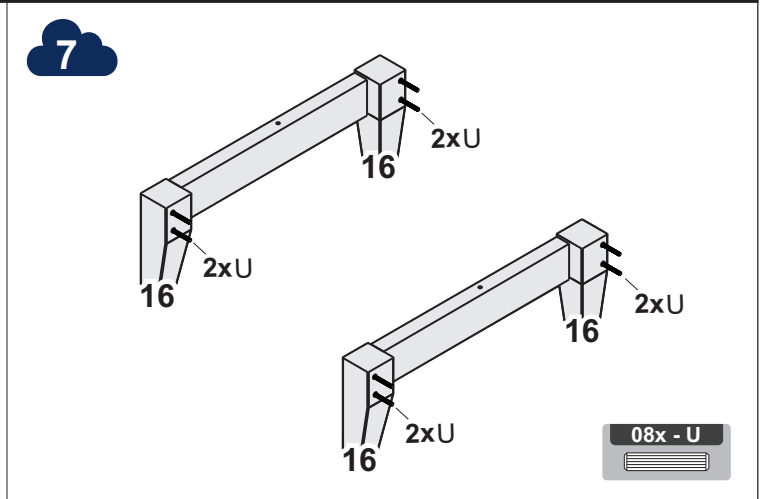
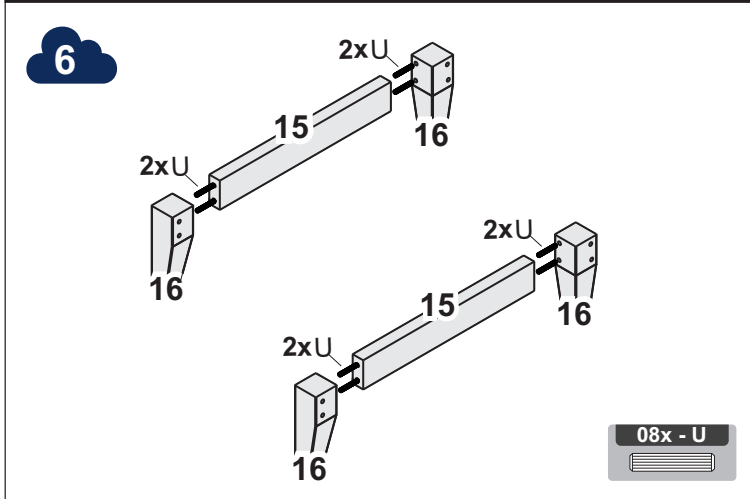

8

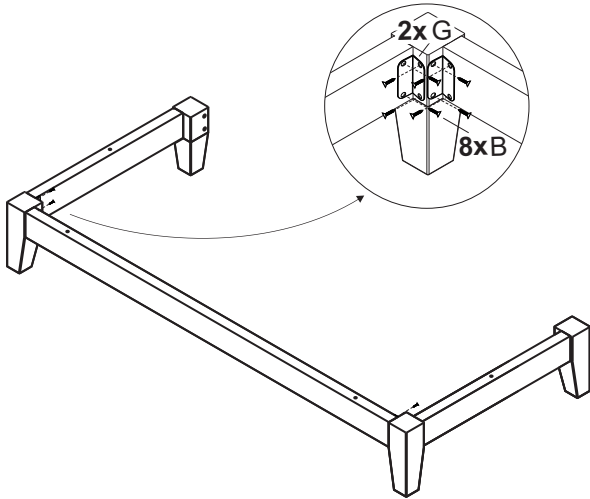

- 04x - G
- 16x - B

9

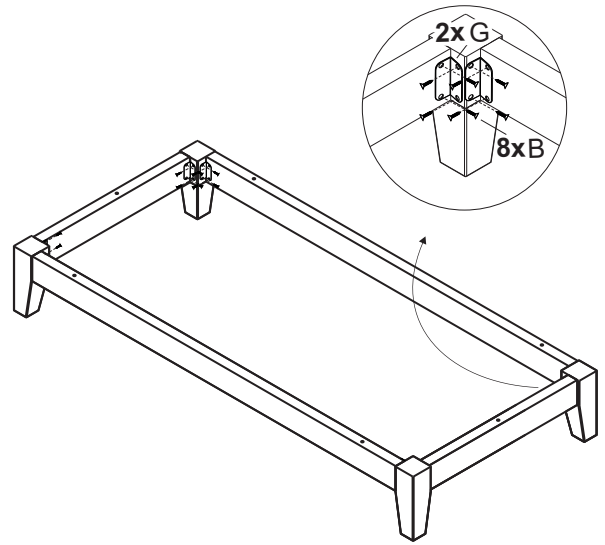

- 04x - G
- 16x - B

10

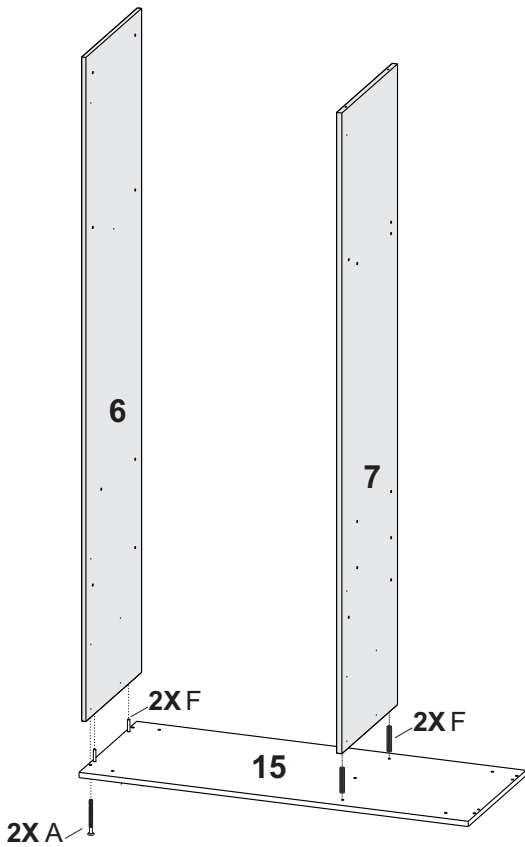

- 02x - A
- 04x - F

11

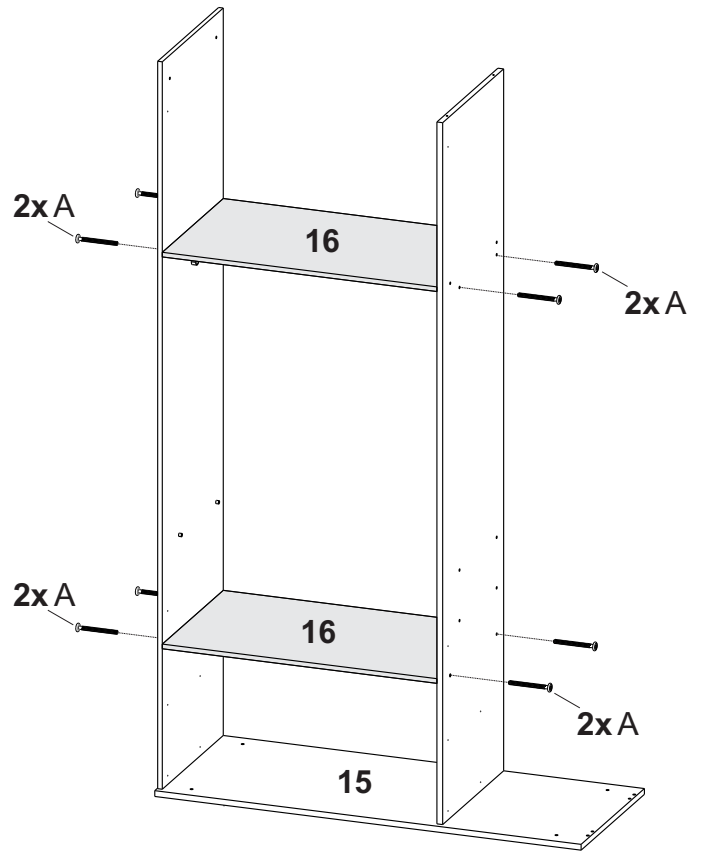

- 08x - A

12

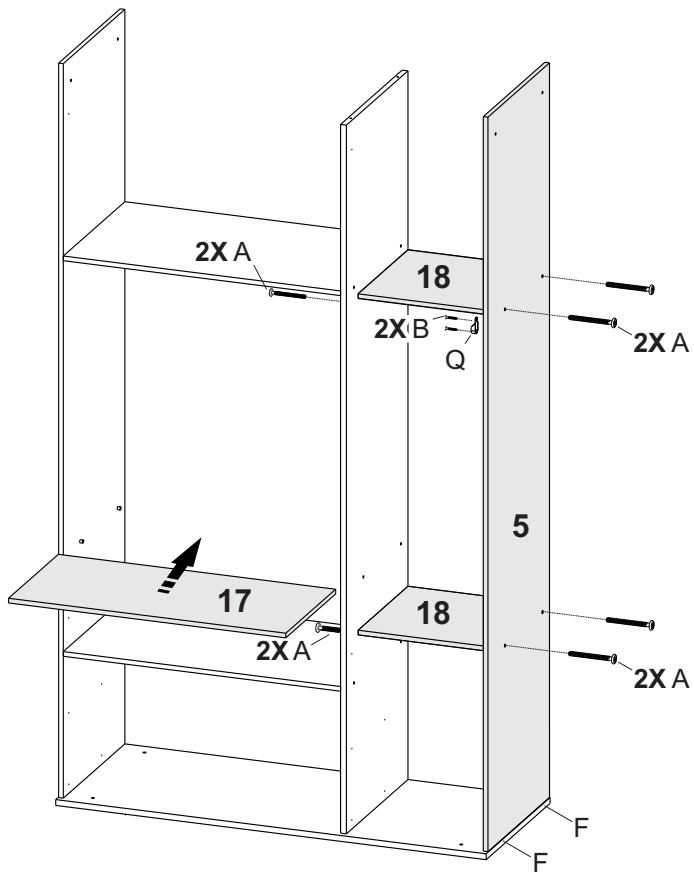

- 02x - W
- 04x - C
- 10x - A
- 02x - F

13

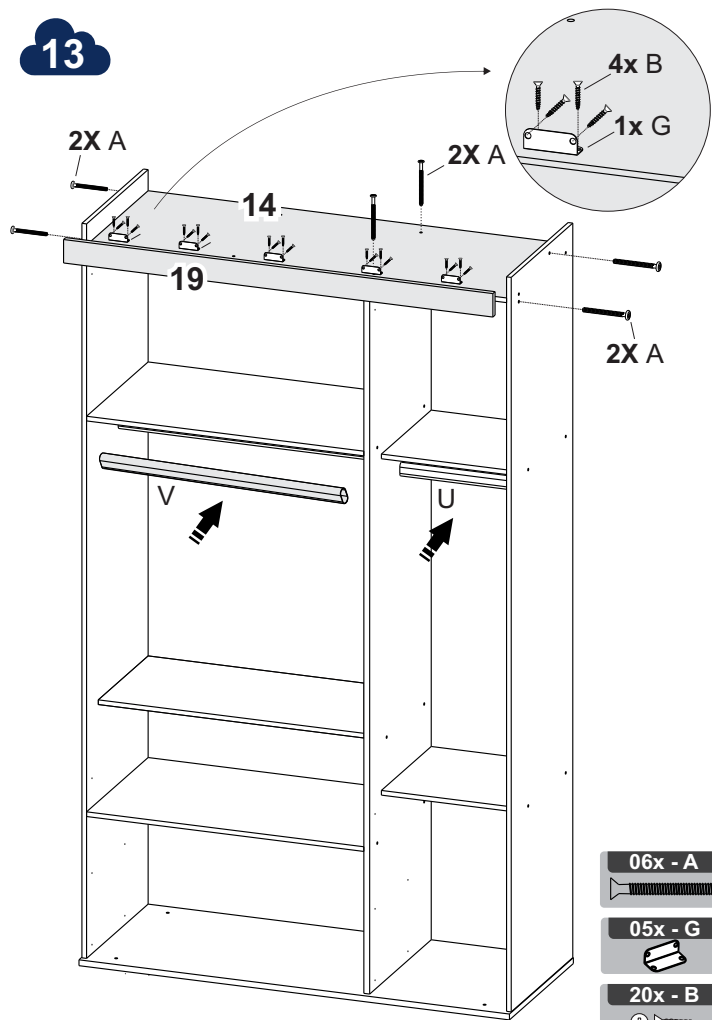

- 06x - A
- 05x - G
- 20x - B

14

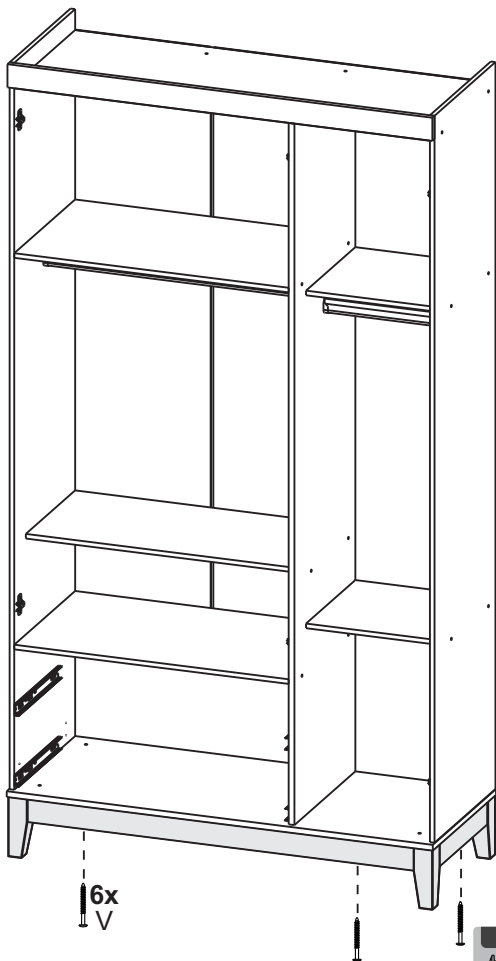

- 06x - V

15

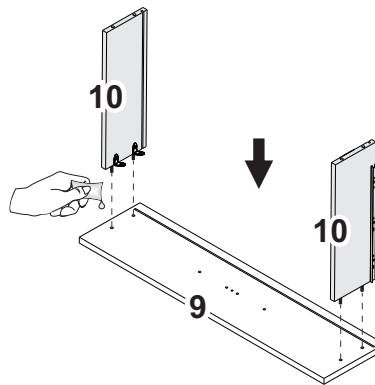

- 02x - M

2x

16

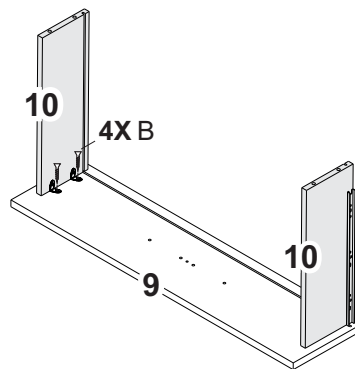

- 08x - B

2x

ATENÇÃO
ATTENTION
ATENCIÓN

Utilize o furo oblongo para ajuste de altura da corrediça

Use the oblong hole for height adjustment of the slide

Usa el agujero oblongo para ajuste de altura de la diapositiva

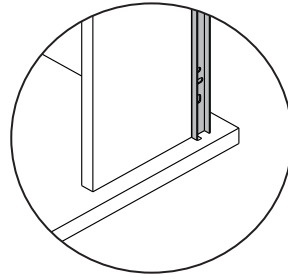
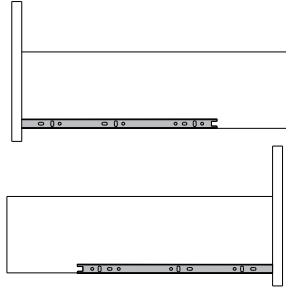
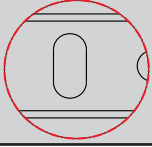

Certifique-se que a corrediça esteja alinhada com a lateral de gaveta.

Make sure the slide is aligned with the side of the drawer.

Asegúrate que la diapositiva está alineada con el lateral del cajón.

17

2x

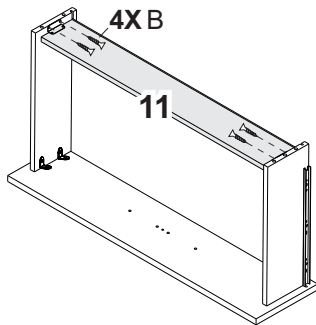

18

2x

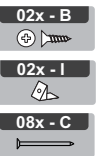
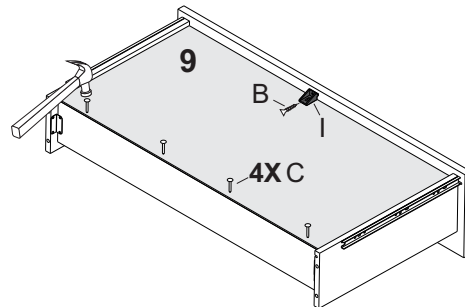

19

2x

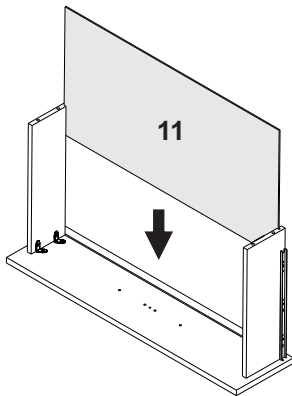

21

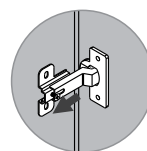
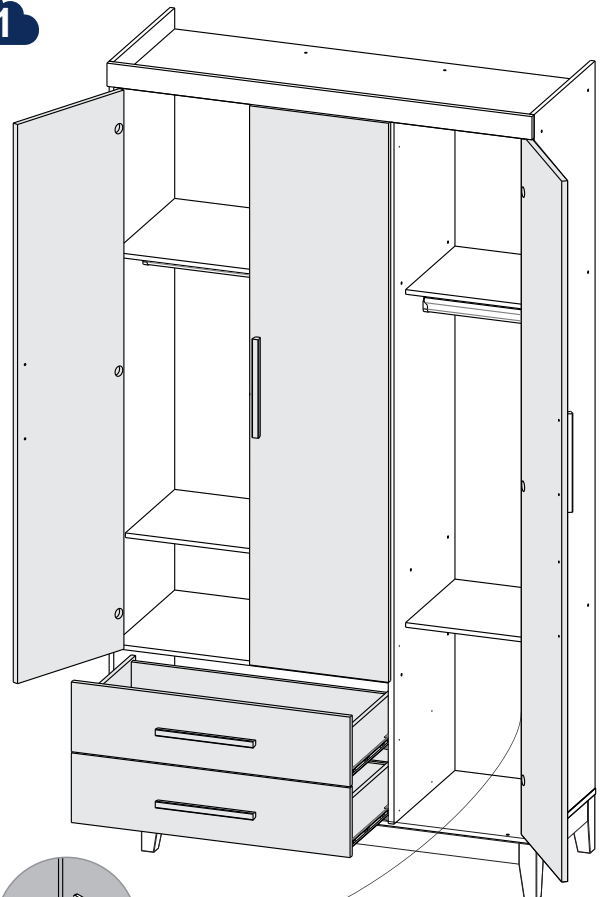

20

2x

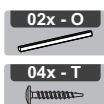
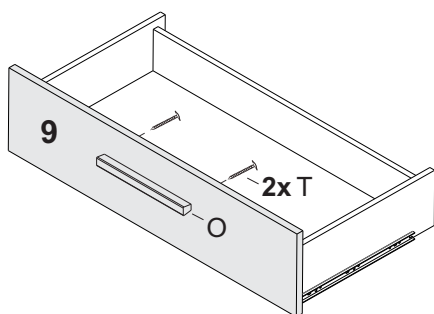

AJUSTE SUA PORTA

ADJUST YOUR DOOR
AJUSTA TU PUERTA

22

Ajuste de largura / width adjustment / Ajuste de largura

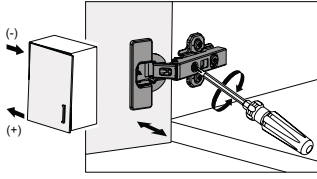

Ajuste de profundidade / depth adjustment / Ajuste de profundidade

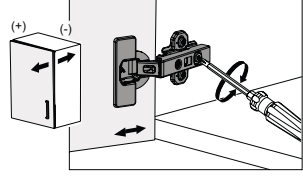

Ajuste de altura / height adjustment / Ajuste de altura

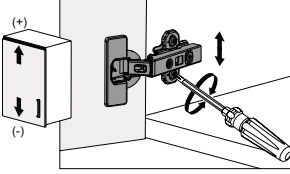

Fixar altura com parafuso / Fix height with parafuso / Fijar altura con parafuso

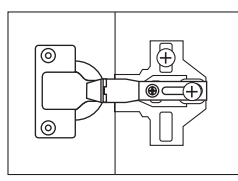
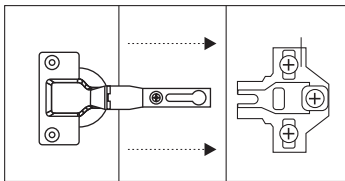
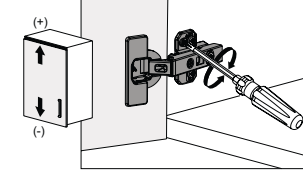

C
150X

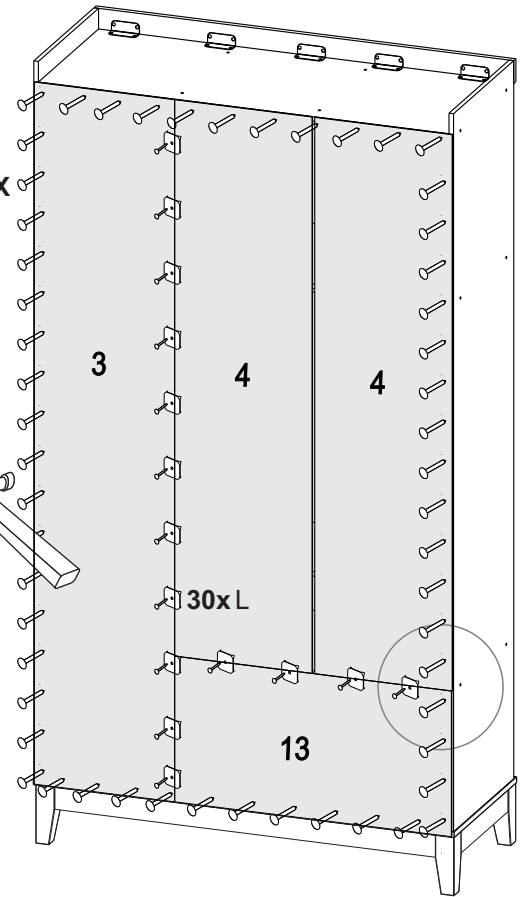

150x - C

30x - L

TERMOS DE GARANTIA DO PRODUTO

Parabéns por adquirir nosso produto, fabricado especialmente para você cliente, com carinho e responsabilidade para seu conforto e sobretudo, para sua segurança!

Condições para acesso à garantia do produto:

- 1) A garantia fornecida pela fabricante é de 90 (noventa dias), com início a partir da data da entrega do produto, a você consumidor final, nos termos do parágrafo único do artigo 26 do Código de Defesa do Consumidor.
- 2) É imprescindível que se apresente a nota fiscal de compra do produto para qualquer reclamação ou solicitação junto ao lojista ou à fabricante.
- 3) Os casos cobertos pela garantia são vícios ou defeitos decorrentes exclusivamente da fabricação, nos termos dos artigos 12 e 18 do Código de Defesa do Consumidor. Neste caso, em se caracterizando defeito exclusivo de fabricação devidamente comprovado, todas as despesas de envio e recebimento de peças/ acessórios ou produto serão realizadas pela fabricante.
- 4) Ao receber o produto, confira se a embalagem se encontra em perfeito estado, caso não esteja, documente tal fato através de fotografias.
- 5) Ao abrir a caixa do produto, verifique atentamente: o manual de montagem, todas as peças do produto e se as mesmas estão em perfeito estado.
- 6) Caso haja algum item danificado ou em desacordo com o manual de montagem, entre em contato diretamente com o lojista, documentando por escrito e anexando fotografias detalhadas do

ocorrido, bem como, interrompa imediatamente a montagem.

- 7) Além da comunicação com o lojista, solicitamos que seja também comunicada a fabricante através de cópia para o e-mail: sac@carolinababy.com.br
- 8) A responsabilidade pela montagem do produto é integralmente do consumidor. Caso o lojista disponibilize a montagem, ainda assim, a fabricante não se responsabiliza por erros e / ou montagem inadequada.
- 9) A fabricante em hipótese alguma se responsabiliza pelas montagens inadequadas que gerem ou possam gerar danos ao produto, como por exemplo: parafusos ou buchas inseridos em local inadequado; uso de ferramentas inadequadas, apertos mais fortes que o necessário; peças inseridas em posições divergentes ao que determina o manual de montagem; dentre outros.
- 10) A solicitação de eventuais peças e ou componentes para reposição de eventual necessidade, deverão ser solicitadas conforme código de identificação individual de cada peça ou componente, conforme contido no respectivo manual de montagem. A falta de identificação correta das peças/componentes conforme recomendado no manual de montagem, impossibilita a reposição correta do que está sendo solicitado.
- 11) A fabricante não se responsabiliza por informações fornecidas pelo consumidor à fabricante que estejam incorretas, falhas e / ou com ausência dos documentos solicitados.
- 12) O pedido de assistência técnica e o início da contagem do prazo para a execução da assistência, somente terá início após a

conferência de todos os documentos solicitados e das informações completas, de modo que será encaminhado ao consumidor um e-mail de confirmação.

Perda do direito à garantia:

- 1) Montagem inadequada, em desacordo com o manual de montagem, tais como: a utilização de componentes ou acessórios não disponibilizados pela Fabricante;
- 2) Deixar o produto exposto diretamente aos raios solares e ao excesso de umidade.
- 3) A utilização de produtos de limpeza corrosivos e/ ou à base de gasolina, querosene ou etanol, amoníaco, água sanitária, ácido ou equivalentes;
- 4) A utilização de objetos cortantes;
- 5) A utilização de sobrepeso no produto, conforme orientação do manual de montagem, caracterizando mal uso por parte do consumidor.
- 6) Mal uso ou uso indevido por parte do consumidor e o desgaste natural do produto.
- 7) **ATENÇÃO:** No caso de perda da garantia por qualquer das situações acima identificadas, a fabricante irá realizar após a solicitação formal, o fornecimento da peça/ acessório necessário mediante o pagamento por parte do consumidor do valor correspondente à peça, ficando também a cargo do consumidor as despesas referentes ao frete de envio.

PRODUCT WARRANTY

Congratulations! You have just purchased a product manufactured with care, responsibility and commitment to your children comfort and safety.

Our products are warranted for three (3) months from the date of invoice to the consumer, against manufacturing defects and / or degradation of the raw materials and components used in their production.

Therefore, for effective validity of this term, keep a copy of the purchase invoice with the date and information of the store where you've purchased as well as the assembly instructions contained in the package, along with this warranty time. However, to be eligible for this warranty, the following recommendations must be followed:

a) Carefully inspect the condition of the package that will arrive at your home. In case of any visible damage, take a look at product itself, inspecting all the components before start assembly, and if the case way be, get in contact with the store where you've purchase the item. This procedure will enforce our warranty term;

b) This warranty does not cover defects caused by assembly errors. Therefore, require the assembler to have the proper tools and strictly follows our assembly instructions contained in the package. The manufacturer is not responsible for the quality and performance of assembly services. Do not use components and / or accessories other than those indicated in our assembly instructions.

TERMS OF USE FOR THIS WARRANTY:

- 1) Do not leave the product exposed direct to sunlight, and in contact with water or excess moisture.
- 2) Do not use any products derived from gasoline, kerosene or ethanol, ammonia, bleach, acids and / or equivalents to cleaning the products;
- 3) For cleaning, use a soft, slightly damp cloth and or recommended furniture cleaning products such as furniture polish or equivalent. Polishing wax for car paints are also recommended;
- 4) Do not rub sharp and/or stricke any objects against the surface and edge of the product component.
- 5) The crib and mini beds are designed to support a maximum load of up to 50 Kg;

TÉRMINO DE GARANTÍA DEL PRODUCTO

Felicitaciones! Usted acaba de adquirir un producto fabricado por profesionales responsables comprometido, para la comodidad y seguridad del bebe.

A partir de la fecha de compra el consumidor tiene una garantía de 6 meses, contra defectos comprobados de fabricación. Por lo tanto, para la efectiva validez de este término, mantenga el comprobante de adquisición y el manual de montaje de nuestros muebles, junto con este término de garantía. Sin embargo, para hacer válido esta garantía es necesario que se sigan las siguientes recomendaciones:

1. Esta garantía es válida, si es que el producto no se mueve del lugar donde se dejó por parte de nuestro personal, ni que haya sido abierto o manipulado la caja, hasta que nuestro personal calificado haga la abertura y montaje de la misma. Solo así, si es que faltara una pieza o algún defecto de fábrica, nosotros asumiremos el cambio respectivo sin ningún costo.

2. En caso se presente una incidencia, el técnico especializado realizará una visita de inspección, elaborará un informe y se tomará las medidas adecuadas para solucionar el caso.

No cubre la garantía en los siguientes casos:

1. Si el cliente mismo lo manipula, abre, realiza la instalación y montaje del mueble. El cliente asume la responsabilidad de los gastos que se incurran para el correcto funcionamiento del mueble, es decir: reposición por piezas, servicio de armado, entre otros.
2. Una vez instalado el mueble por nuestro equipo especializado, el cliente procede a realizar la debida inspección y firmar el documento de conformidad de entrega del producto en perfecto estado y funcionamiento. Una vez firmado la conformidad, no se aceptan posteriores reclamos debido a que el cliente ha revisado a detalle los productos y deja constancia de entrega e instalación en perfectas condiciones.

CONDICIONES DE USO PARA VALER LA GARANTÍA:

- 1) No deje el producto expuesto directamente a rayos solares, contacto directo con agua o exceso de humedad.
- 2) No utilice ningún producto derivado de gasolina, querosene o etanol, amoníaco, agua sanitaria, ácidos y / o equivalentes para la limpieza de los productos.
- 3) Para limpieza, utilice un paño suave y suave, ligeramente húmedo y / o productos recomendados para la limpieza de muebles. Cera para pulido de pinturas de automóviles también son recomendadas.
- 4) No frotar objetos cortantes ni dar golpes contra la superficie o bordes en cualquier parte del producto.
- 5) Las cunas y sus mini camas están diseñadas para soportar una carga máxima de hasta 50 Kg.



MANUAL DE MONTAGEM

BERÇO ELOA MINI CAMA
CÓD. 257

CRIB / CUNA



INMETRO

Nº DE REGISTRO DO INMETRO:
012220/2023



OCP 0122

Nº DE CERTIFICADO DA OCAN:
IN1992823-1

DIMENSÕES DO PRODUTO:

Comp: 133cm Alt.: 102cm Prof: 76cm

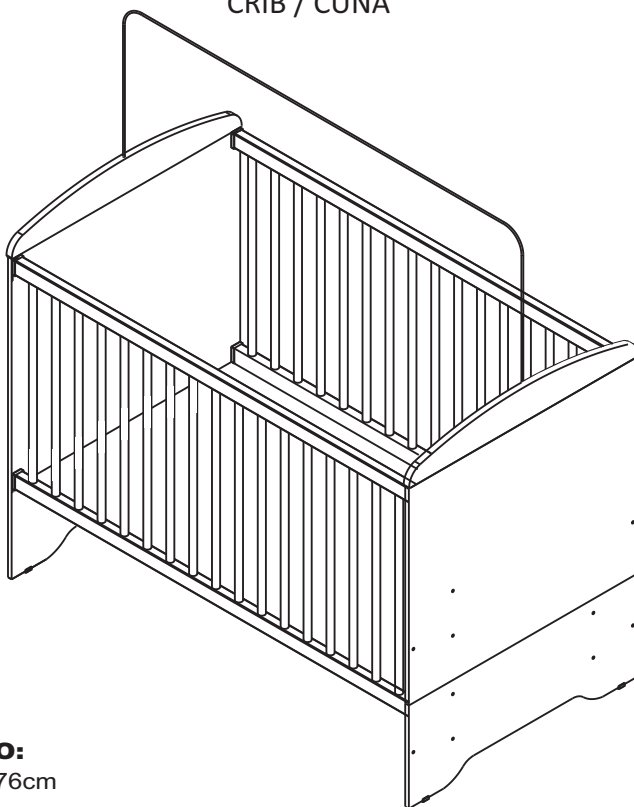

ESTE PRODUTO ATENDE À REGULAMENTAÇÃO PARA BERÇOS INFANTIS, NÃO SENDO AS SUAS DEMAIS FUNÇÕES SUJEITAS À REGULAMENTAÇÕES.

THIS PRODUCT RESULTS WITH REGULATIONS FOR BABY CRIB, THEIR OTHER FUNCTIONS ARE NOT SUBJECT TO REGULATIONS.

ESTE PRODUCTO RESPETA LAS NORMAS DE CUNAS, SUS OTRAS FUNCIONES NO ESTÁN SUJETAS A NORMAS.

ATENÇÃO / ATTENTION / ATENCIÓN

RECOMENDA-SE NÃO ARRASTAR O MÓVEL, A FIM DE EVITAR DANOS AS PEÇAS.

IT IS RECOMMENDED NOT TO DRAG THE FURNITURE IN ORDER TO AVOID DAMAGE TO THE PARTS.

SE RECOMIENDA NO ARRASTAR LOS PRODUCTO, PARA EVITAR DAÑOS A LAS PARTES

MADE IN BRAZIL / HECHO EN BRASIL

NÃO DESCARTE ESTE MANUAL DE MONTAGEM

DO NOT DISCARD THIS ASSEMBLY MANUAL / NO DESECHE ESTE MANUAL DE MONTAJE

COMO SOLICITAR ASSISTÊNCIA TÉCNICA CORRETAMENTE:

Identifique em sua Nota Fiscal a loja responsável por sua compra. Entre em contato com esta loja e informe os códigos das peças danificadas ou ferragens que faltaram. Eles irão cadastrar na fábrica um pedido e encaminharão até você.

To request technical assistance, contact the store responsible for your purchase.

Para solicitud de asistencia técnica, comuníquese con la tienda responsable de su compra.

O FABRICANTE SE RESERVA O DIREITO DE INTRODUIR MODIFICAÇÕES TÉCNICAS EM SEUS PRODUTOS, SEM AVISO PRÉVIO E SEMPRE QUE JULGAR CONVENIENTE
THE MANUFACTURER RESERVES THE RIGHT TO INTRODUCE TECHNICAL MODIFICATIONS TO ITS PRODUCTS, WITHOUT NOTICE AND WHENEVER JUDGE CONVENIENT
EL FABRICANTE SE RESERVA EL DERECHO DE INTRODUCIR MODIFICACIONES TÉCNICAS EN SUS PRODUCTOS, SIN PREVIO AVISO Y SIEMPRE QUE EL JUZGUE CONVENIENTE

IMPORTANTE LER COM ATENÇÃO E GUARDAR PARA EVENTUAIS CONSULTAS

ADVERTIMOS a todos os usuários que sigam rigorosamente as instruções para montagem e utilização dos berços fabricados por Carolina Moveis Ind. e Com. Ltda. A não observância das orientações de segurança a seguir, podem resultar em sérios acidentes domésticos e até mesmo provocar graves lesões às crianças. Leia atentamente todas as informações contidas neste manual antes de iniciar a montagem do berço infantil. Guarde este documento para futuras utilizações. Consequências pela não observação e respeito às advertências aqui descritas são de inteira responsabilidade do usuário, ficando o fabricante isento de quaisquer responsabilidades por quaisquer fatos/acidentes que possam ocorrer.

INSTRUÇÕES DE USO

Advertências:

a) Não posicione ou utilize o produto perto de chama aberta e outras fontes de calor, tais como aquecedores elétricos, aquecedores a gás ou outras fontes, pois o material é inflamável.

b) Não utilize o berço se alguma parte estiver quebrada, rasgada ou faltando. Utilizar somente peças de reposição recomendado pelo fabricante;

c) Não deixe nenhum objeto dentro ou próximo ao berço que possa servir de ponto de apoio ou ofereça risco de sufocação, engasgamento ou estrangulamento, como, por exemplo, cordas, cordões de persianas/cortina, protetores, almofadas, brinquedos, fios e cabos de aparelhos elétricos.

d) Crianças pequenas não podem brincar, sem vigilância, nas proximidades de um berço.

e) **NUNCA** deixe o berço próximo a janelas onde a criança possa ter acesso aos cordões de fechamento das cortinas, tal que possa puxá-los;

f) Nunca utilizar mais de um colchão no berço;

g) O comprimento e a largura do colchão utilizado com o berço devem atender as especificações deste Manual.

h) **Berço: Atenção**, quando a criança for capaz de escalar o berço, ele não pode mais ser utilizado por essa criança, pois este berço foi construído para uso por crianças com capacidade motora para sentar-se, ajoelhar-se e/ou levantar-se sozinhas, porém que ainda não sejam capazes de escalar o berço."

i) Para berços com mais de uma função, não sujeita à regulamentação: "Este produto atende à regulamentação para berços infantis, não sendo as suas demais funções sujeitas à regulamentação.

j) Este berço não pode ser alterado, seja em sua estrutura ou em seus adornos, pois riscos

à segurança da criança podem ser gerados.

Orientações:

a) A Sociedade Brasileira de Pediatria orienta colocar o bebê para dormir com a barriga para cima, pois diminui em 70% o risco de morte súbita. Recomendamos conversar com o pediatra de seu filho para maiores informações.

b) Só utilize o berço quando estiver totalmente montado conforme as orientações do Manual de Instruções e após certificar que seus sistemas de travamento estão devidamente acionados.

c) O berço deve ser colocado sobre um piso horizontal.

d) Considere o berço pronto para uso somente quando os mecanismos de travamento estiverem devidamente acionados;

e) Se a altura da base do berço for ajustável, a posição mais baixa é a mais segura e a base deve ser sempre utilizada nessa posição tão logo o bebê tenha idade suficiente para sentar-se;

f) A espessura do colchão deve ser tal que a altura interna (da superfície do colchão até a borda superior da armação de berço) seja de pelo menos 480 mm na posição mais baixa da base do berço e de pelo menos 180 mm na posição mais elevada da base do berço;

g) O comprimento e a largura do colchão devem ser tais que o espaço entre o colchão e as laterais e as extremidades não exceda 30 mm;

h) "As conexões de montagem devem ser sempre apertadas adequadamente e verificadas regularmente, ao longo do uso do berço, e reapertadas conforme necessário."

i) Ao deixar a criança sozinha no berço, sempre se certifique de que a lateral móvel esteja na posição mais alta.

j) Caso alguma parte do berço quebre ou apresente defeito, deve-se procurar assistência técnica especializada e não serem realizados consertos caseiros.

k) O colchão utilizado neste berço deve ter o Comprimento: 1,30 m (tolerância: $\pm 0,5$ cm) , Largura: 71 cm (tolerância: $\pm 0,5$ cm) Altura: 12 cm (tolerância: $\pm 0,5$ cm).

m) "A espessura do colchão deve ser tal que a altura interna (da superfície do colchão até a borda superior da armação do berço) seja de pelo menos 200 mm.»

n) O colchão deverá ter densidade mínima de 18 kg/m^3 (tolerância: $\pm 2,0 \text{ kg/m}^3$).

l) A marcação no berço indica a espessura máxima do colchão a ser utilizado com o berço.

m) Não utilize quaisquer produtos derivados de

gasolina, querosene ou etanol, amoníacos, água sanitária, ácidos e ou equivalentes para limpeza dos produtos. Para limpeza, utilize um pano liso e macio, levemente umedecido com água e ou produtos recomendados para limpeza de móveis, tipo lustra móveis ou equivalentes.

Observações:

a) Antes de colocar a criança no berço, certifique-se de que o mesmo não apresente nenhuma borda ou superfície áspera ou cortante;

b) Verifique, se o distanciamento entre ripas verticais das grades entre 4,5 e 6,5 cm; e se os distanciamentos entre as ripas do estrado estão menores que 6 cm, podendo haver variação mais não ultrapassar o limite máximo estipulado;

c) No caso da existência de kit anti-refluxo remover o mesmo quando não for utilizado, evitando assim que este se torne ponto de apoio;

d) Siga as instruções de montagem do estrado de maneira que a distância máxima entre as ripas do estrado e as grades laterais e as ripas do estrado e as extremidades do berço (cabeceira) sejam de no máximo 2,5 cm;

e) Nunca utilize capas plásticas no colchão ou qualquer outro material semelhante, tal que possa sufocar a criança dentro do berço. Nunca utilize colchão de água no berço;

f) No caso de pequenos reparos serem necessários durante a vida útil do berço, nunca utilize componentes que não sejam recomendados pelo fabricante (siga rigorosamente aqueles contidos no manual de montagem);

g) Nunca utilize tintas ou componentes que não sejam atóxicos para fazer reparos na pintura;

h) Quanto à utilização e armazenamento do berço, o mesmo não pode ser exposto diretamente ao sol ou variações térmicas abruptas, pois a ação de raios ultravioletas associado aos fatores acima aceleram o processo de envelhecimento do material de revestimento do berço (no caso de ocorrência de danos em algum componente, o mesmo deve ser imediatamente substituído conforme recomendações do fabricante);

i) Nunca utilize vaporizantes ou umidificadores por tempo prolongado no quarto onde estiver o berço, pois além de fazer mal à saúde da criança, pode também comprometer a estrutura do berço.



Em caso de dúvidas, entre em contato conosco:

www.carolinababy.com.br

(32) 3577-3850



WARNING

Failure to follow these warnings and assembly instructions could result in serious injury or death.

KEEP INSTRUCTIONS FOR FUTURE USE

- The mattress used in this crib should not be more than 5 inches (12 cm) thick and should be of such length and width that the gap between the mattress is pushed into the corner of the crib.
- Mattress dimensions to be used:
 - For the crib: 130 x 70 x 12 cm (density D18)
- Read all instructions before assembling this product.
- Before each usage or assembly, inspect crib for damaged hardware, loose joints, missing parts or sharp edges.
- DO NOT use this crib if any parts are missing or broken. Ask your dealer or write to (Rua Santa Maria, 951 - Diamante de Ubá - CEP 3609-10 -Ubá - Minas Gerais - Brazil | e-mail: assistencia@carolinamoveis.com.br) for replacement parts and instructional literature if needed.
- DO NOT use others parts, than the ones recommended by the manufactures.
- When child is able to climb out or reaches the height of 35in (90cm), the crib shall no longer be used.
- DO NOT place the crib near window where cords from blinds or drapes may strangle a child.
- Strings can cause strangulation! Do not place items with a string around a child's neck, such as hood strings or pacifier cords. Do not suspend strings over a crib or attach strings to toys.
- If refinishing, use a non-toxic finish specified for children's products.
- When child is able to pull to standing position, set mattress to lowest position and remove bumper pads, large toys and other objects that could serve as steps for climbing out.
- Never use plastic shipping bags or other plastic film as mattress covers because they can cause suffocation.
- DO NOT use a water mattress with this crib.
- DO NOT use this crib if the attached or enclosed instructions cannot be strictly adhered to.
- Regularly check this product, before placing your child in the crib, that every component is properly and securely in place.



PRECAUCIÓN

No seguir estas advertencias y las instrucciones de montaje pueden provocar lesiones graves o la muerte.

CONSERVE LAS INSTRUCCIONES PARA USO FUTURO

- El colchón usado en esta cuna no debe tener más de 12 cm de grosor y debe ser de tal largo y ancho que el espacio entre el colchón se empuje hacia la esquina de la cuna.
- Dimensiones del colchón a utilizar:
 - Para la cuna: 130 x 70 x 12 cm (densidad D18)
- Lea todas las instrucciones antes de ensamblar este producto.
- Antes de cada uso o montaje, inspeccione la cuna en busca de herrajes dañados, juntas sueltas, piezas faltantes o bordes afilados.
- No use esta cuna si alguna pieza falta o está rota. Pregunte a su distribuidor o escriba a (Rua Santa Maria, 951 - Diamante de Ubá - CEP 3609-10 -Ubá - Minas Gerais - Brazil | e-mail: assistencia@carolinamoveis.com.br) para repuestos y literatura instructiva si es necesario.
- No utilice otras piezas que las recomendadas por los fabricantes.
- Cuando el niño pueda trepar o alcance la altura de 90 cm, la cuna ya no se utilizará.
- No coloque la cuna cerca de una ventana donde los cables de las persianas o cortinas puedan estrangular a un niño.
- ¡Las cuerdas pueden causar estrangulamiento! No coloque artículos con un cordón alrededor del cuello del niño, como cordones de la capucha o del chupete. No suspenda cuerdas sobre una cuna ni sujete cuerdas a juguetes.
- Si está repintando, use un acabado no tóxico especificado para productos para niños.
- Cuando el niño pueda ponerse de pie, coloque el colchón en la posición más baja y retire las almohadillas parachoques, los juguetes grandes y otros objetos que puedan servir como escalones para salir.
- Nunca use bolsas de plástico para transporte u otra película plástica como fundas de colchón porque pueden causar asfixia.
- No use un colchón de agua con esta cuna.
- No use esta cuna si las instrucciones adjuntas o adjuntas no se pueden seguir estrictamente.
- Compruebe regularmente este producto, antes de colocar a su hijo en la cuna, que todos los componentes estén en su lugar de manera adecuada y segura.

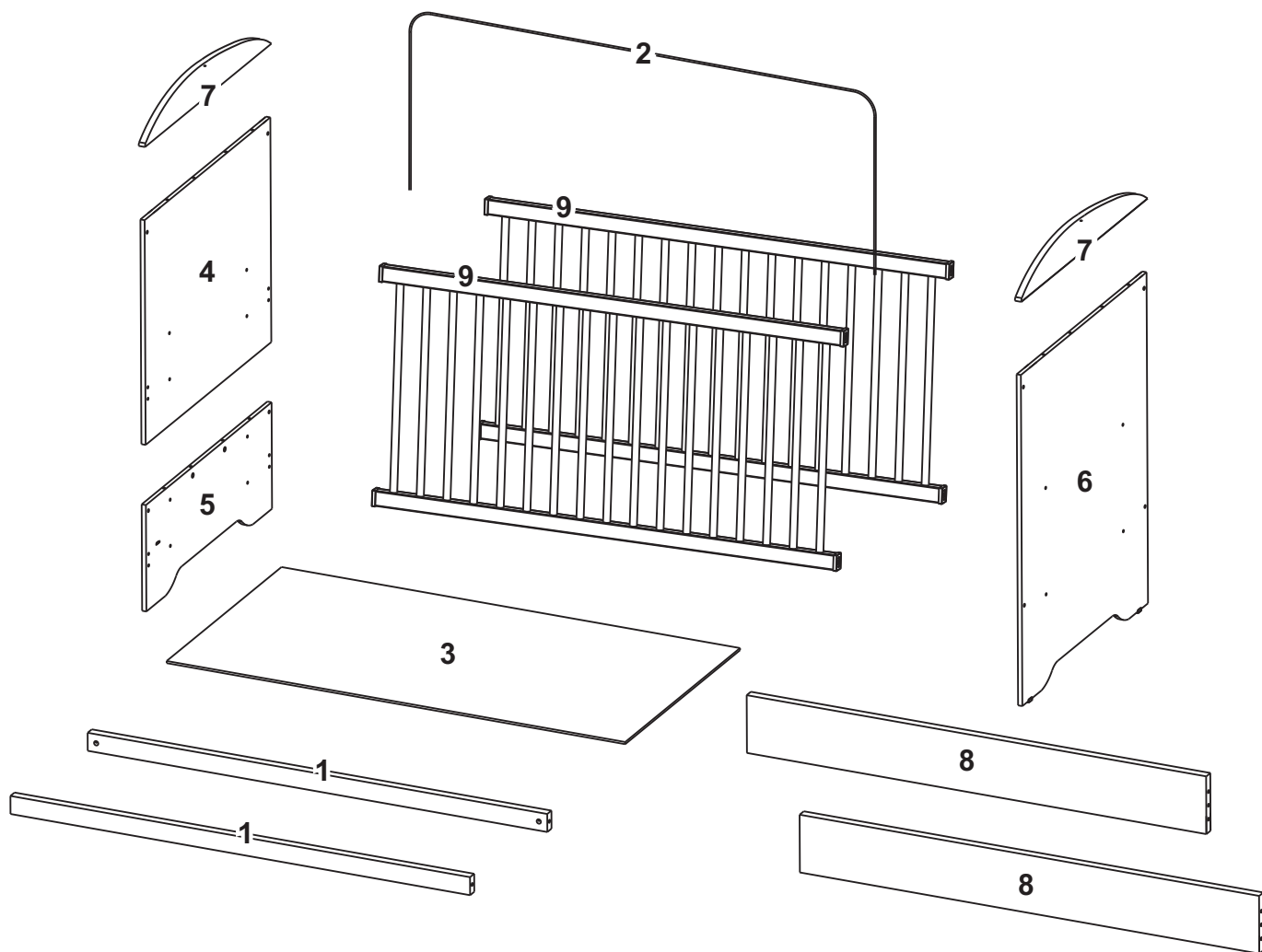

O REGISTRO NO INMETRO E O SELO DE IDENTIFICAÇÃO DA CONFORMIDADE REFEREM-SE SOMENTE AO BERÇO.

REGISTRATION IN INMETRO AND THE SEAL OF IDENTIFICATION CONFORMITY REFER ONLY TO THE BABY CRIB.

REGISTRO EN INMETRO Y EL SELLO DE IDENTIFICACIÓN CONFORMIDAD REFERIR SOLAMENTE A LA CUNA

LISTA DE PEÇAS / LIST OF PIECES / LISTA DE PIEZAS

BERÇO ELOA MINI CAMA - COD. 257			QUADRO DE MEDIDAS (mm)				
CÓDIGO	CÓD. PARA ASSIST. TÉCN.	NOME DA PEÇA	COMP.	LARG.	ESPESS.	QTDE.	MATERIAL
1	2012	BARRA DE ESTRADO	1300	50	25	2	MADEIRA
2	1976	MOSQUITEIRO	1300	500	-	1	METÁLICO
3	107	PAINEL DE ESTRADO	1297	690	6	1	HDF
4	150	PAINEL SUPERIOR	755	623	12	1	MDP
5	148	PAINEL INFERIOR	295	755	12	1	MDP
6	151	PAINEL INTEIRO	918	755	12	1	MDP
7	277	MOLDURA SUPERIOR	759	100	18	2	MDF
8	145	BARRA MINI CAMA	1300	120	15	2	MDP
9	2563	GRADE	1300	646	25	2	MADEIRA

LISTA DE FERRAGENS / HARDWARES LIST / LISTA DE EQUIPOS

BERÇO ELOA MINI CAMA - CÓD. 257

CÓD.	CÓD. PARA ASSIST. TÉCN.	FERRAGEM	NOME DA FERRAGEM	QTDE.
A	1510		Parafuso 1/4 x 50mm Screw Tornillo	16
B	1577		Parafuso 3,5 x 22mm Screw Tornillo	12
C	1573		Parafuso 3,5 x 14mm Screw Tornillo	4
D	1563		Parafuso 3,5 x 12mm Screw Tornillo	16
E	1508		Parafuso Mini Fix Lock Screw Tornillo Minifix	2
F	1870		Tambor Mini Fix 12 x 9,5mm Cam Lock Nut Tambor Minifix	2
G	1623		Cavilha 6 x 40mm Peg Tarugo	4
H	1625		Cavilha 6 x 60mm Peg Tarugo	6
I	1639		Cavilha Metálica 6 x 50mm Peg Tarugo	4
J	2370		Chave Allen 4mm Allen Clave	1
K	1847		Sachê de Cola Glue Pegamento	1
L	1678		Porca Cilíndrica 12 x 12mm Barrel Nut Tuerca Cilíndrica	4
M	1676		Porca Cilíndrica 10 x 10mm Barrel Nut Tuerca Cilíndrica	4
N	2371		Sapata Plástica em L Plastic Support Zapato Plastico	4
O	1578		Cantoneira 4 Furos Corner 4 Holes Cantonera 4 Agujeros	4
P	1749		Porca Cilíndrica 1/4 Branca White Cylinder Nut Tuerca Cilíndrica Blanca	8
Q	2564		Acabamento Plástico Plastic Plastico	8

ATENÇÃO / ATTENTION / ATENCIÓN

CONFIRA E SEPRE AS PEÇAS E AS FERRAGENS ANTES DA MONTAGEM DO PRODUTO

CHECK AND SEPARATE PARTS AND HARDWARES BEFORE ASSEMBLING THE PRODUCT
COMPROBAR Y SEPARAR LAS PIEZAS Y LOS ACCESORIOS ANTES DE MONTAR EL PRODUCTO

CONFIRA O TAMANHO DE SUA FERRAGEM AQUI

CHECK YOUR HARDWARE SIZE HERE
CONSULTA TU TAMAÑO DE HARDWARE AQUÍ



FERRAGENS EM TAMANHO REAL
FULL SIZE HARDWARE
HARDWARE DE TAMAÑO COMPLETO

A - 16x

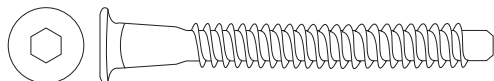

B - 2x

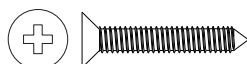

C - 4x

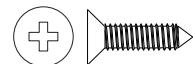

D - 16x

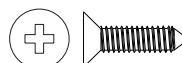

E - 2x

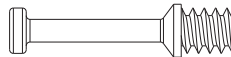

F - 2x

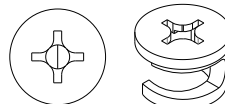

G - 4x



H - 6x



I - 4x



L - 12x

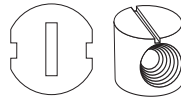

P - 8x



M - 4x



DESENHO DAS PEÇAS
PIECE DESIGN
DISEÑO DE PIEZAS

AS LINHAS MAIS GROSSAS INDICAM O LADO ACABADO DA PEÇA
THE THICKER LINES INDICATE THE FINISHED SIDE OF THE PIECE
LAS LINEAS MÁS GRUESAS INDICAN EL LADO ACABADO DE LA PIEZA

1 - Barra de Estrado - 1300 x 50 x 25mm



3 - Painel de Estrado - 1297 x 690 x 6mm

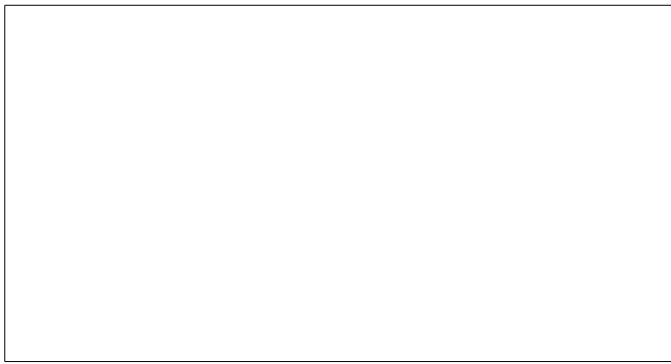

7 - Moldura Superior - 759 x 100 x 18mm



8 - Barra Mini Cama - 1300 x 120 x 15mm



9 - Grade - 1300 x 646 x 25mm

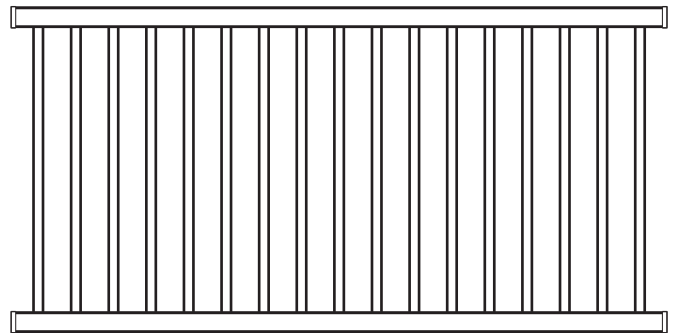

4 - Painel Superior - 755 x 623 x 12mm

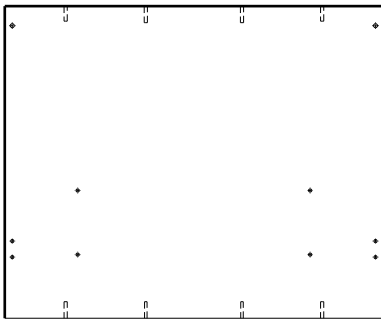

5 - Painel Inferior - 755 x 295 x 12mm

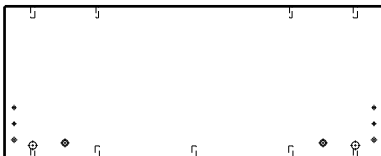

6 - Painel Inteiro - 918 x 755 x 12mm

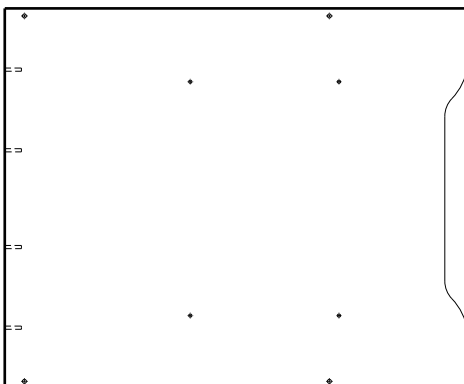

INICIE A MONTAGEM
START ASSEMBLY
INICIAR MONTAJE

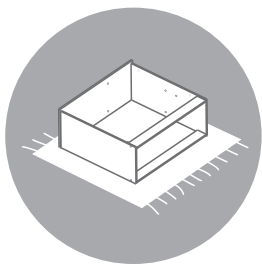

NOT INCLUDED / NO INCLUIDO

1

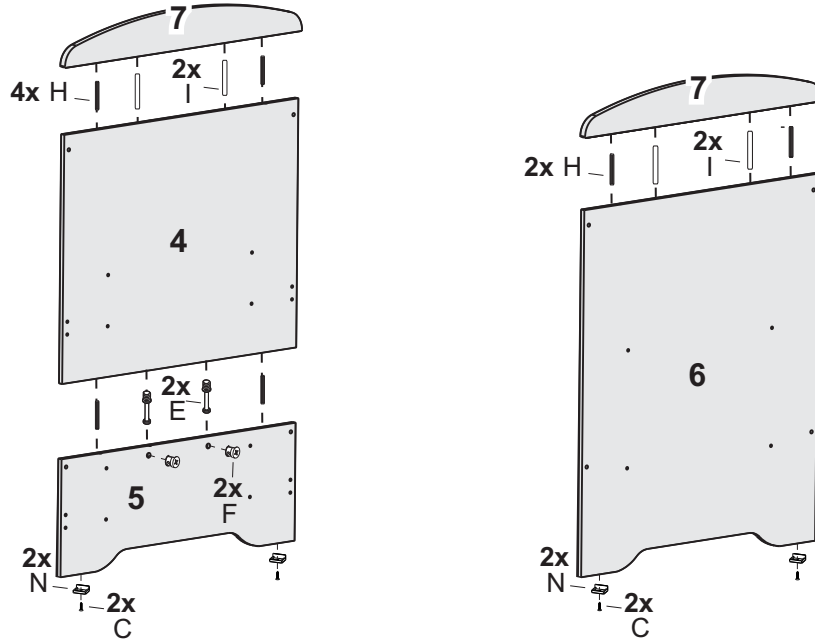

- 04x - I
- 06x - H
- 02x - F
- 02x - E
- 04x - N
- 04x - C

2

9

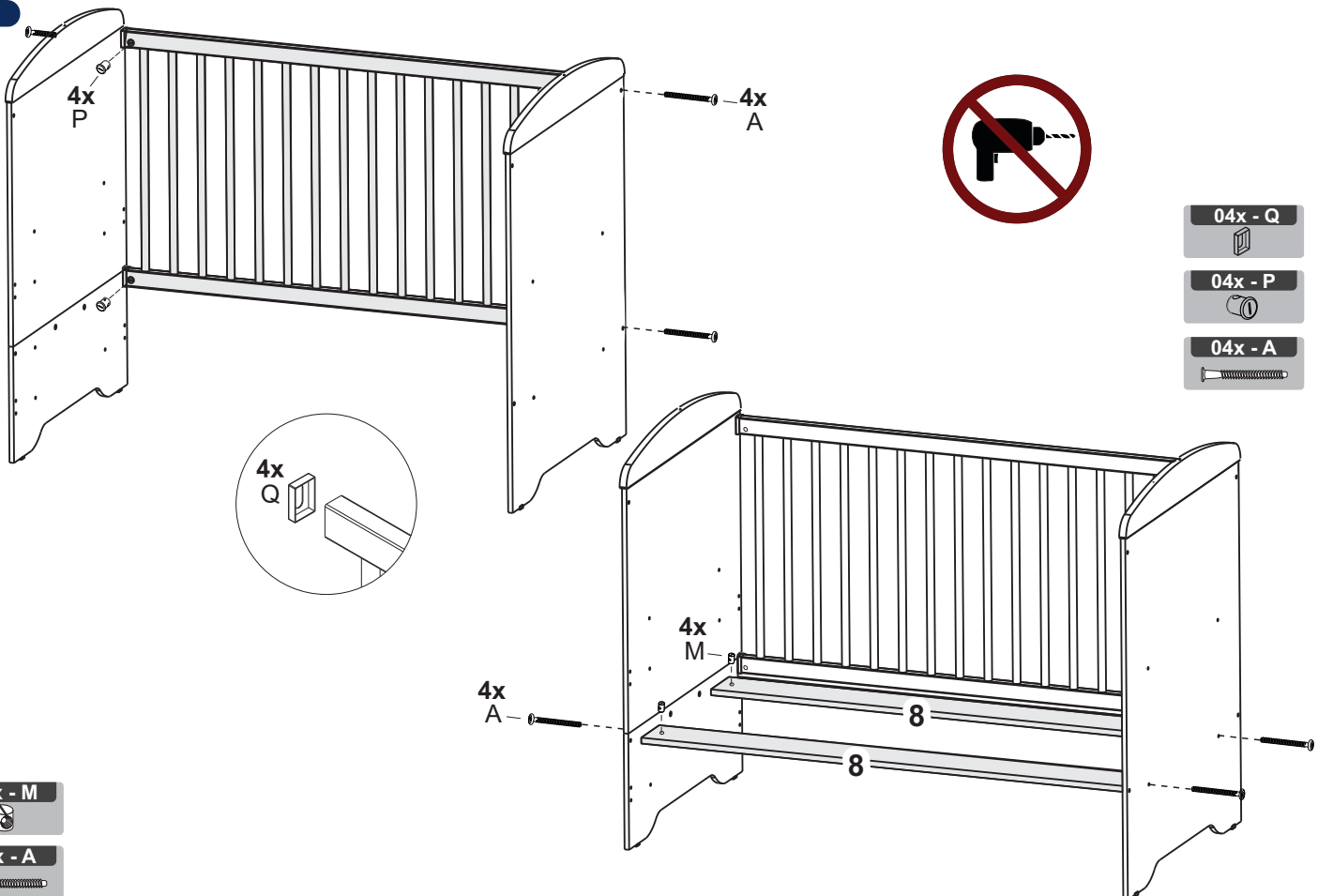

- 04x - Q
- 04x - P
- 04x - A

- 04x - M
- 04x - A

3

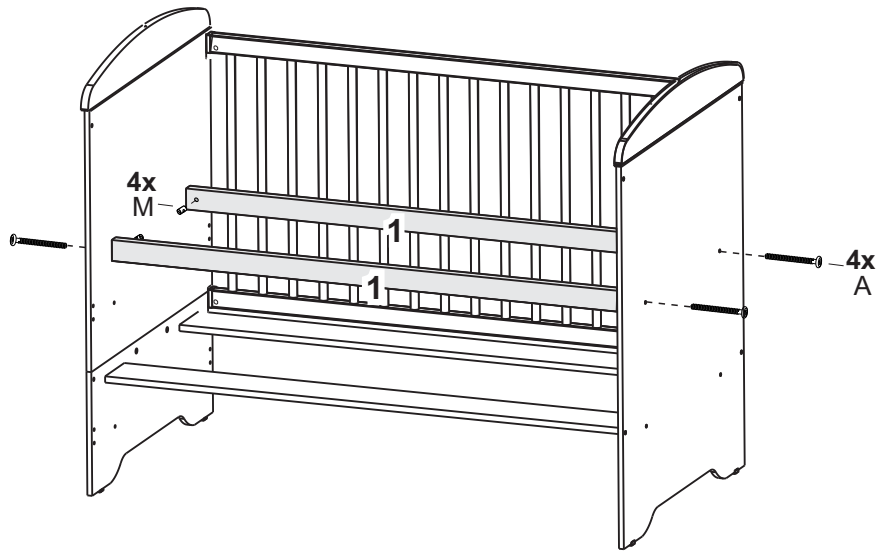

04x - M



04x - A



4

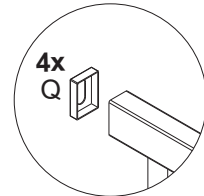
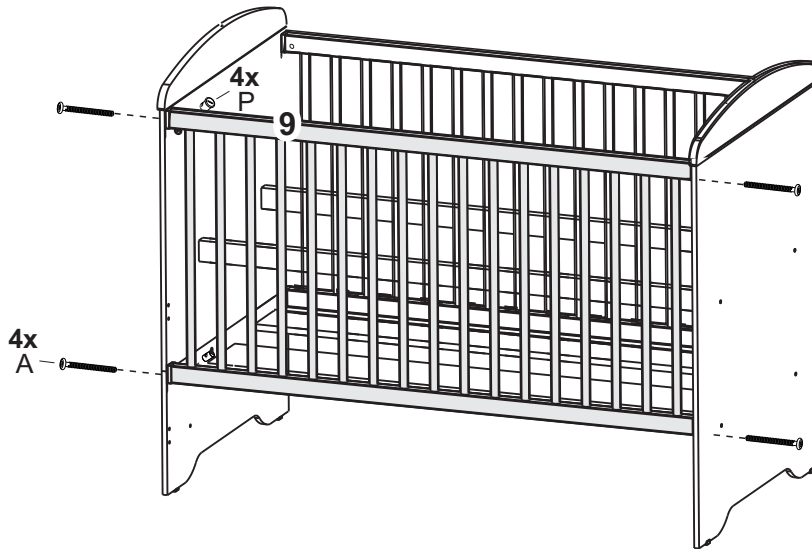

04x - Q



04x - P



04x - A



PARA FIXAR O ESTRADO DO BERÇO
TO ATTACH THE CRADLE BOARD
PARA FIJAR LA TABLA DE SOPORTE

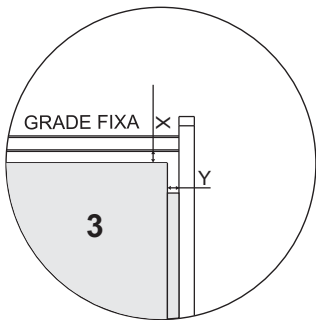

Observações:

- Ajustar uniformemente as distâncias (X) e (Y) entre o estrado, as grades e as cabeceiras, deixando o estrado centralizado.
- Quando a criança começar a ficar sentada ou em pé no berço, o estrado deve ser fixado na posição mais baixa.
- Recomendamos não utilizar o mosquiteiro na 2ª regulagem.
- Quando a criança for capaz de escalar o berço, ele não poderá mais ser utilizado por esta criança.

Comments:

- Adjust the distances (X) and (Y) evenly between the mattress support, the railings and the headlands, leaving the platform centralized.
- When the child starts to sit or stand in the crib, the mattress support must be fixed in the lowest position.
- We recommend not using the mosquito net for the 2nd adjustment.
- When the child is able to climb the baby crib, it can't no longer be used by that child.

Comentarios:

- Regular las distancias (X) e (Y) uniformemente entre la plataforma, las barandillas y los cabeceros, dejando la plataforma centralizada.
- Cuando el niño comienza a sentarse o pararse en la cuna, la plataforma debe fijarse en la posición más baja.
- Recomendamos no utilizar la mosquitera para el segundo ajuste.
- Cuando el niño puede subir a la cuna, ya no puede ser utilizada por ese niño.

5

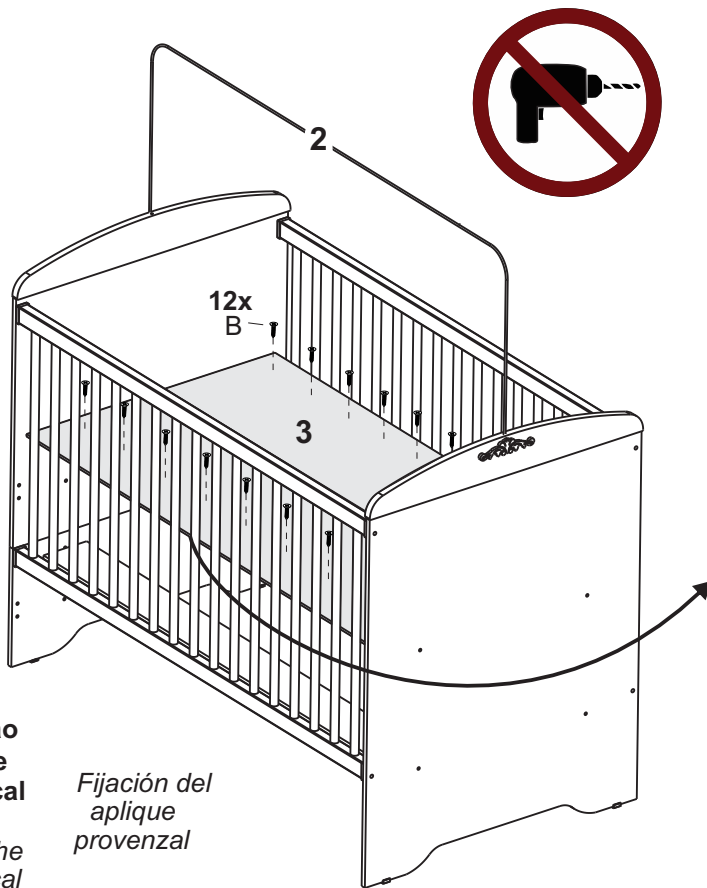

**Fixação
aplique
provençal**

*Fixing the
provençal
applique*

*Fijación del
aplique
provençal*



	PRODUTO: XXXXX XXXXX	LOTE: XXXX
<small>MARCA CAROLINA BABY CNPJ: 06.420.080/00-10</small>	<small>RUAÇÃO SOCIAL: CAROLINA BABY MÓVEIS INFANTES IND. E COM. LTDA RUA DE OROSCO, BRASIL</small>	DATA: xx/xx/xxxx
Segurança DECI Registro xxxx/xxxx/xxxx Compulsório		
QR CODE		

ATENÇÃO

De acordo com a norma ABNT NBR 13579-1, o COLCHÃO deve ter:

- Comprimento: 1,30 m (tolerância: $\pm 0,5$ cm)
- Largura: 71 cm (tolerância: $\pm 0,5$ cm)
- Altura: 12 cm (tolerância: $\pm 0,5$ cm).
- O colchão 18 kg/m³ (tolerância: $\pm 2,0$ kg/m³)

ESTE LADO PARA BAIXO

O SELO INMETRO ESTÁ LOCALIZADO NA PARTE INFERIOR DO PAINEL DO ESTRADO 3.

O QR CODE colado em seu produto dá acesso ao Manual de Montagem.

THE INMETRO SEAL IS LOCATED AT THE BOTTOM OF THE PANEL 3. The QR CODE pasted on your product gives access to the Assembly Manual.

EL SELLO INMETRO ESTÁ UBICADO EN LA PARTE INFERIOR DEL PANEL 3. El CÓDIGO QR pegado en su producto da acceso al manual de montaje

12x - B



PARA TRANSPORTAR O PRODUTO, DESMONTE CONFORME IMAGEM ABAIXO
TO TRANSPORT THE PRODUCT, DISASSEMBLE AS PICTURE BELOW
PARA TRANSPORTAR EL PRODUCTO, DESMONTAR COMO EN LA IMAGEN ABAJO

6

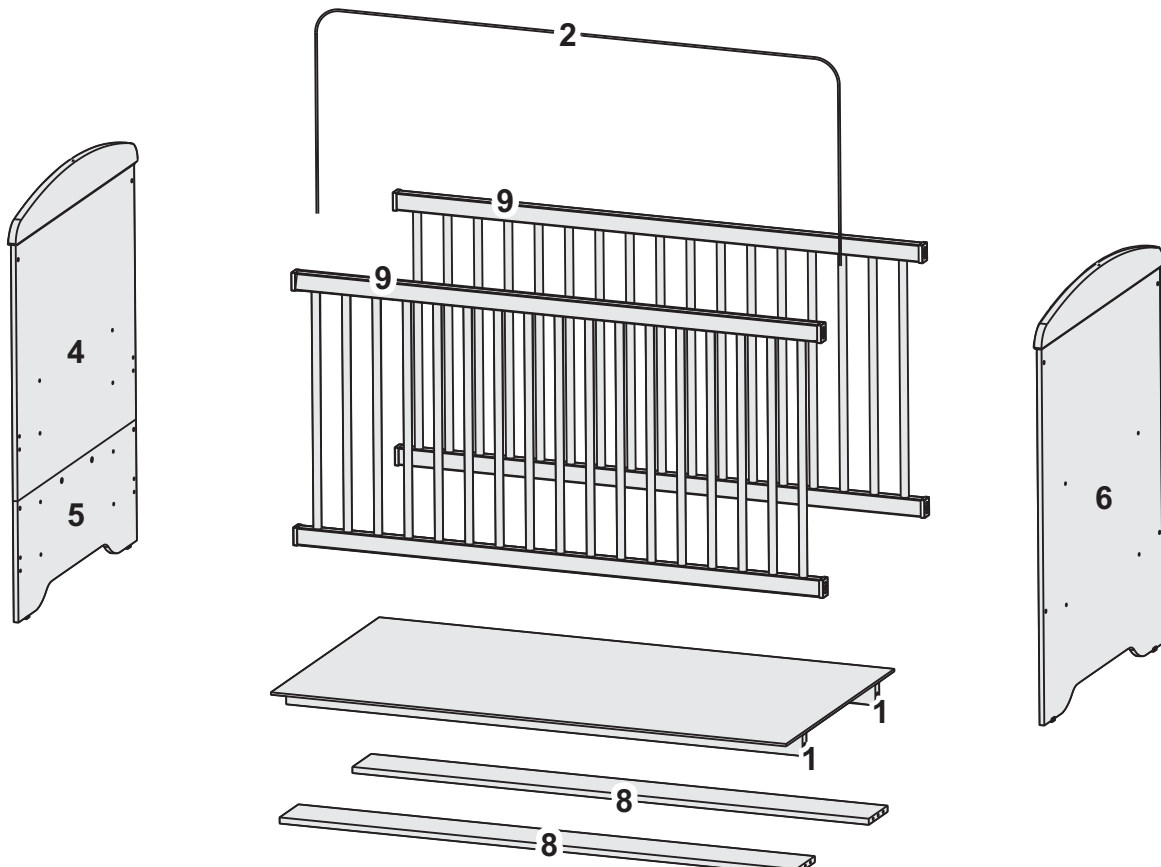

MUDE A ALTURA DO ESTRADO QUANDO O BEBÊ COMEÇAR A SENTAR SOZINHO
CHANGE THE HEIGHT OF THE BOOST WHEN THE BABY STARTS TO SIT UP BY ITSELF
CAMBIA LA ALTURA DEL BOOST CUANDO EL BEBÉ EMPIEZA A SENTARSE SOLO

7

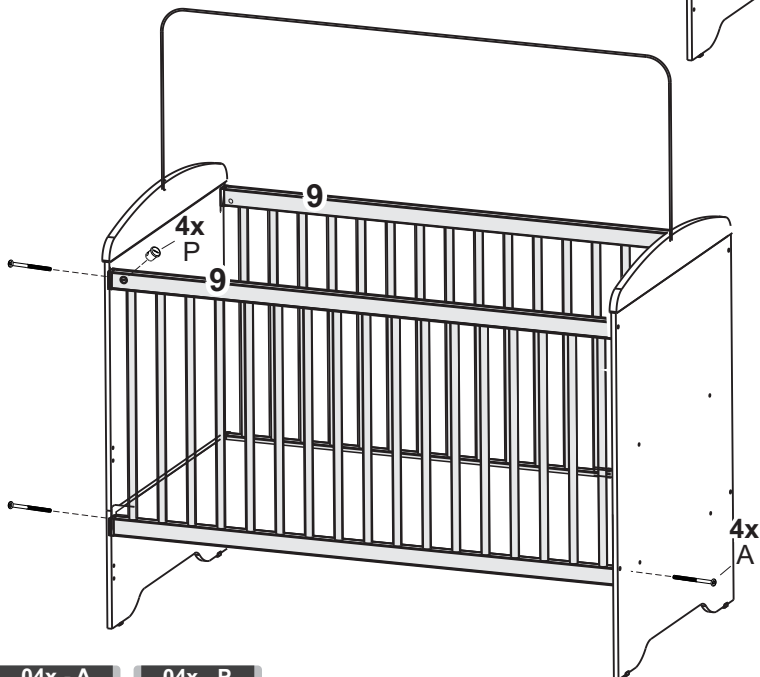
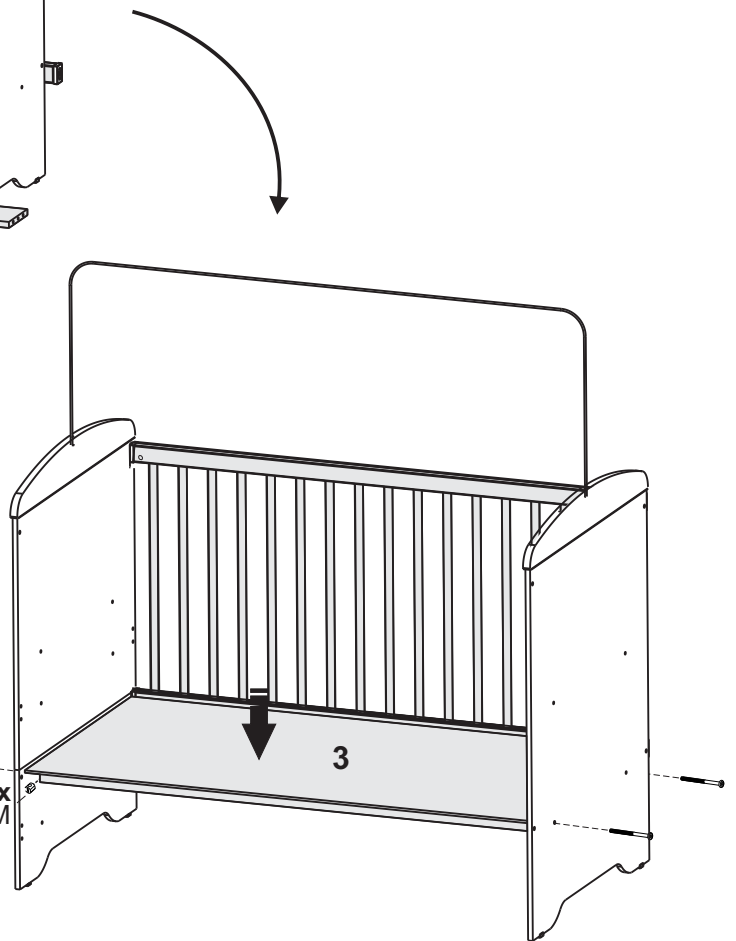
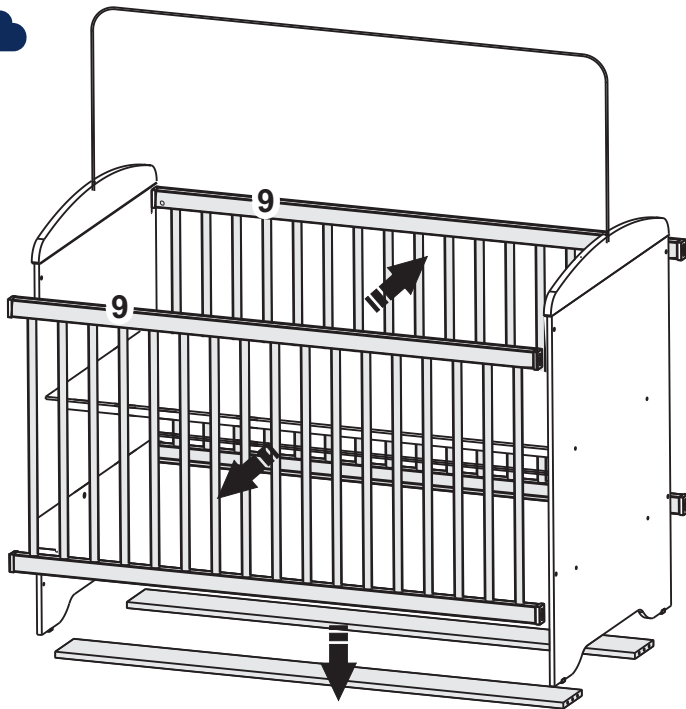

- 04x - M
- 04x - A

- 04x - A
- 04x - P

PARA TRANSFORMAR EM MINI SOFÁ
TO TURN INTO A MINI SOFA
PARA CONVERTIRSE EN UN MINI SOFÁ

8

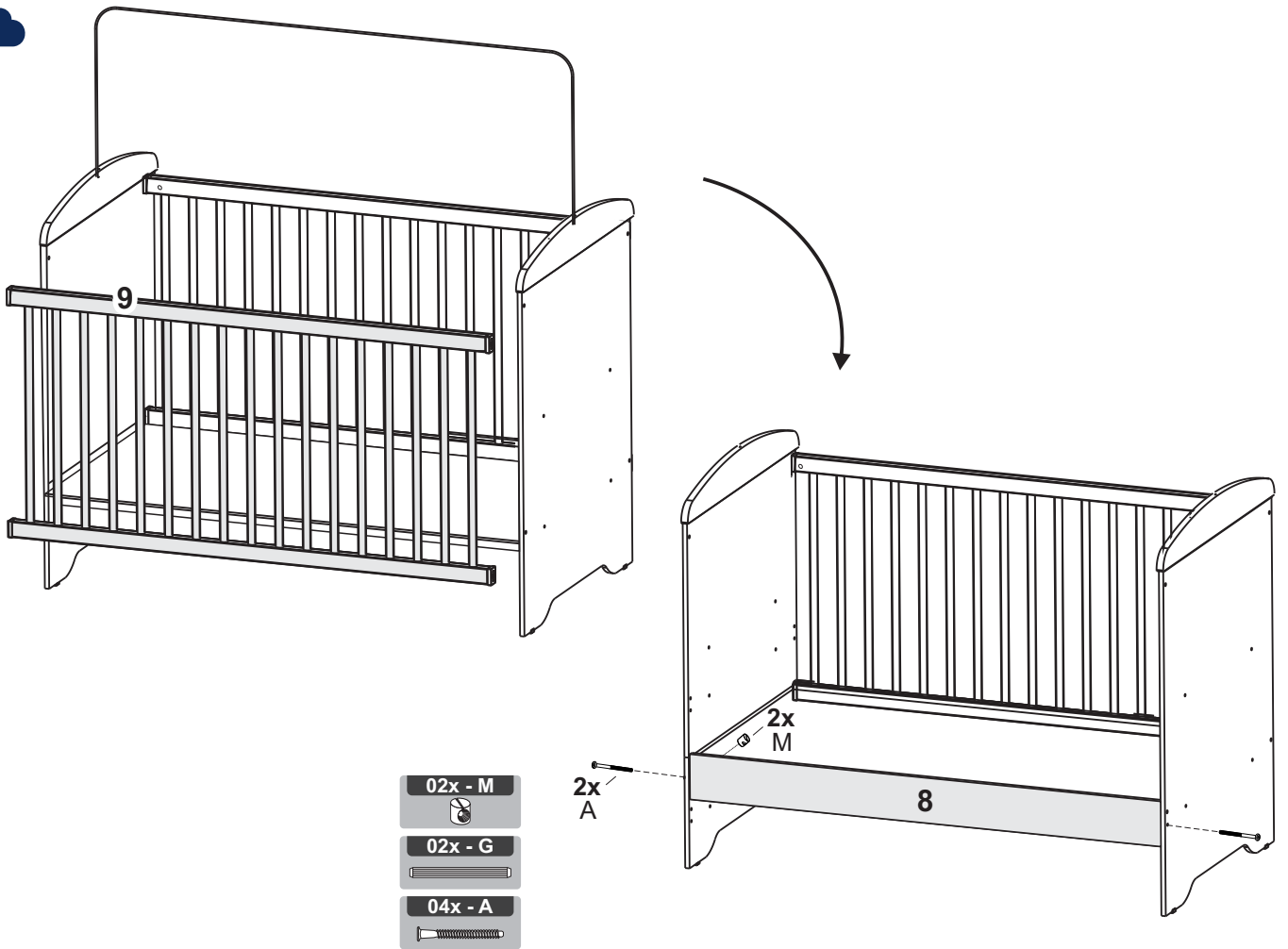

PARA TRANSFORMAR EM MINI CAMA
TO TURN INTO A LITTLE BED
PARA CONVERTIRSE EN UN MINI CAMA

9

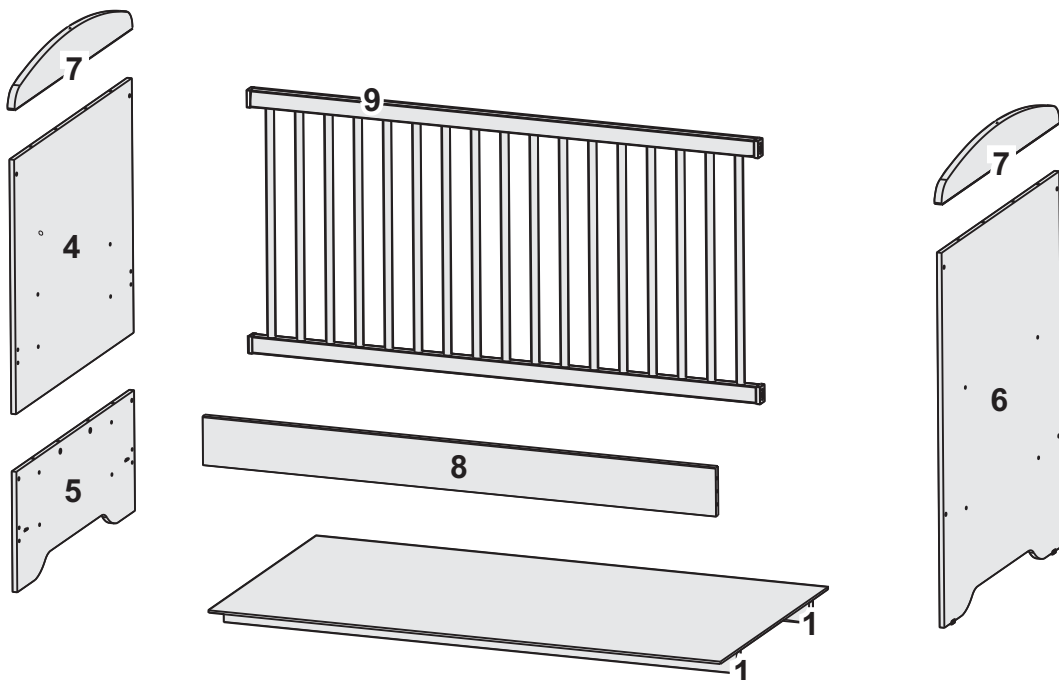

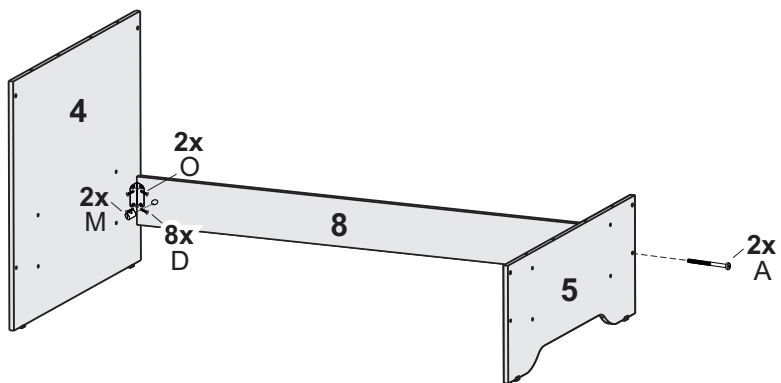

- 08x - D
- 02x - O
- 02x - M
- 02x - A

- 04x - M
- 04x - A

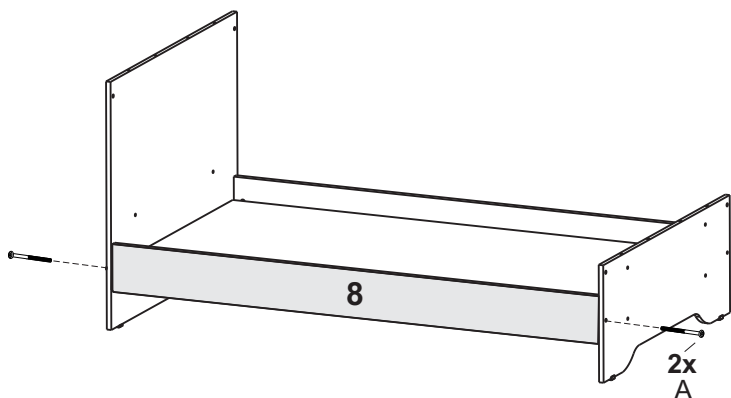
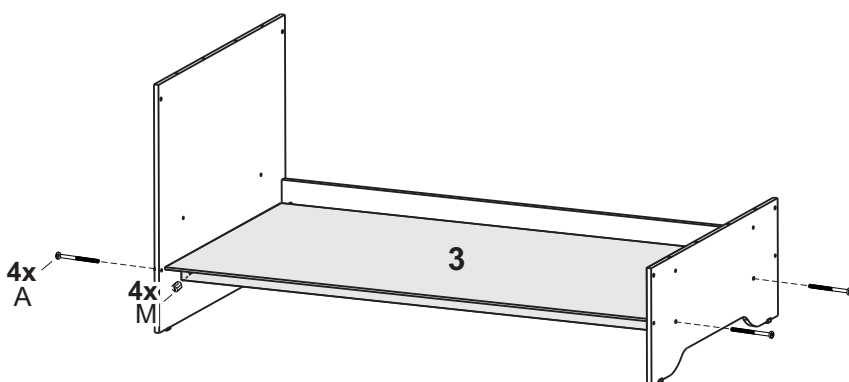

- 08x - D
- 02x - O
- 02x - M
- 02x - A

- 04x - I
- 04x - H

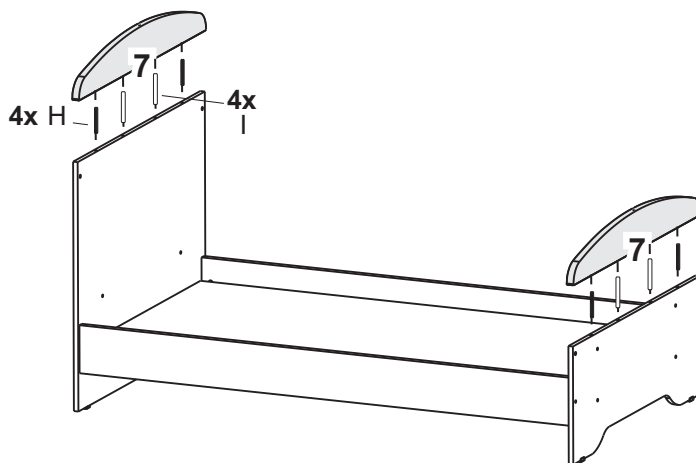

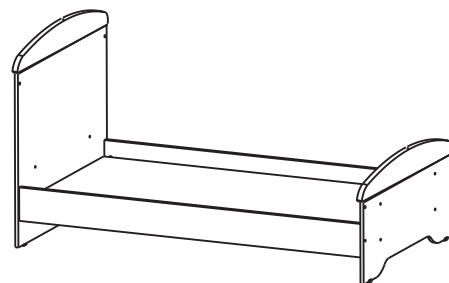
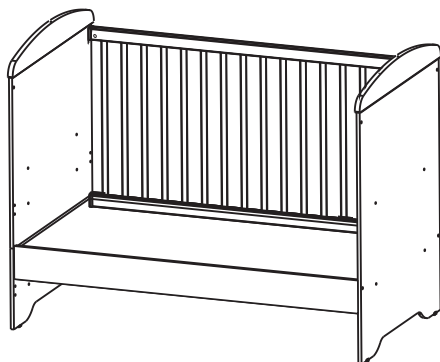
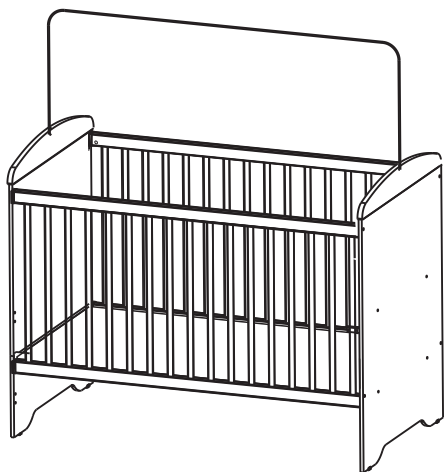

TERMOS DE GARANTIA DO PRODUTO

Parabéns por adquirir nosso produto, fabricado especialmente para você cliente, com carinho e responsabilidade para seu conforto e sobretudo, para sua segurança!

Condições para acesso à garantia do produto:

- 1) A garantia fornecida pela fabricante é de 90 (noventa dias), com início a partir da data da entrega do produto, a você consumidor final, nos termos do parágrafo único do artigo 26 do Código de Defesa do Consumidor.
- 2) É imprescindível que se apresente a nota fiscal de compra do produto para qualquer reclamação ou solicitação junto ao lojista ou à fabricante.
- 3) Os casos cobertos pela garantia são vícios ou defeitos decorrentes exclusivamente da fabricação, nos termos dos artigos 12 e 18 do Código de Defesa do Consumidor. Neste caso, em se caracterizando defeito exclusivo de fabricação devidamente comprovado, todas as despesas de envio e recebimento de peças/acessórios ou produto serão realizadas pela fabricante.
- 4) Ao receber o produto, confira se a embalagem se encontra em perfeito estado, caso não esteja, documente tal fato através de fotografias.
- 5) Ao abrir a caixa do produto, verifique atentamente: o manual de montagem, todas as peças do produto e se as mesmas estão em perfeito estado.
- 6) Caso haja algum item danificado ou em desacordo com o manual de montagem, entre em contato diretamente com o lojista, documentando por escrito e anexando fotografias detalhadas do ocorrido, bem como, interrompa imediatamente a montagem.

- 7) Além da comunicação com o lojista, solicitamos que seja também comunicada a fabricante através de cópia para o e-mail: sac@carolinababy.com.br
- 8) A responsabilidade pela montagem do produto é integralmente do consumidor. Caso o lojista disponibilize a montagem, ainda assim, a fabricante não se responsabiliza por erros e / ou montagem inadequada.
- 9) A fabricante em hipótese alguma se responsabiliza pelas montagens inadequadas que gerem ou possam gerar danos ao produto, como por exemplo: parafusos ou buchas inseridos em local inadequado; uso de ferramentas inadequadas, apertos mais fortes que o necessário; peças inseridas em posições divergentes ao que determina o manual de montagem; dentre outros.
- 10) A solicitação de eventuais peças e ou componentes para reposição de eventual necessidade, deverão ser solicitadas conforme código de identificação individual de cada peça ou componente, conforme contido no respectivo manual de montagem. A falta de identificação correta das peças/componentes conforme recomendado no manual de montagem, impossibilita a reposição correta do que está sendo solicitado.
- 11) A fabricante não se responsabiliza por informações fornecidas pelo consumidor à fabricante que estejam incorretas, falhas e / ou com ausência dos documentos solicitados.
- 12) O pedido de assistência técnica e o início da contagem do prazo para a execução da assistência, somente terá início após a conferência de todos os documentos solicitados e das informações completas, de modo que será encaminhado ao consumidor um e-mail de confirmação.

Perda do direito à garantia:

- 1) Montagem inadequada, em desacordo com o manual de montagem, tais como: a utilização de componentes ou acessórios não disponibilizados pela Fabricante;
- 2) Deixar o produto exposto diretamente aos raios solares e ao excesso de umidade.
- 3) A utilização de produtos de limpeza corrosivos e/ ou à base de gasolina, querosene ou etanol, amoniacos, água sanitária, ácido ou equivalentes;
- 4) A utilização de objetos cortantes;
- 5) A utilização de sobrepeso no produto, conforme orientação do manual de montagem, caracterizando mal uso por parte do consumidor.
- 6) Mal uso ou uso indevido por parte do consumidor e o desgaste natural do produto.
- 7) **ATENÇÃO:** No caso de perda da garantia por qualquer das situações acima identificadas, a fabricante irá realizar após a solicitação formal, o fornecimento da peça/ acessório necessário mediante o pagamento por parte do consumidor do valor correspondente à peça, ficando também a cargo do consumidor as despesas referentes ao frete de envio.

TÉRMINO DE GARANTÍA DEL PRODUCTO

Felicitaciones! Usted acaba de adquirir un producto fabricado por profesionales responsables comprometido, para la comodidad y seguridad del bebe.

A partir de la fecha de compra el consumidor tiene una garantía de 6 meses, contra defectos comprobados de fabricación. Por lo tanto, para la efectiva validez de este término, mantenga el comprobante de adquisición y el manual de montaje de nuestros muebles, junto con este término de garantía. Sin embargo, para hacer válido esta garantía es necesario que se sigan las siguientes recomendaciones:

1. Esta garantía es válida, si es que el producto no se mueve del lugar donde se dejó por parte de nuestro personal, ni que haya sido abierto o manipulado la caja, hasta que nuestro personal calificado haga la abertura y montaje de la misma. Solo así, si es que faltara una pieza o algún defecto de fábrica, nosotros asumiremos el cambio respectivo sin ningún costo.
2. En caso se presente una incidencia, el técnico especializado realizará una visita de inspección, elaborará un informe y se tomará las medidas adecuadas para solucionar el caso.

No cubre la garantía en los siguientes casos:

1. Si el cliente mismo lo manipula, abre, realiza la instalación y montaje del mueble. El cliente asume la responsabilidad de los gastos que se incurran para el correcto funcionamiento del mueble, es decir: reposición por piezas, servicio de armado, entre otros.
2. Una vez instalado el mueble por nuestro equipo especializado, el cliente procede a realizar la debida inspección y firmar el documento de conformidad de entrega del producto en perfecto estado y funcionamiento. Una vez firmado la conformidad, no se aceptan posteriores reclamos debido a que el cliente ha revisado a detalle los productos y deja constancia de entrega e instalación en perfectas condiciones.

CONDICIONES DE USO PARA VALER LA GARANTÍA:

- 1) No deje el producto expuesto directamente a rayos solares, contacto directo con agua o exceso de humedad.
- 2) No utilice ningún producto derivado de gasolina, querosene o etanol, amoníaco, agua sanitaria, ácidos y / o equivalentes para la limpieza de los productos.
- 3) Para limpieza, utilice un paño suave y suave, ligeramente húmedo y / o productos recomendados para la limpieza de muebles. Cera para pulido de pinturas de automóviles también son recomendadas.
- 4) No frotar objetos cortantes ni dar golpes contra la superficie o bordes en cualquier parte del producto.
- 5) Las cunas y sus mini camas están diseñadas para soportar una carga máxima de hasta 50 Kg.

PRODUCT WARRANTY

Congratulations! You have just purchased a product manufactured with care, responsibility and commitment to your children comfort and safety.

Our products are warranted for three (3) months from the date of invoice to the consumer, against manufacturing defects and / or degradation of the raw materials and components used in their production.

Therefore, for effective validity of this term, keep a copy of the purchase invoice with the date and information of the store where you've purchased as well as the assembly instructions contained in the package, along with this warranty time. However, to be eligible for this warranty, the following recommendations must be followed:

- a) Carefully inspect the condition of the package that will arrive at your home. In case of any visible damage, take a look at product itself, inspecting all the components before start assembly, and if the case may be, get in contact with the store where you've purchase the item. This procedure will enforce our warranty term;
- b) This warranty does not cover defects caused by assembly errors. Therefore, require the assembler to have the proper tools and strictly follows our assembly instructions contained in the package. The manufacturer is not responsible for the quality and performance of assembly services. Do not use components and / or accessories other than those indicated in our assembly instructions.

TERMS OF USE FOR THIS WARRANTY:

- 1) Do not leave the product exposed direct to sunlight, and in contact with water or excess moisture.
- 2) Do not use any products derived from gasoline, kerosene or ethano, ammonia, bleach, acids and / or equivalents to cleaning the products;
- 3) For cleaning, use a soft, slightly damp cloth and or recommended furniture cleaning products such as furniture polish or equivalent. Polishing wax for car paints are also recommended;
- 4) Do not rub sharp and/or stricke any objects against the surface and edge of the product component.
- 5) The crib and mini beds are designed to support a maximum load of up to 50 Kg;