

MESA DE REUNIÃO 1006

Obrigado por ter escolhido os produtos "Pandín"

EMISSÃO: 21/12/2015
REVISÃO: 000 (21/12/2015)

Instrução de Montagem

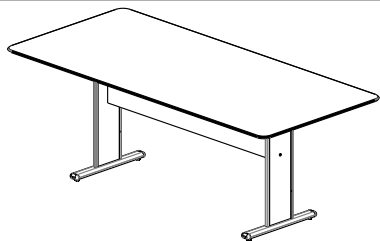

MX - 1006
COD
51-1757.0093

ITEM	ACESSÓRIOS	CÓDIGO	DESENHO	QTDADE
01	PARAFUSO Ø7 X 40mm	CÓD. 2854.0011		04
02	PARAFUSO CHIP BOARD Ø 5 X 30mm	CÓD. 0836		08
03	PONTEIRA PLÁSTICA	CÓD. 1243		04
04	PONTEIRA SEXTAVADA	CÓD. 2848		04
05	BUCHA	CÓD. 2847		04
06	TRAPÉZIO	CÓD. 3855		02
07	PARAFUSO Ø 4,0 X 25mm	CÓD. 3217		02
08	TAMPA P/ CABEÇA DO PARAFUSO	CÓD. 3081		04
09	TAMPO DA MESA	CÓD. J305		01
10	PÉ DIREITO E PÉ ESQUERDO	CÓD. J304		01
11	RETAGUARDA	CÓD. 5927		01
12	SUPORE DE FIXAÇÃO CHAPA 'L'	CÓD. 2929		04
13	PONTEIRA PLÁSTICA 30 X 20	CÓD. 5901		04

MESA DE REUNIÃO 1006

Obrigado por ter escolhido os produtos "Pandín"

EMISSÃO: 21/12/2015
REVISÃO: 000 (21/12/2015)

Instrução de Montagem

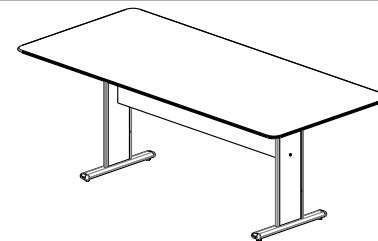

MX - 1006
COD
51-1757.0093

ITEM	ACESSÓRIOS	CÓDIGO	DESENHO	QTDADE
01	PARAFUSO Ø7 X 40mm	CÓD. 2854.0011		04
02	PARAFUSO CHIP BOARD Ø 5 X 30mm	CÓD. 0836		07
03	PONTEIRA PLÁSTICA	CÓD. 1243		04
04	PONTEIRA SEXTAVADA	CÓD. 2848		04
05	BUCHA	CÓD. 2847		04
06	TRAPÉZIO	CÓD. 3855		02
07	PARAFUSO Ø 4,0 X 25mm	CÓD. 3217		02
08	TAMPA P/ CABEÇA DO PARAFUSO	CÓD. 3081		04
09	TAMPO DA MESA	CÓD. J305		01
10	PÉ DIREITO E PÉ ESQUERDO	CÓD. J304		01
11	RETAGUARDA	CÓD. 5927		01
12	SUPORE DE FIXAÇÃO CHAPA 'L'	CÓD. 2929		04
13	PONTEIRA PLÁSTICA 30 X 20	CÓD. 5901		04



PRODUTO
RECICLÁVEL
VISITE:

www.rotadareciclagem.com.br

PANDIN[®]

Soluções em Ambientes

Av. João Batista Vetorazzo, nº 1539 - Distrito Industrial
CEP. 15035-470 - São José do Rio Preto - SP
Fone: (17) 2136-8300 Fax: (17) 2136-8305
Site: www.pandin.com.br



PRODUTO
RECICLÁVEL
VISITE:

www.rotadareciclagem.com.br

PANDIN[®]

Soluções em Ambientes

Av. João Batista Vetorazzo, nº 1539 - Distrito Industrial
CEP. 15035-470 - São José do Rio Preto - SP
Fone: (17) 2136-8300 Fax: (17) 2136-8305
Site: www.pandin.com.br

- VERIFIQUE TODOS OS COMPONENTES.
- PREPARE AS PARTES CONFORME INDICAM OS DESENHOS.

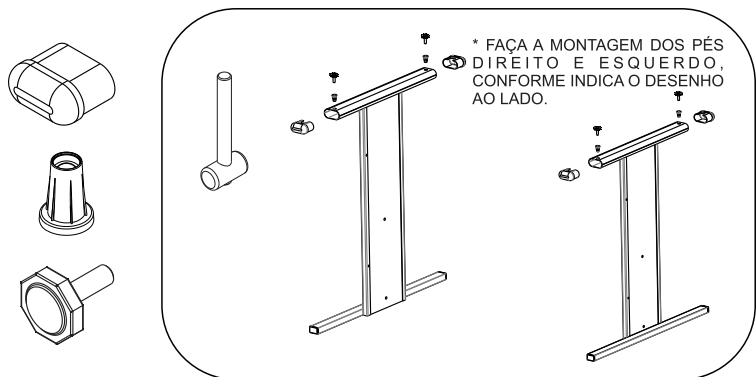

1º PASSO PREPARAÇÃO DAS PEÇAS



** FERRAMENTAS
UTILIZADAS PARA
MONTAGEM.

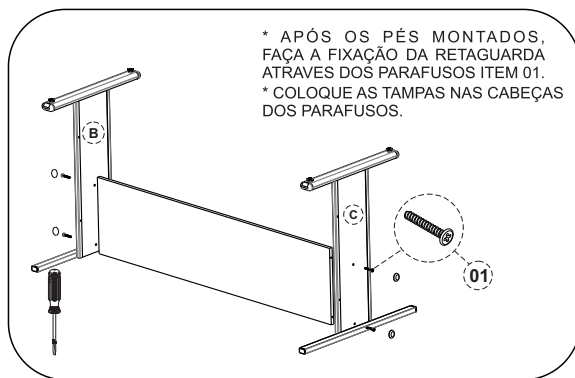
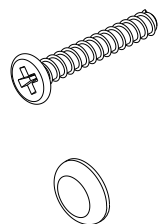

2º PASSO MONTAGEM DA MESA

INSTRUÇÕES DE LIMPEZA E CONSERVAÇÃO

- Passar um pano levemente umedecido com água ou detergente neutro e em seguida um pano seco para as limpezas do dia a dia.
- Nunca use produtos abrasivos, como saponáceos, esponja de aço, escova com cerdas duras, entre outros.
- Evitar expor/utilizar os produtos em ambientes com alta umidade, exemplo: câmaras frias, saunas e áreas molhadas.
- Não armazenar produtos corrosivos, exemplo: ácido, cloro etc.

* OBS.: UTILIZE O GABARITO DE MONTAGEM PARA POSICIONAR OS PÉS E RETAGUARDA NO TAMPO DA MESA, RECORTANDO AS CANTONEIRAS DE EMBALAGEM NA LINHA VERMELHA PONTILHADA.

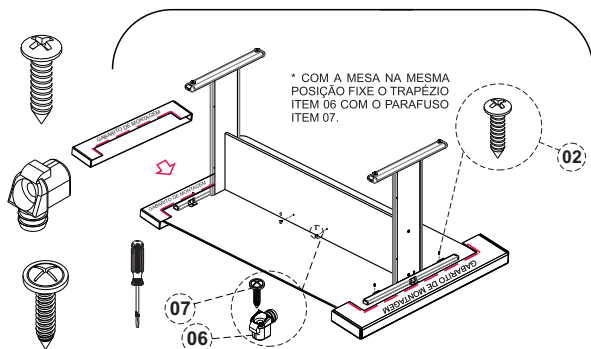

* COM O TAMPO EM UMA SUPERFÍCIE PLANA FIXE A MONTAGEM DOS PÉS COM A RETAGUARDA COM OS PARAFUSOS ITEM 02, POSICIONANDO O GABARITO NA PARTE TRASEIRA DO TAMPO COMO INDICA A FIGURA.

- VERIFIQUE TODOS OS COMPONENTES.
- PREPARE AS PARTES CONFORME INDICAM OS DESENHOS.

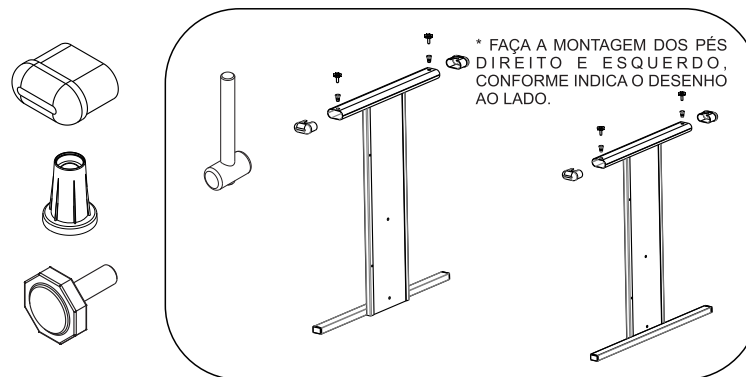

1º PASSO PREPARAÇÃO DAS PEÇAS



** FERRAMENTAS
UTILIZADAS PARA
MONTAGEM.

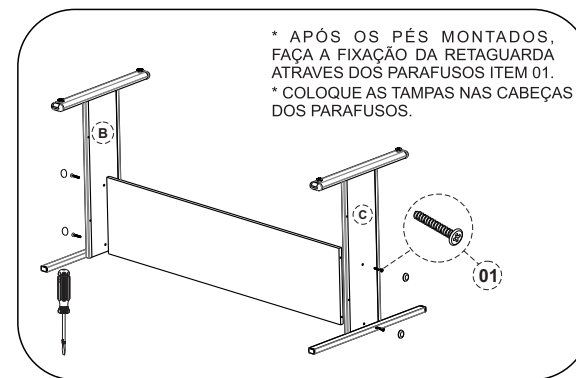
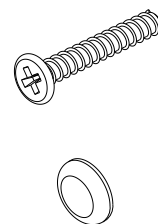

2º PASSO MONTAGEM DA MESA

INSTRUÇÕES DE LIMPEZA E CONSERVAÇÃO

- Passar um pano levemente umedecido com água ou detergente neutro e em seguida um pano seco para as limpezas do dia a dia.
- Nunca use produtos abrasivos, como saponáceos, esponja de aço, escova com cerdas duras, entre outros.
- Evitar expor/utilizar os produtos em ambientes com alta umidade, exemplo: câmaras frias, saunas e áreas molhadas.
- Não armazenar produtos corrosivos, exemplo: ácido, cloro etc.

* OBS.: UTILIZE O GABARITO DE MONTAGEM PARA POSICIONAR OS PÉS E RETAGUARDA NO TAMPO DA MESA, RECORTANDO AS CANTONEIRAS DE EMBALAGEM NA LINHA VERMELHA PONTILHADA.

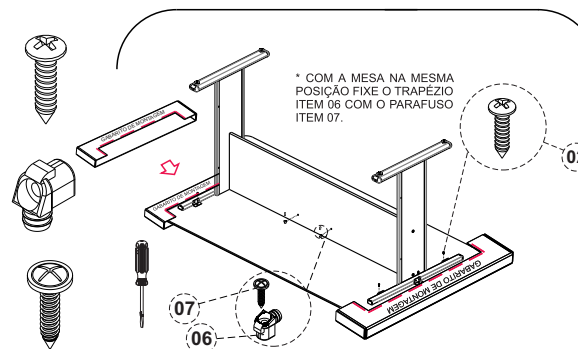

* COM O TAMPO EM UMA SUPERFÍCIE PLANA FIXE A MONTAGEM DOS PÉS COM A RETAGUARDA COM OS PARAFUSOS ITEM 02, POSICIONANDO O GABARITO NA PARTE TRASEIRA DO TAMPO COMO INDICA A FIGURA.