

## Montagem Cadeira F45 / F54 / F57 / F58

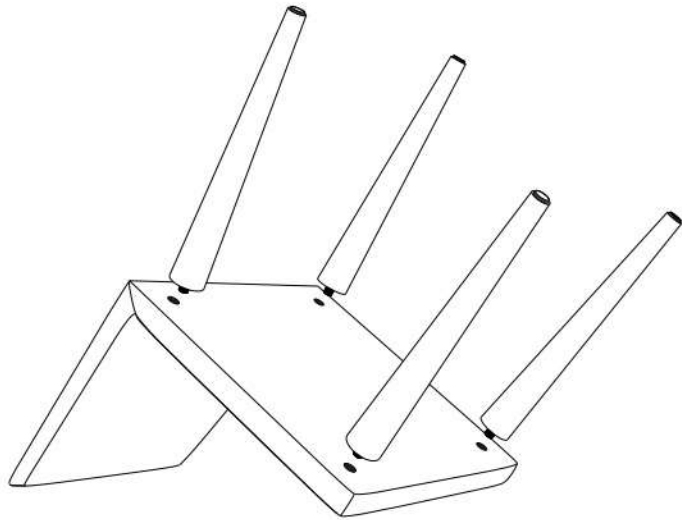

Para facilitar a acoplagem dos pés, a concha da cadeira pode ser apoiada no chão ou sobre uma mesa como mostra a imagem acima.

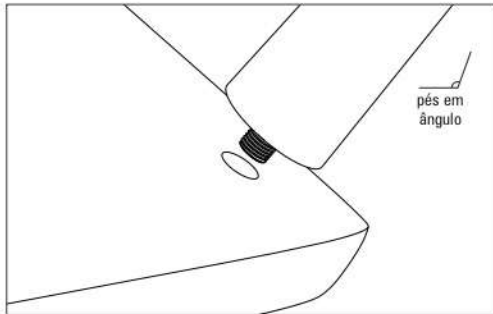

No acabamento em TNT preto sob o assento estão assinaladas as posições nas quais os pés serão acoplados. Perceba que sob este TNT preto encontram-se chapinhas metálicas dispostas em ângulo nas quais serão atarraxados os pés.

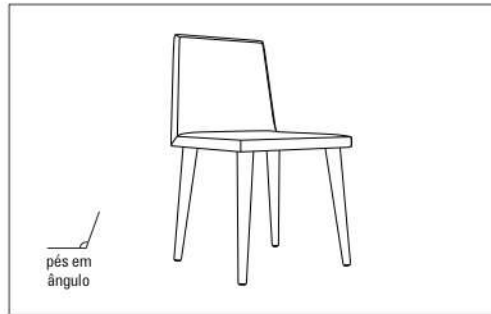

Finalizada a acoplagem dos pés coloque a cadeira na posição de uso e certifique-se de que todos os pés estejam tocando o chão. Caso contrário faça o ajuste final rosqueando os pés até que todos toquem o chão.

Este produto contém: 1 concha estofada \_ 4 pés cônicos com haste rosqueada de 1/2"

DAF INDÚSTRIA METALÚRGICA LTDA.  
Avenida Garibaldi 1185 - Caixa postal 186 - Garibaldi - RS - 95720-000  
Fone/Fax (54) 3388 9510  
[www.moveisdaf.com.br](http://www.moveisdaf.com.br) - [daf@moveisdaf.com.br](mailto:daf@moveisdaf.com.br)



## Montagem Cadeira F45 / F54 / F57 / F58

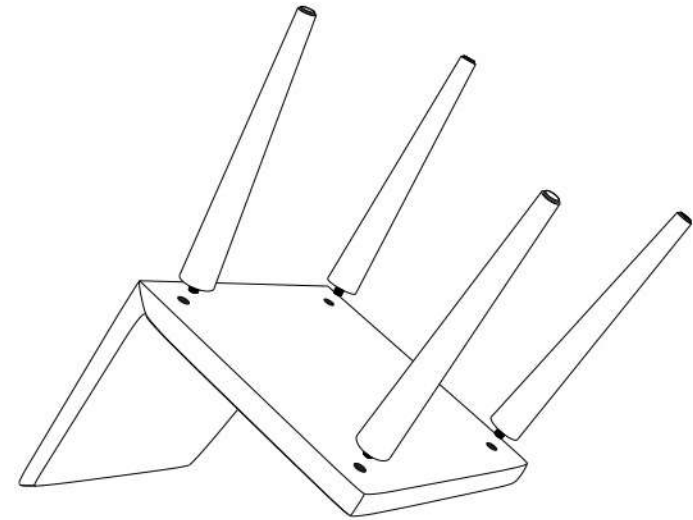

Para facilitar a acoplagem dos pés, a concha da cadeira pode ser apoiada no chão ou sobre uma mesa como mostra a imagem acima.

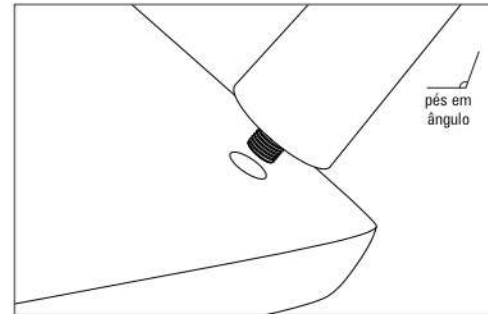

No acabamento em TNT preto sob o assento estão assinaladas as posições nas quais os pés serão acoplados. Perceba que sob este TNT preto encontram-se chapinhas metálicas dispostas em ângulo nas quais serão atarraxados os pés.

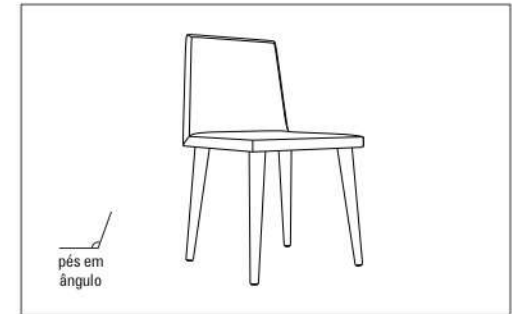

Finalizada a acoplagem dos pés coloque a cadeira na posição de uso e certifique-se de que todos os pés estejam tocando o chão. Caso contrário faça o ajuste final rosqueando os pés até que todos toquem o chão.

Este produto contém: 1 concha estofada \_ 4 pés cônicos com haste rosqueada de 1/2"

DAF INDÚSTRIA METALÚRGICA LTDA.  
Avenida Garibaldi 1185 - Caixa postal 186 - Garibaldi - RS - 95720-000  
Fone/Fax (54) 3388 9510  
[www.moveisdaf.com.br](http://www.moveisdaf.com.br) - [daf@moveisdaf.com.br](mailto:daf@moveisdaf.com.br)

