

MANUAL DE INSTRUÇÕES

FURADEIRA VULCAN

MODELO: VF500

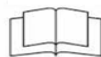
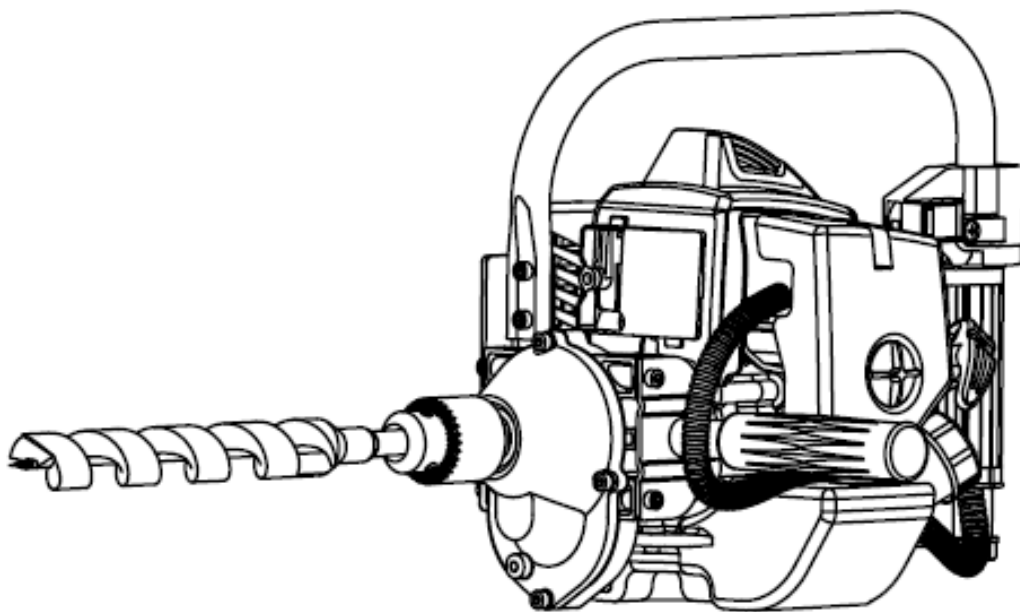

ANTES DE UTILIZAR O EQUIPAMENTO LEIA ATENTAMENTE ESTAS INSTRUÇÕES.

Prezado Consumidor:

PARABÉNS “ Você acaba de adquirir um produto de alta tecnologia, ele foi desenvolvido para facilitar seu trabalho. Esperamos que esse equipamento venha atingir as suas expectativas. ”

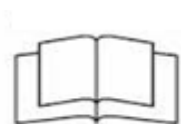

Este manual faz parte do equipamento e deve ser devidamente guardado! É obrigatória a leitura deste manual antes do funcionamento ou manutenção do equipamento. Em caso de qualquer problema o revendedor deve ser contatado. A Furadeira Vulcan só pode ser operado e consertado por profissionais já familiarizados e com conhecimento para uma operação segura.

Caso a Furadeira Vulcan seja emprestado a alguém, o Manual do Usuário deve acompanhar. Se necessário, uma explicação deve ser dada ao receptor, de modo a evitar acidentes ou ferimentos devido a má operação do equipamento. A garantia será anulada no caso de modificações, mau uso e operações diferentes das especificadas neste manual.

Instruções e advertências contidas neste manual marcadas com um símbolo de segurança, exige preocupação aos pontos críticos que devem ser levados em consideração para evitar possíveis lesões corporais graves, e para isso, razão pela qual devem ler todas as instruções cuidadosamente e seguidos sem falha.

ÍNDICE

Símbolos	03
Normas de Segurança e Precauções	04
Descrição.....	10
Montagem	11
Mistura de Combustível.....	12
Operação	13
Reversão de Rotação.....	16
Manutenção e Cuidados	17
Armazenamento e Transportes.....	19
Problemas e Soluções	21
Ficha Técnica	23
Termo de Garantia	24
Entrega Orientada	25







SÍMBOLOS

Alguns dos símbolos a seguir podem ser usados neste manual. Para compreender melhor o seu significado e interpretação adequada desses símbolos lhe permitirá operar o equipamento melhor e mais seguro.

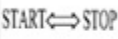

SEGURANÇA

Este símbolo indica instruções que devem ser seguidas a fim de evitar acidentes que possam conduzir a lesões corporais graves ou morte.

Simbolo	Nome	Descrição
	Afogador	Afogador Fechado  , Afogador Aberto 
	Interruptor	Start = Liga Stop = Desliga
	Combustível	Use óleo 2 tempos Mistura de Gasolina com óleo lubrificante 2 tempo na proporção 25:1
	Área quente	Cuidado Superfície quente
	Inflamável	Risco de incêndio, Material inflamável

NORMAS DE SEGURANÇA E PRECAUÇÕES

Procedimentos de Segurança

Não funcione o motor em locais fechados. A Exaustão de gases contém monóxido de carbono que é prejudicial a saúde.



Este produto é destinado ao uso em perfurações e nunca deve ser utilizado para outra proposta que poderá resultar em acidentes;

Nunca utilize a Furadeira VF 500 nas circunstância abaixo:

- Em chão escorregadio ou nas condições em que você não consegue manter a postura de operação do equipamento;
- À noite, abaixo de forte névoa ou em épocas que a visibilidade for limitada, dificultando a visão clara da área onde a furadeira será usada;
- Durante tempestades, trovões, relâmpagos e ventos fortes, ou quando as condições climáticas não apresentarem condições seguras.

Quando utilizar este equipamento pela primeira vez leve-o a uma área ampla, limpa e espaço aberto, ligue o motor e segure adequadamente a furadeira até você estiver seguro para operá-lo de forma correta.

Falta de sono, cansaço ou exaustão física resulta em baixa atenção, por sua vez acidentes e inseguranças. Quando planejar seu horário de trabalho, certifique-se que há tempo suficiente para o trabalho e tempo necessários para descanso. O limite de tempo na qual a furadeira pode ser utilizada

continuamente é 30 à 40 minutos por sessão e de 10 à 20 minutos de parada entre uma sessão e outra.

Equipamentos e Roupas de Segurança

- Quando usar a furadeira VF500 certifique-se que está vestindo roupas resistentes e duráveis, camisas com mangas longas e calças resistentes longas abaixo do joelho;
- Sempre utilizar capacete e protetor de rosto quando utilizar a furadeira VF500;
- Quando usar a furadeira VF500, utilizar sempre luvas forte de couro para proteção de suas mãos, botas antiderrapantes para prevenir escorregões. Nunca opere a furadeira usando calças soltas, sandálias ou descalço;
- Quando usar furadeira por um longo período de tempo é necessário o uso de protetor auricular tipo abafador para sua proteção e prevenir a perda de audição pela super exposição a altos níveis de ruídos.

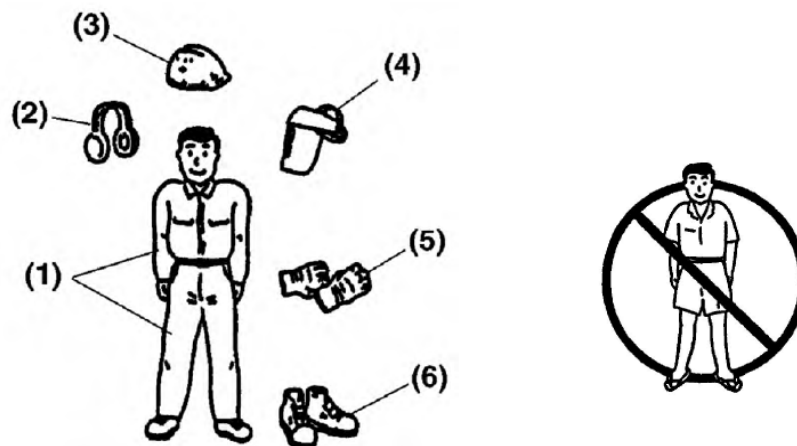

- (1) Roupa de trabalho;
- (2) Protetor de ouvidos;
- (3) Capacete;
- (4) Protetor de rosto;
- (5) Luvas;
- (6) Botas.

Aviso sobre manuseio do combustível

O motor da furadeira é projetada para funcionar com combustível misturado na qual contém gasolina altamente inflamável. Esse combustível é altamente inflamável e você nunca deve armazenar o recipiente de combustível ou refil do tanque da furadeira em nenhum lugar onde há caldeira, fogão, fogo de lenha, faísca elétrica, faísca de solda, fonte de calor ou fogo no qual pode inflamar o combustível.



- Fumar enquanto opera a furadeira VF500 ou enquanto reabastece o tanque de combustível é extremamente perigoso. Sempre certifique-se que não deixou cigarros acesos próximos a furadeira;

- Quando reabastecer o tanque da furadeira desligue o motor primeiro e tenha certeza que não há faíscas ao redor ou nenhuma chama nas proximidades antes de abastecer;

- Se houver derramamento de combustível, sempre utilize um pano seco para limpar algum combustível no qual possa ter sido derramado do interior da furadeira antes de realizar o moto novamente;

- Após o reabastecimento, coloque a tampa do tanque e carregue a furadeira por aproximadamente uns 3 metros ou mais do lugar onde estava antes de ligar o motor.

Algumas Orientações para verificar antes de usar sua furadeira VF 500

- Antes de começar a trabalhar, olhe cuidadosamente ao redor para ter uma idéia de como é o terreno, clima, ou se não há nenhum obstáculo no qual pode fiar no caminho enquanto estiver trabalhando e remova os obstáculos de modo que fique limpo e livre antes de iniciar o trabalho;

•A área dentro de um perímetro de 15 metros da pessoa operando a furadeira deve ser considerada uma área perigosa na qual ninguém deve entrar enquanto que a furadeira estiver em uso, e quando necessário colocar uma faixa de sinalização amarela, sinais de advertência ou mesmo outra forma de sinalização devem estar no lugar ao redor da área do perímetro. Quando o trabalho for realizado simultaneamente por duas ou mais pessoas, deve-se cuidar constantemente, olhar ao redor ou de outra forma checar a presença e localização da outra pessoa que esta usando a furadeira enquanto trabalha, assim como uma distância segura entre uma pessoa e outra o suficiente para garantir a segurança de todos;

•Antes de iniciar o trabalho, cada componente da furadeira deve ser checado, para ter certeza que está em ordem para o trabalho e certifique-se que não há parafusos e porcas soltas, combustível espalhado, rupturas, rachaduras ou nenhum outro problema na qual possa interferir na segurança operacional.

Seja especialmente cuidadoso neste momento para checar se não há nenhum erro com a broca e mandril ou com o encaixe da qual a broca é fixada na furadeira.

Algumas verificações antes de ligar o motor

- A furadeira VF 500 é equipada com mecanismo de embreagem centrífuga na qual a broca inicia sua rotação imediatamente ao ligar o motor colocando o acelerador em posição iniciar. Quando ligar o motor segure firmemente de modo a garantir que o acelerador não entre em contato com nenhum obstáculo;
- Depois que ligar o motor certifique cuidadosamente se a broca parou de girar. Se a broca continuar a girar mesmo depois de ter retornado completamente, desligue o motor e leve ele até uma rede de Assistência Técnica autorizada Vulcan Equipamentos para conserto.

EVITE PROBLEMAS COM BARULHO

Nota: Verifique e acompanhe as regulamentações locais com o nível de barulho e horário para utilizar a furadeira VF500.

Em geral, utilizar a furadeira entre os horários das 07:00 horas às 17:00 horas nos dias de semana e das 09:00 horas às 17:00 horas nos finais de semana. Evite usar a furadeira tarde da noite ou muito cedo pela manhã.

Cuidados sobre quando usar a furadeira VF500

- Quando usar sua furadeira, segure a alça firmemente com as duas mãos, coloque seus pés levemente afastados em que seu peso seja distribuído uniformemente nas duas pernas e sempre certifique-se estar firme, mesma postura enquanto estiver trabalhando;
- Mantenha velocidade do motor no nível requerido para trabalho de furação e nunca aumente a velocidade do motor acima do necessário;
- Certifique-se nunca autorizar que outras pessoas possam entrar na área de trabalho;
- Seja especialmente cuidadoso para não escorregar se estiver chovendo ou se a chuva acabou de parar, tendo em vista que o terreno é suscetível de ser escorregadio nestas condições;
- Cuide com a situação de perigo a todo tempo. Advertir adultos para deixar animais e crianças longe da área de trabalho;
- Estabelecer um método de segurança para ganhar sua atenção durante a operação;
- Tenha cuidado se você for abordado;
- Se alguém ligar para você ou de outra forma interromper você enquanto estiver trabalhando, tenha o cuidado de desligar o motor;
- Nunca toque na vela de ignição ou no cabo da vela enquanto o motor estiver funcionando isso pode resultar em uma descarga elétrica;
- Nunca toque o silencioso (escapamento) ou parte metálica do motor enquanto o motor estiver funcionando ou imediatamente após desligá-lo. Essas partes metálicas alcançam elevadas temperaturas durante o funcionamento podem assim ocasionar sérias queimaduras



- Quando você terminar a furação em um local e deseja continuar em outro local, desligue o motor e somente depois leve-o ao novo lugar.
- Nunca transporte a Furadeira VF500 em estradas irregulares em longas distâncias sem remover todo o combustível do tanque, pois isso poderá causar vazamentos de combustível no tanque.

NOTAS SOBRE CUIDADOS E MANUTENÇÃO DE SUA FURADEIRA VULCAN VF500

- A fim de manter sua Furadeira Vulcan VF500 em bom funcionamento, execute as operações de manutenção e verificação descrito neste manual freqüentemente. No caso em que as peças devem ser substituídos ou reparadas, entre em contato com assistência técnica autorizada para a manutenção ou reparação das peças a furadeira;
- Sob nenhuma circunstância você deve desmontar a furadeira Vulcan VF500 ou alterá-la de qualquer forma. Isso pode resultar em um produto danificado durante a operação ou a furadeira pode deixar de funcionar corretamente.
- Certifique-se de desligar o motor antes de efetuar qualquer operação de manutenção ou de verificação;
- Ao remover ou recolocar broca e mandril, não deixe de usar luvas grossas, resistentes e usar somente ferramentas e equipamentos adequados para evitar lesões;
- Ao substituir brocas ou quaisquer outras partes da furadeira, ou ao substituir o óleo ou qualquer lubrificantes, certifique-se sempre de usar apenas produtos de qualidade.

DESCRIÇÃO

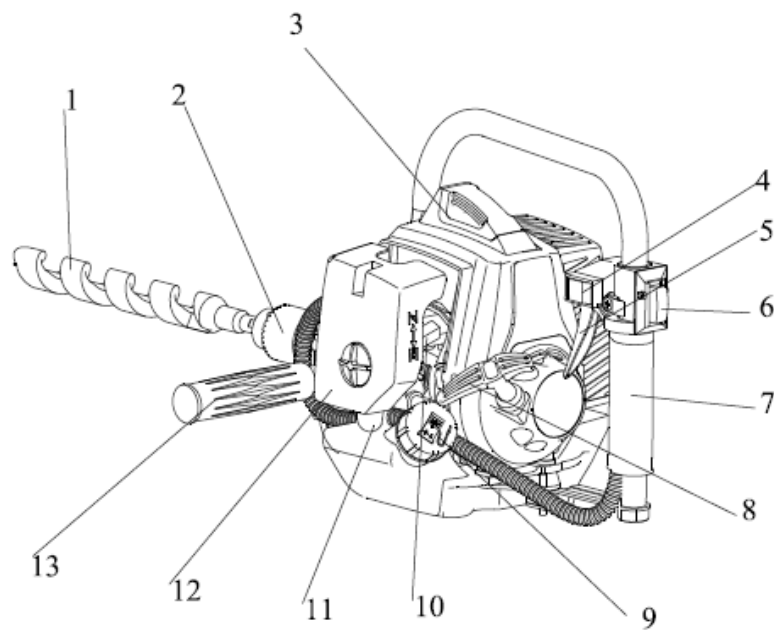

Número	Descrição	Número	Descrição
1	BROCA	8	MANÍPULO DE ARRANQUE
2	MANDRIL	9	TAMPA DE COMBUSTIVEL
3	VELA DE IGNIÇÃO	10	ALAVANCA DO AFOGADOR
4	TRAVA DO ACELERADOR	11	EJETOR OU BULBO
5	GATILHO DO ACELERADOR	12	FILTRO DE AR
6	INTERRUPTOR	13	PUNHO FRONTAL
7	PUNHO TRAZEIRO		

ACESSÓRIOS

CHAVE DE VELA 19 CHAVE ALLEN 3/4/5 MM CHAVE INGLESA 8X10 CHAVE INGLESA 14X17

MONTAGEM

1. Montagem do cabo frontal é conectada com a unidade da caixa de engrenagens com rosca sentido horário;

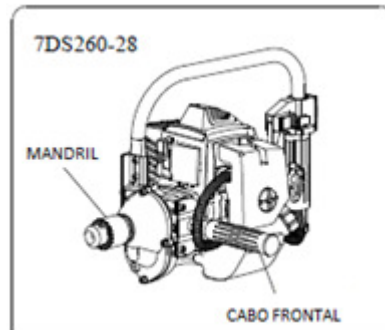

2. Parafusar o mandril no eixo do motor.

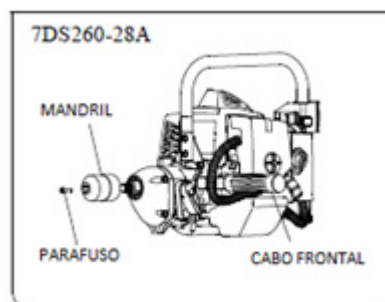

3. Insira a broca a ser utilizado depois de abrir o mandril com chave do mandril.

O mandril pode ser apertado com a mão sem a chave do mandril no modelo 7DS260-28A

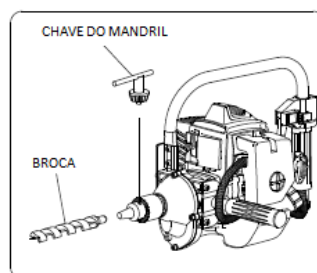

MISTURA DE COMBUSTÍVEL



AVISO PERIGO

- Nunca encha o tanque de combustível até o topo;
- Nunca colocar combustível no tanque em uma área não ventilado ou fechado;
- Não adicione combustível no tanque perto de uma lareira ou faíscas;
- Certifique-se de limpar o combustível derramado antes de tentar ligar o motor;
- Não tente reabastecer um motor quente.

Combustível utilizado para este modelo é uma mistura entre gasolina e óleo lubrificante dois tempo para esse tipo de motor.

Quando a mistura de gasolina com óleo de motor a dois tempos, usar apenas gasolina comum de boa qualidade . Isso ajudará a evitar possíveis danos ao motor.

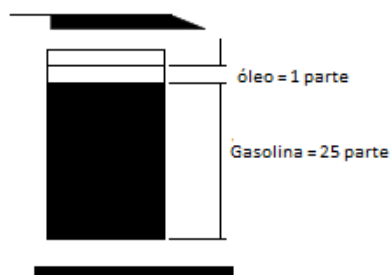

O combustível deve ser armazenado em recipientes apropriados e com tampa. Tanques ou recipientes de combustível podem vir a acumular pressão. Sempre abra lentamente a tampa de modo a permitir a saída vagarosa da pressão.

Antes de abastecer, desligue o motor.

Nunca abasteça o equipamento em ambientes fechados sem ventilação.

Certifique-se de apertar firmemente a tampa do tanque de combustível após o Abastecimento.

Verifique a presença de vazamentos. Caso haja, não funcione o equipamento até que o problema seja resolvido.

O combustível utilizado pelo equipamento é uma mistura de gasolina comum e óleo 2 tempos de boa qualidade, na proporção de 25:1

GASOLINA	OLEO 2 TEMPOS (COMUM)
25 LITROS	1000 ML
12,5 LITROS	500 ML
5 LITROS	200 ML
1 LITRO	40 ML

OPERAÇÃO

PROCEDIMENTOS DE ARRANQUE E PARADA DO MOTOR

LIGANDO O MOTOR FRIO

- 1- Mover o interruptor para "START" – Ligar.
- 2- Pressione ejetor de combustível na bomba. repetidamente até que o combustível entre no carburador;
- 3- Puxe a alavanca para cima para fechar combustível.
- 4- Move o gatilho do acelerador e mantenha-o posição de o bloqueio do acelerador;
- 5- Puxe o arranque até que o motor da sinal de pegar.
- 6- Pressione a alavanca para dentro (arranque excessiva com alavanca do afogador aberto causa afogamento do motor tornando-o difícil de iniciar a partida);
- 7- Puxe o manípulo de arranque até o motor ligar;
- 8- Quando o motor é ligado , desligue o arranque , retornando a alavanca do afogador para "RUN" Aberto.
- 9- Desengate o bloqueio do acelerador (se houver) pressionando o gatilho do acelerador brevemente;
- 10-Deixar o motor aquecer durante alguns minutos antes de usar.
- 11-Girar o manípulo deslocando para a posição de avanço (F) , em seguida, pressionando o acelerador Isso irá girar a broca;
- 12-Para retirar a broca colocar na posição (R) conduzindo a broca de volta para fora .

LIGANDO O MOTOR QUENTE

Mude a alavanca do afogador para posição RUN

- Se o tanque de combustível estiver seco, repita os passos 1-2-7
- Se o tanque de combustível estiver com gasolina, puxe o manípulo de arranque uma a três vezes e o motor deve iniciar.

DESLIGANDO O MOTOR

- Solte o acelerador e deixe o motor funcionar sem carga durante alguns segundos .
- Mova a chave para posição DESLIGAR “STOP”

Se a corda de arranque é puxado repetidamente com o afogador ligado, ele pode afogar o motor e tornar o arranque difícil. Se você afogou o motor, retire a vela de ignição e puxe o manípulo de arranque do para eliminar qualquer excesso de combustível; então seque os eletrodos das velas e substituí-lo no motor.

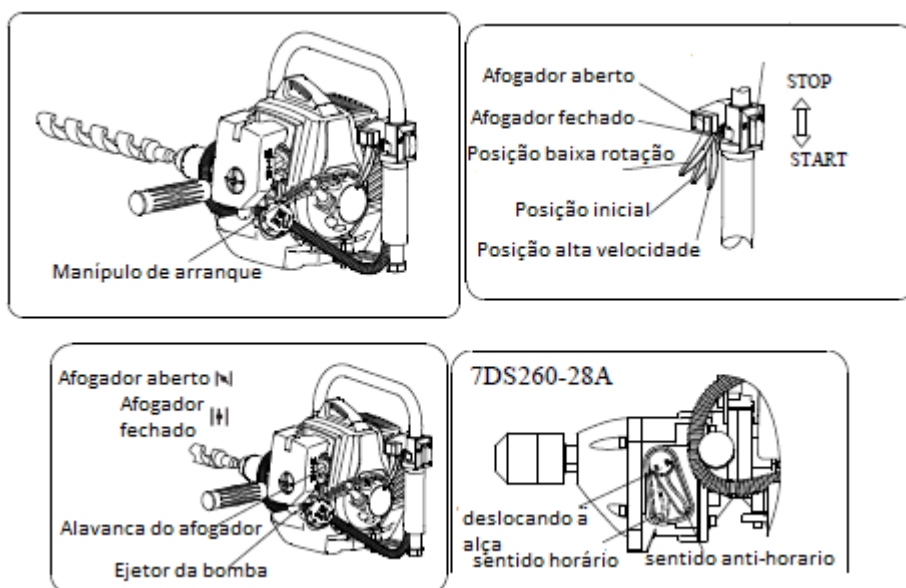

OPERAÇÃO DE FURAÇÃO



AVISO PERIGO

NÃO USE A BROCA PARA FURAR METAL.

- Mantenha a broca furando reto. A broca inclinada pode danificar a broca e quebrá-la.
- Mantenha o motor funcionando a todo vapor durante a operação.
- Evite tocar no cabo da vela de ignição durante a operação

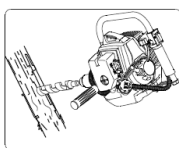

AJUSTE DE VELOCIDADE EM BAIXA ROTAÇÃO

- A velocidade de giro do motor é pré-ajustada na fábrica para que o motor se mantenha girando sem mover a broca ao liberar a alavanca do acelerador para a posição de marcha lenta. No entanto, devido a alterações nas condições do motor, pode ser necessária para ajustar a marcha lenta;
- Para aumentar a marcha lenta, gire o parafuso de ajuste da marcha lenta, até que a velocidade preferida seja obtida . Para diminuir a marcha lenta, desapertar o parafuso de ajuste de marcha lenta até que a velocidade preferida seja obtido.

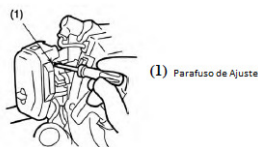

REVERSÃO DE ROTAÇÃO

- Este modelo é equipado de um mecanismo de reversão do sentido de rotação da broca.
- Quando for furar, a alavanca de reversão deve apontar para baixo, na posição sentido horário.

Se por um acaso a broca emperrar durante o trabalho, posicione a alavanca reversora.

no sentido anti-horário (apontada para cima) para desprender a broca.

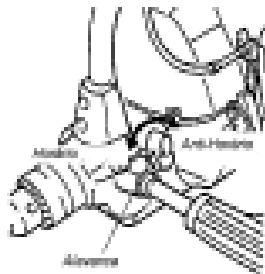

Nota: Sempre que for operar o reversor de rotação, observe o seguinte:

- O motor deve estar em lenta antes de qualquer mudança no sentido de rotação da broca.
- Para mudar a alavanca de posição, faça-o dando uma leve acelerada no motor tanto para desengatar como também para engatar a reversão.
- Caso a alavanca não esteja engrenando não a force nem acelere demais sendo que poderá danificar o equipamento.
- Não acione a alavanca de reversão enquanto a broca estiver girando podendo assim danificar o equipamento.
- Mantenha qualquer objeto (roupa, cabelo, fios de eletricidade etc) longe das partes móveis do equipamento enquanto este estiver em funcionamento.
- Caso a broca emperre ou trave, não tente tirá-la usando a força.
- Quando for trocar a broca, certifique-se que o motor esteja desligado.
- Depois de algum tempo trabalhando, algumas partes do equipamento como a broca, a carcaça da engrenagem, o silencioso e o cilindro estarão superaquecidas. Não toque em nenhuma destas partes.

- Sempre desconecte o cabo da vela para evitar que o motor entre em funcionamento acidentalmente antes de realizar qualquer manutenção no motor ou de armazená-lo.

MANUTENÇÃO E CUIDADOS



AVISO PERIGO

Usar apenas peças de reposição e acessórios originais. Não fazer isso pode causar possíveis lesões, mau desempenho e pode anular a garantia.

- O equipamento não deve rodar no modo ocioso. Se este equipamento rodar em rotação de lenta, favor encaminhar o equipamento ao assistente técnico para manutenção;
- Você pode fazer ajustes e reparos descritos aqui. Para outros reparos, favor entrar em contato com assistente técnico autorizado;
- A manutenção inadequada pode gerar excesso de depósitos de carbono, resultando em perda de desempenho e descarga de carvão além de gotejamento de resíduo oleoso no silencioso;
- Certificar-se de todas as alças, cintas defletores estão adequadamente e firmemente ligados para evitar o risco de ferimentos pessoais.

SILENCIOSO

Dependendo do tipo de combustível utilizado, e a quantidade de óleo usado e ou suas condições de operação do silencioso pode bloquear com depósitos de carbono . Se você notar uma perda de potência com a sua máquina procure um técnico qualificado para remover esses depósitos para restaurar o desempenho.

FILTRO DE AR

1. A poeira acumulada no filtro de ar reduz a eficiência do motor, aumenta o consumo de combustível e permite que as partículas abrasivas passem para dentro do motor. Retirar o filtro de ar tantas vezes quanto necessário para manter em bom estado de limpeza.
2. A poeira da superfície pode ser facilmente removido batendo o filtro. Detritos pesados devem ser lavadas em solvente adequado.
3. Retire a tampa do filtro, soltando botão da tampa do filtro de ar.

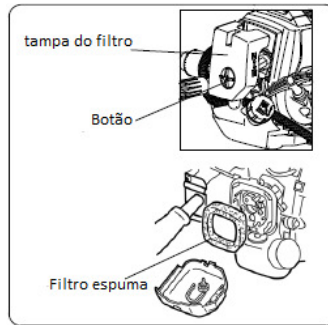

AJUSTANDO O CARBURADOR

Não ajuste do carburador a menos que seja necessário .Se você tiver problemas com o carburador , consulte o seu fornecedor. O ajuste incorreto pode causar danos ao motor e anulará a garantia .

MANUTENÇÃO E CUIDADOS

FILTRO DE COMBUSTÍVEL

- Tanque de combustível é equipado com um filtro. O Filtro situa-se na extremidade da mangueira de combustível e pode ser retirado para fora através da tampa de combustível com um pedaço de fio de gancho ou algo semelhante;
- Verifique o filtro de combustível periodicamente. Não permita que a poeira entre no tanque de combustível. Filtro entupido irá causar dificuldade na partida do motor ou anormalidades no desempenho do motor;
- Quando o filtro estiver sujo, substituir o filtro;
- Quando o interior do tanque de combustível está sujo, ele pode ser limpo por lavagem do tanque retirando totalmente a gasolina .

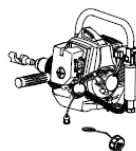

VELA DE IGNIÇÃO

- Não tente retirar vela com motor quente, para evitar possíveis danos na rosca da vela;
- Limpe ou substitua a vela se sujado com os detritos oleosos pesados;

- Substituir o cachimbo se o eletrodo central está desgastado arredondada na extremidade;
- Abertura de faísca 0,6 - 0,7 mm (.023" .028");
- Torque de Aperto = 14-15Nm (125-135in.lb).

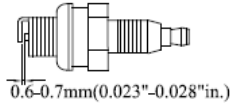

CAIXA DE ENGRENAGEM

- Depois de trabalhar entre 40-50horas, encher de graxa com a quantidade certa
- Remova o parafuso para colocar a graxa à base de lítio, girar o eixo manualmente até que a graxa emerge, em seguida, coloque novamente o parafuso.
- Coloque a graxa à base de lítio através do copo de enchimento que acompanha a Furadeira.

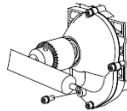

ARMAZENAMENTO E TRANSPORTE

Transporte e Armazenamento

- O motor deve ser desligado quando é transportado para as áreas de trabalho;
- Depois de desligar o motor, o silencioso ainda está quente, nunca toque nas partes quentes como o silencioso;
- Confirmar que o combustível não tenha vazado do tanque;
- Deixe o motor esfriar; esvaziar o tanque de combustível e fixar o motor para mover, antes de transportar em um veículo.

Armazenamento prolongado

- Inspecionar, limpar e reparar o motor, se necessário;
- Remova todo o combustível do tanque;

- Ligue o motor - isso vai consumir todo o combustível o carburador;
- Retire a vela de ignição e despeje uma colher de chá de óleo de motor limpo na vela de ignição;
- Armazenar em local limpo e seco, livre de poeira.



AVISO PERIGO

Por favor, esvaziar o tanque de combustível antes de transportar para evitar vazamento de combustível do motor. Para evitar danificar a broca removê-la, colocar todos os acessórios no pacote para melhor transportar.



AVISO PERIGO

Não armazenar em uma área onde os vapores de combustível podem chegar a uma chama aberta de aquecedores de água quente, aquecedores, fornos , etc. Armazenar em local bem ventilada.

PROBLEMAS E SOLUÇÕES

1.FALHA AO LIGAR

Sintoma			Possível Causa	Solução
Compressão Anormal	Vela de Ignição anormal	Sistema de combustível anormal	Sem combustível no tanque Filtro de combustível obstruído	Adicionar Combustível limpar o filtro de combustível
		Sistema de combustível normal	Gasolina suja Água na Gasolina Gasolina no Cilindro Mistura inadequada	Substituir a Gasolina Substituir a Gasolina Retirar a vela e secar Misturar a gasolina novamente
do Cilindro	Sistema de Combustível anormal	corrente elétrica da vela anormal	Vela de ignição sujo com óleo Vela de Ignição com fio rompido Abertura da vela muito aberta ou muito fechada	Limpar o óleo da vela Substituir da vela de Ignição Ajusta a vela entre 0.6-0.7mm
		Corrente elétrica da Vela anormal	cabo de ignição rompido Bobina solta	Substituir o cabo Apertar
Sistema de combustível anormal	Sistema de Ignição anormal	Baixa Compressão	Falta de lubrificação Anel quebrado Vela Frouxa	Substituir por novo Substituir Apertar
		Ignição de partida anormal	Fuga de corrente elétrica no cachimbo de vela curto no cabo de ignição	Reparar o cachimbo de vela reparar ou substituir

PROBLEMAS E SOLUÇÕES

2. BAIXA ROTAÇÃO

Sintomas	Possível Causa	Solução
Rotação limitada - Baixa	Filtro de combustível obstruído, Falta de combustível	Regulagem no carburador
Retorno de combustível	Depósito de carvão na saída do silencioso	Limpeza do silencioso
Compressão inadequada		
Vazamento no motor	Carcaça Trincada Vazamento no retentor	Reparar e trocar
Vazamento no eixo do virabrequim	Retentor gasto	Trocar o retentor
	Aquecimento do motor	Utilizar em alta rotação
	Depósito de óleo no cilindro	Limpeza do excesso de óleo

3. Motor instável

Sintomas	Possível Causa	Solução
Som diferente no motor	Rolamento do eixo gasto	Troca do rolamento
Som de biela batendo	Sobreaquecimento no motor Falta de lubrificação no virabrequim Combustível impróprio	Reparo e troca Mistura correta da gasolina Mistura correta da gasolina
Falha de Ignição	Água no combustível Falha na faísca da vela Calibragem incorreta da bobina	Substituir combustível Ajustar a vela 0.6-0.7mm Ajustar a bobina 0.3-0.4mm

4. Parada do motor repentina

Possível Causa	Solução
Término do combustível Vela de ignição com resíduo de óleo e cabo de vela rompido.	colocar combustível limpeza de óleo substituição dos cabos de vela.

FICHA TÉCNICA

Modelo: VF 500

Sistema de arranque:	embreagem centrífuga automática
Velocidade máxima do eixo de transmissão:	1000/10060rpm
Velocidade na lenta:	2700/200rpm
Nível de vibração equivalente:	8,5 m/s ²
Nível de ruído	110 db
Taxa de redução	10.6: 1
Peso do equipamento	5,5 kg
Nomenclatura do equipamento	VF500-7ds260
Tipo de motor	refrigerado a ar, 2 tempos, vertical, pistão de válvula, movido a gasolina.
cilindrada cúbica	25.4
potência de saída	1 hp/ 7500
carburador	tipo diafragma
ignição eletrônica	
modo de partida	tipo retrátil
combustível usado	gasolina misturado com óleo 2t (proporção 30:1) 33 ml óleo por litro de gasolina
capacidade do tanque	650 ml
peso do motor	2,7 kg
diâmetro da broca (mm)	13x290 até 28x330
mandril padrão	1.5-13 mm 1/2-20 unf— 2-13 mm ½-20 unf

As especificações estão sujeitas a alterações sem aviso prévio.

*metodologia utilizada para calibração: K=2,5 dB(A) ISO22868

**metodologia utilizada para calibração: K=1,5 M/S² ISO22867

TERMO DE GARANTIA

A Spinner Indústria e Comércio Ltda., garante este produto contra defeitos de fabricação por um período de 3 (três) meses garantia de fábrica e mais 03 meses garantia exigido por lei de acordo com artigo 26 do Código de defesa do Consumidor, a partir da data de emissão da nota fiscal de venda ao consumidor final, comprometendo-se a reparar ou substituir dentro do período da garantia as peças que sejam reconhecidas pelo nosso departamento técnico como defeituosas.

ESTA GARANTIA NÃO COBRE DANOS CAUSADOS POR:

- Transporte inadequado, quedas e acidentes de qualquer natureza, uso indevido, e descumprimento das instruções contidas neste manual.
- Manutenção executada por pessoas não autorizadas
- Uso de peças não originais
- Produto violado
- Peças que sofrem desgaste natural com o uso.
- Produto com o certificado de garantia preenchido de forma incorreta.

Importado e Distribuído por:

Spinner Indústria e Comércio Ltda

CNPJ: 05.062.477/0001-15

Rua : Dario Borges de Lis, 1080 Bairro: CDI

Guarapuava – Paraná – Brasil

CEP: 85063-480

TEL: 55 42 3621-9100 SAC: 0800- 727 0069

Web site: www.vulcanequipamentos.com.br

Email: spinpecas@spinpecas.com.br

Origem R.P.C

ENTREGA ORIENTADA

NOME DO CLIENTE:	
ENDEREÇO:	
MUNICÍPIO:	UF:
CEP:	CPF/CNPJ:
TELEFONE:	CELULAR:
E-MAIL:	
DADOS DO PRODUTO:	
MODELO:	
NOTA FISCAL:	Nº. SÉRIE:
DATA DA VENDA:	

Declaro que recebi o produto acima descrito com as seguintes orientações:

- Montagem do produto;
- Demonstração e identificação dos comandos de acionamento;
- Como dar a partida no equipamento;
- Como utilizar o equipamento de maneira segura e rentável;
- Mistura adequada do combustível;
- Dever de uso dos respectivos equipamentos de proteção individual;
- Período de garantia e necessidade de apresentação da 1ª via da nota fiscal de venda ao consumidor para solicitação desta.

Assinatura do Consumidor

Assinatura do vendedor

Obs.: Esta via deste documento deve ser arquivada pelo revendedor juntamente com a cópia da nota fiscal de venda ao consumidor.

Vulcan

MÁQUINAS E EQUIPAMENTOS

Importado e Distribuído por:
Spinner Indústria E Comércio Ltda
Tel: 55 42 3621-9100 SAC 0800 7270069
Web site: www.vulcanequipamentos.com.br