

LISTA DE PEÇAS

ITM/B22- Rev.007

Item	Caixa	Qty	Descrição	Medidas (mm)
01	1/2	01	Rodapé frontal/ Pie frontal	1599x120x12
02	1/2	01	Travessa do rodapé/ Carril pie	415x120x12
03	1/2	01	Rodapé traseiro/ Pie trasero	1599x120x12
04	1/2	01	Lateral esquerda/ Lateral izquierdo	1955x445x15
05=09	2/2	01	Chão/ Suelo	537x445x12
06	2/2	01	Divisão esquerda/ División de la izquierda	445x456x12
07	1/2	01	Tampo das gavetas/ Cubre los cajones	1062x445x12
08	2/2	01	Pilastra da porta/ Puerta Pilastra	1267x80x12
09=05	2/2	01	Chão/ Suelo	537x445x12
10	2/2	01	Divisão direita/ División de derecho	1735x445x12
11	1/2	01	Travessa frontal/ Travesaño delantero	525x60x12
12	1/2	01	Lateral direita/ Lateral derecho	1955x445x15
13	1/2	01	Prateleira fixa/ Estante fijo	525x350x12
14	1/2	01	Tampo superior/ Cubierta superior	1599x445x12
15	1/2	02	Prateleira/ Estante	525x350x12
16	2/2	03	Fundo/ Fondo	1759x538x3
17	1/2	01	Chapéu/ Sombrero	1627x80x15
18	2/2	04	Porta grande/ Puerta grande	1743x265x15
19	1/2	02	Porta média/ Puerta média	1275x265x15
20	1/2	01	Frente de gaveta / Frente de cajón	533x152x15
21	1/2	01	Frente de gaveta maior/ Frente del cajón superior	533x260x15
22	1/2	04	Lado de gaveta/ Lado del cajón	350x100x12
23	2/2	02	Ripa de trás/ Malla detrás	500x100x12
24	1/2	02	Fundo de gaveta/ Fondo del cajón	499x367x3

LISTA DE FERRAGENS

A 	B 	C 	D 	E
04x Paraf. 4,5x50mm CHT.	02x Paraf. 3,0x20mm FLA.	04x Paraf. 4,0x22mm FLA.	20x Paraf. 3,5x40mm CHT.	16x Paraf. 3,5x25mm FLA.
F 	G 	H 	I 	J
112x Paraf. 3,5x12mm FLA.	12x Paraf. 3,5x12mm CHT.	16x Paraf. 3,0x16mm CHT.	04x Prego 12x12 anelado	71x Prego 10x10
K 	L 	M 	N 	O
52x Cavilha 5x25mm	15x Fixador de fundos	04x Porca cilíndrica	04x Porca sextavada	15x Cantoneira plástica
P 	Q 	R 	S 	T
08x Suporte prateleira	02x Suporte cabideiro meia-cana	01x Suporte cabideiro "U"	08x Puxador Indonesia 128mm	06x Pé "U" 50x40x100
U 	V 	W 	X 	Y
02x Corrediça metal 350mm	18x Dobradiça metal 26mm	18x Calço metal 5mm	01x Perfil "T" 1282mm	01x Cabid. madeira 1056mm
Z 	AA 	AB 		
01x Sachê de cola	25x Adesivo tapa parafuso	01x Etiqueta resinada Briz		



INSTRUÇÃO DE MONTAGEM

Roupeiro 06 Portas 02 Gavetas / Armario 06 puertas y 02 cajones

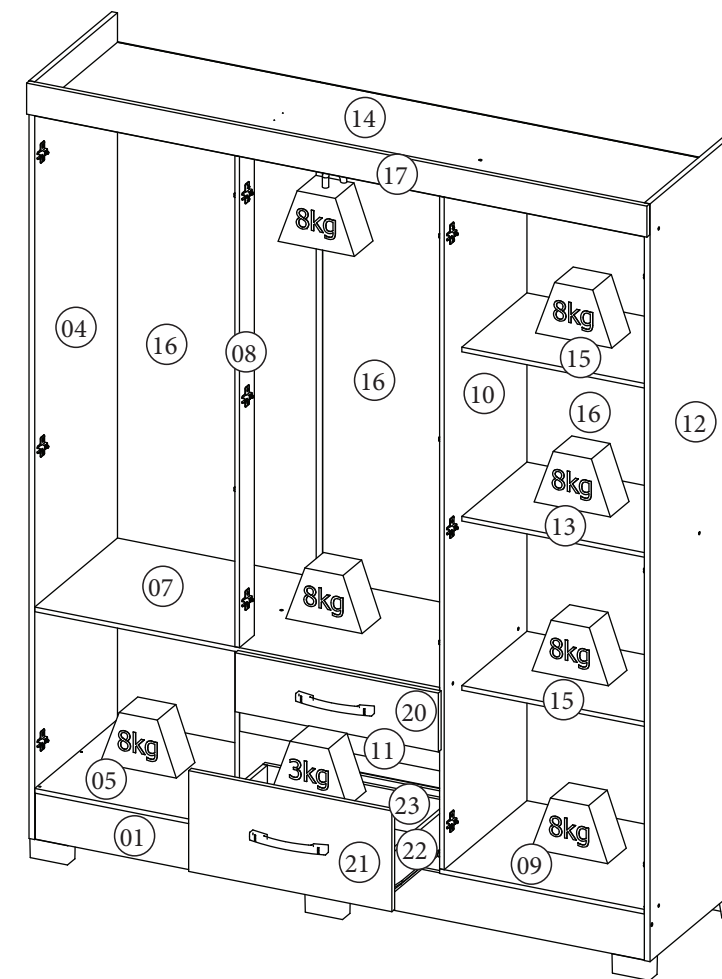
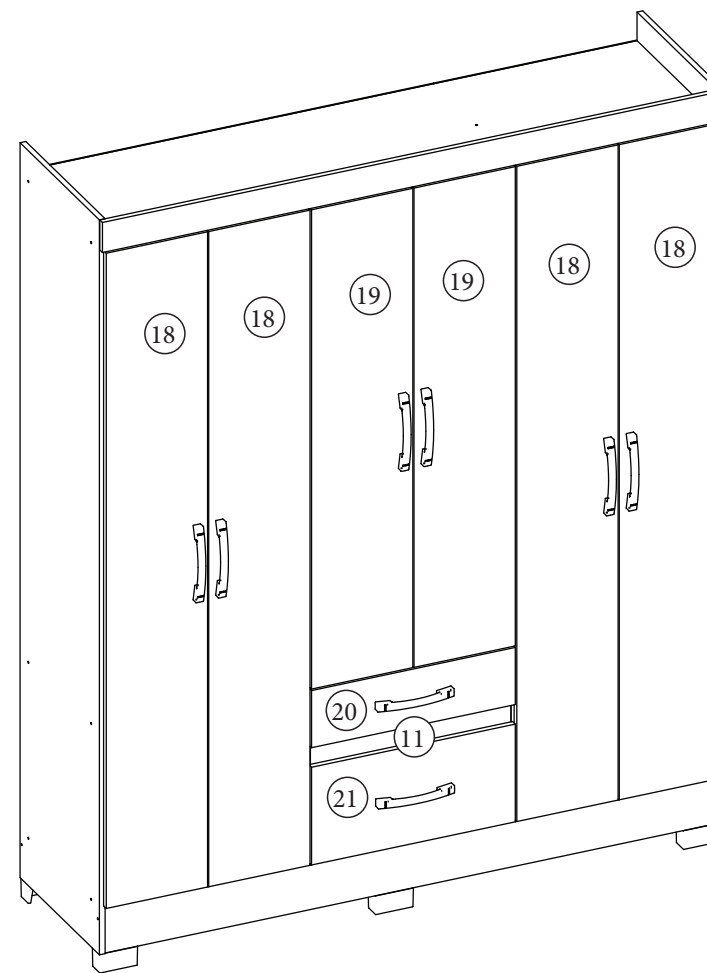

Pesos máximos recomendados com carga uniformemente distribuídas.
Peso máximo recomendado con la carga distribuida uniformemente.

- B22-10 - Branco
- B22-46 - Preto Tex/Branco
- B22-74 - Gris/Palha
- B22-76 - Gris
- B22-85 - Moka/Fendi
- B22-94 - Rústico

REQUISITOS PARA MONTAGEM
REQUISITOS PARA LA ASAMBLEA

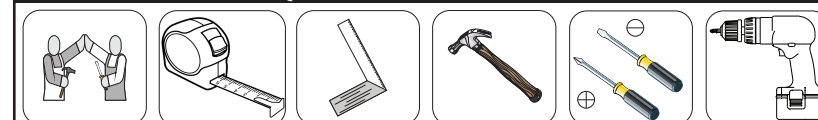

Imagens meramente ilustrativas / Imágenes meramente ilustrativas

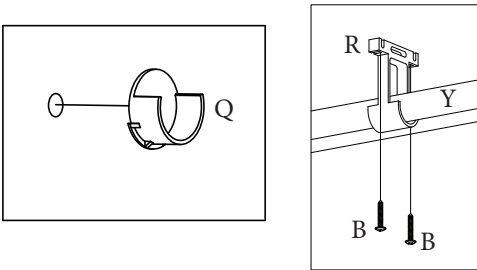

A peça nº 09 é igual ao nº 05.
 Un nº de pieza 09 es el mismo que nº 05.

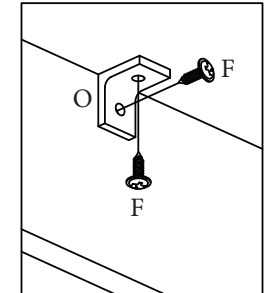
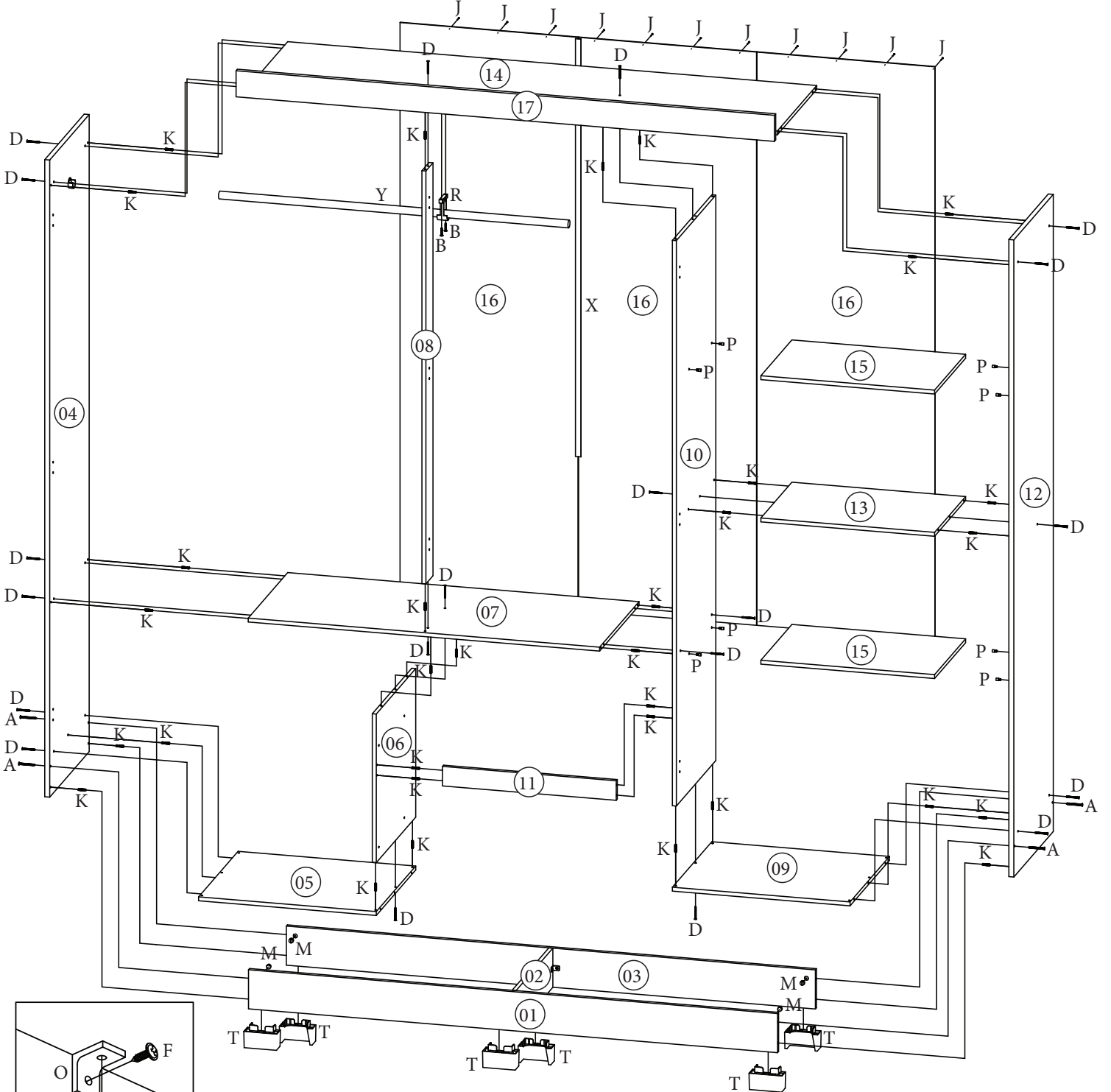
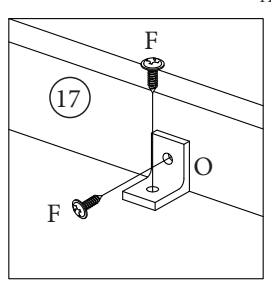

Fixação da cantoneira (O) na peça de nº (05) e (09) com as peças de nº (01) e (03).

Soporte de fijación (O) en nº de pieza (05) y (09) con las piezas en el nº (01) y (03).

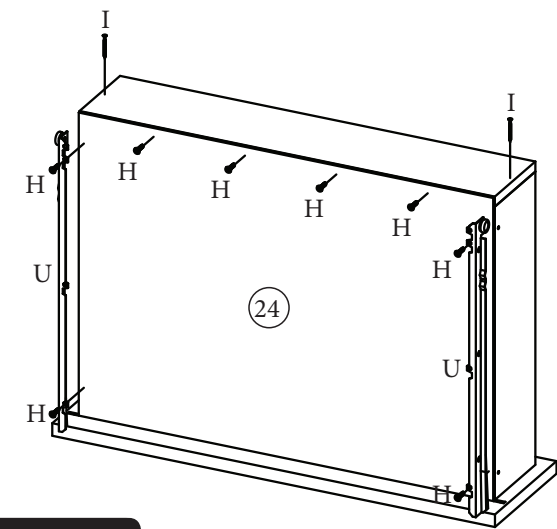
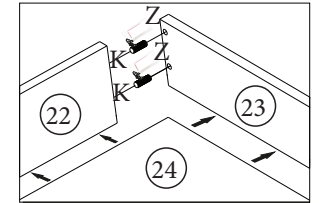
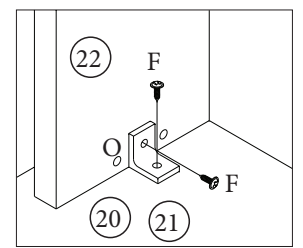
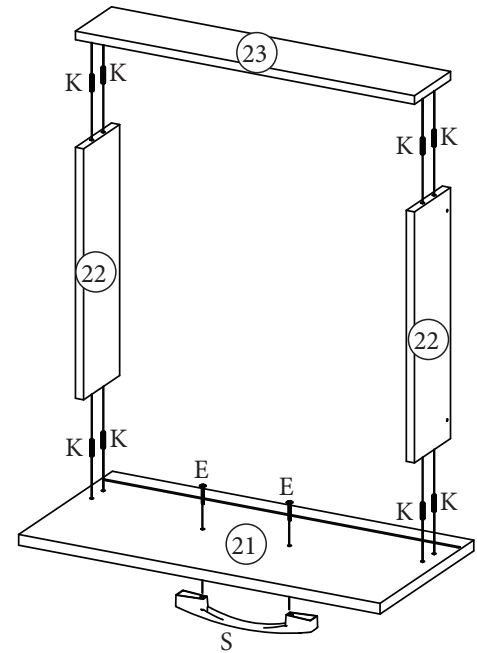
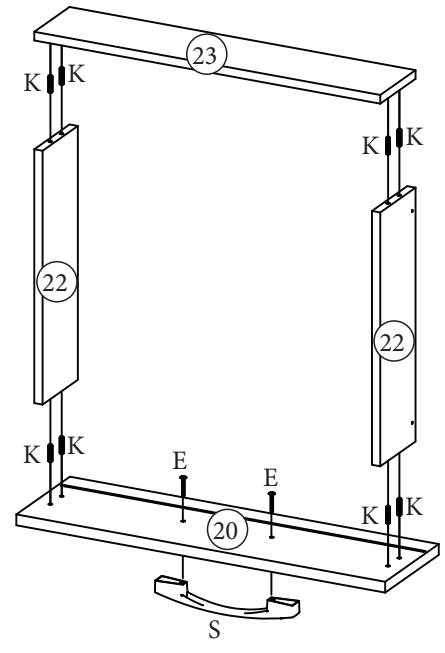
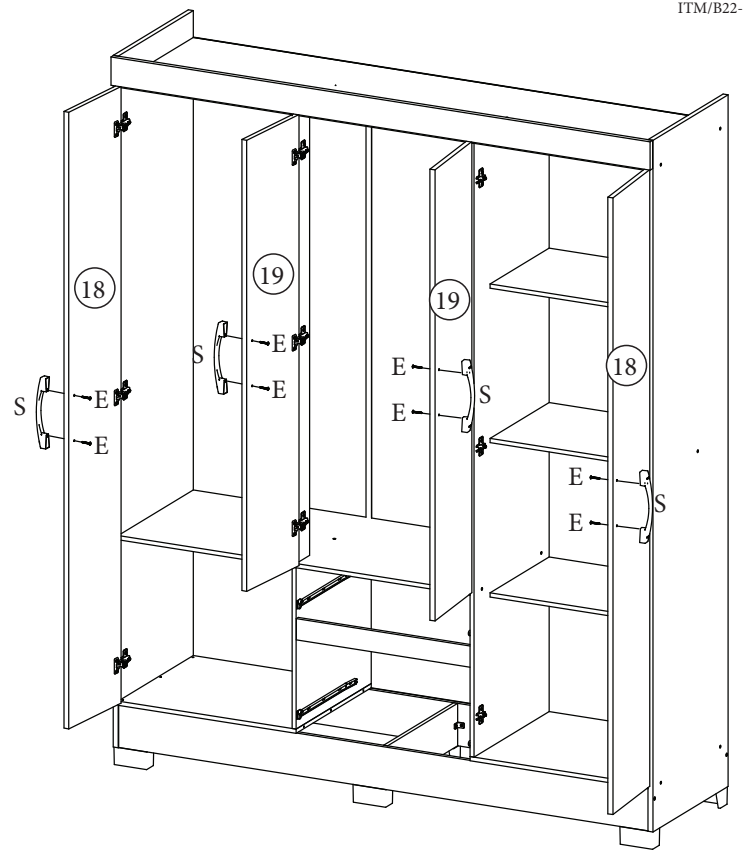
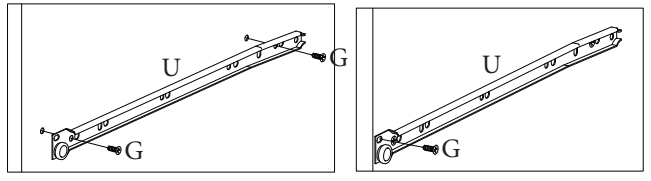
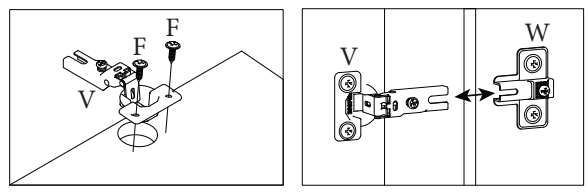
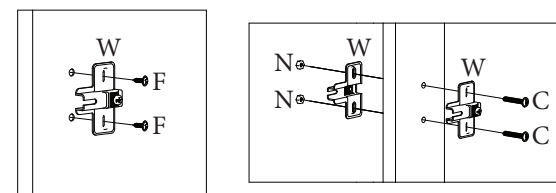
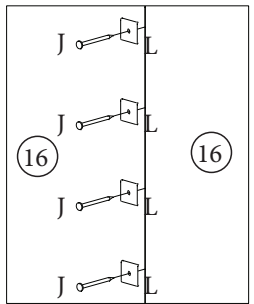
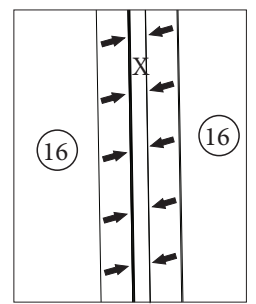
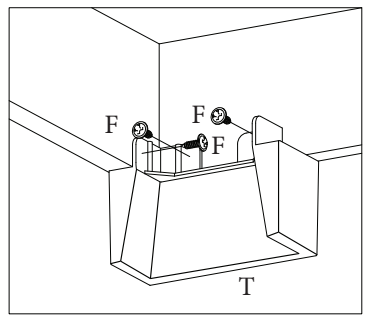

AVISO
 Para limpeza de seu móvel, use uma flanela seca ou umedecida, e não utilize produtos químicos que possam danificar seu produto.

AVISO
 Para limpeza de seu móvel, use uma flanela seca ou umedecida, e não utilize produtos químicos que possam danificar seu produto.

SISTEMA DE MONTAGEM
 O sistema de montagem dos produtos, funciona de acordo com a ordem crescente dos números indicados no desenho. Ex: 01, 02, 03, 04... até a conclusão da montagem.

SISTEMA DE MONTAGEM
 O sistema de montagem dos produtos, funciona de acordo com a ordem crescente dos números indicados no desenho. Ex: 01, 02, 03, 04... até a conclusão da montagem.