

08

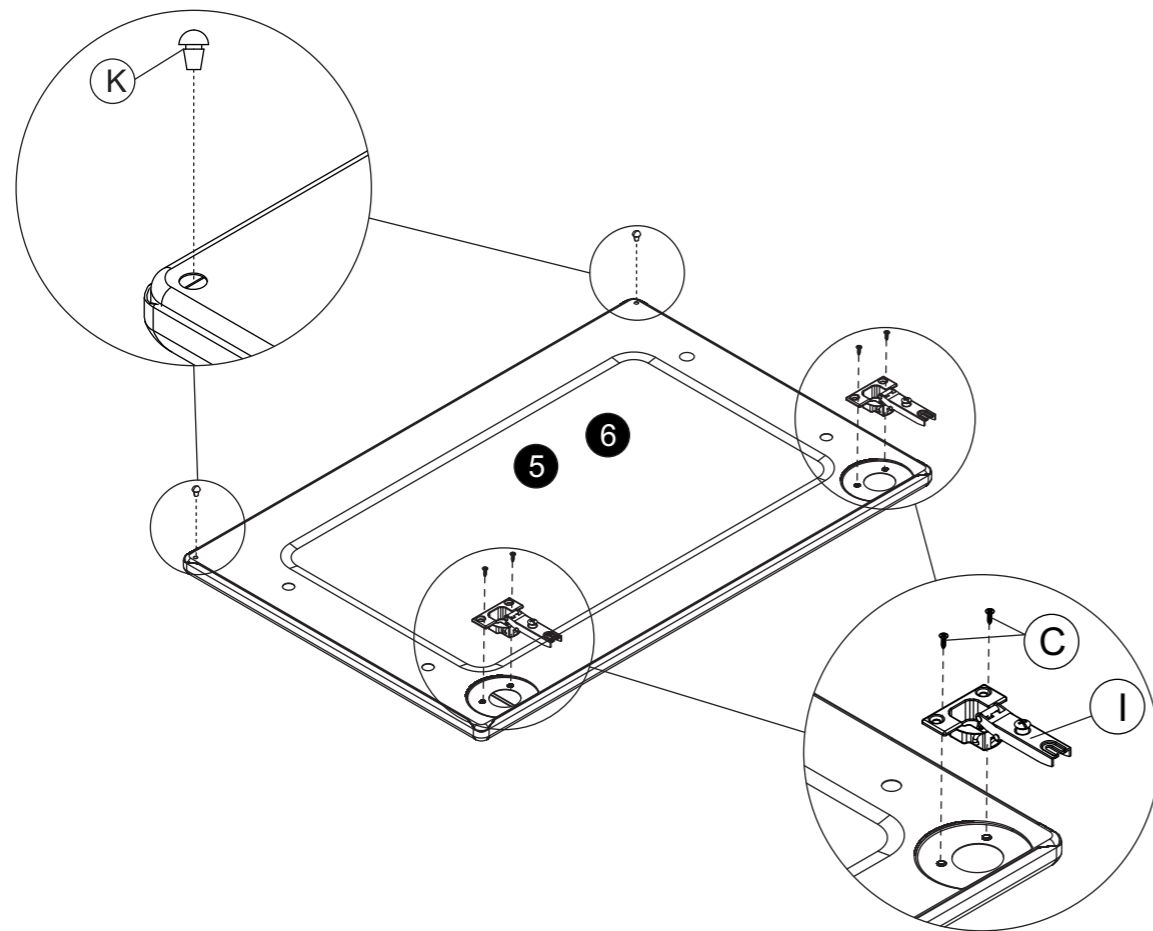

ATENÇÃO:
 -Ler e observar atentamente toda a instrução antes de iniciar a montagem.
 -Monte o móvel sobre uma forração, de preferência em cima de uma mesa.
 -Somente aperte os Parafusos após a montagem do móvel.
 -Observe que nas Laterais existe uma etiqueta de indicação.

ATTENTION:
 -Read the instructions carefully before starting the assembly
 -Assemble the cabinet on a carpet on top of a table if possible.
 -Fasten the screws only after the cabinet complete assembling.
 -Observe that there is an indication label on the side units.

ATENCIÓN:
 -Lea y fíjese atentamente en la esquemática de la ensamblaje, antes de armar el mueble
 -Arme el mueble sobre una superficie protegida, de preferencia arriba de una mesa.
 -Solamente apriete los Tornillos después del ensamblaje del mueble.
 -Fíjese que en la lateral existe una etiqueta que indica la dirección

Bertolini
Armário Triplo 1050
 Triple Cabinet 1050
 Armário Triple 1050



- | Quantidade
Quantity
Cantidad |
|------------------------------------|
| 02 |
| 02 |
| 01 |
| 01 |
| 02 |
| 01 |
| 01 |
- 1 Lateral /Side Panel/Lateral
 - 2 Base Maior/ Large Upper panel/Base Mayor
 - 3 Base Menor/Minor Upper panel/Base Menor
 - 4 Fundo /Bottom/Fondo
 - 5 Porta Direita /Right Door/Puerta Derecha
 - 6 Porta Esquerda /Left Door/Puerta Izquierda
 - 7 Coluneta /Column/Vigueta

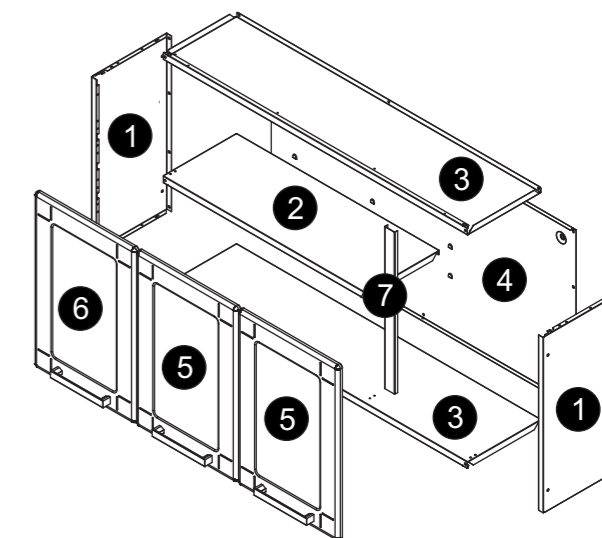

Ref:
6009 - 6010

TIPLA MÚTIPLA MÚTIPLA MÚTIPLA

09

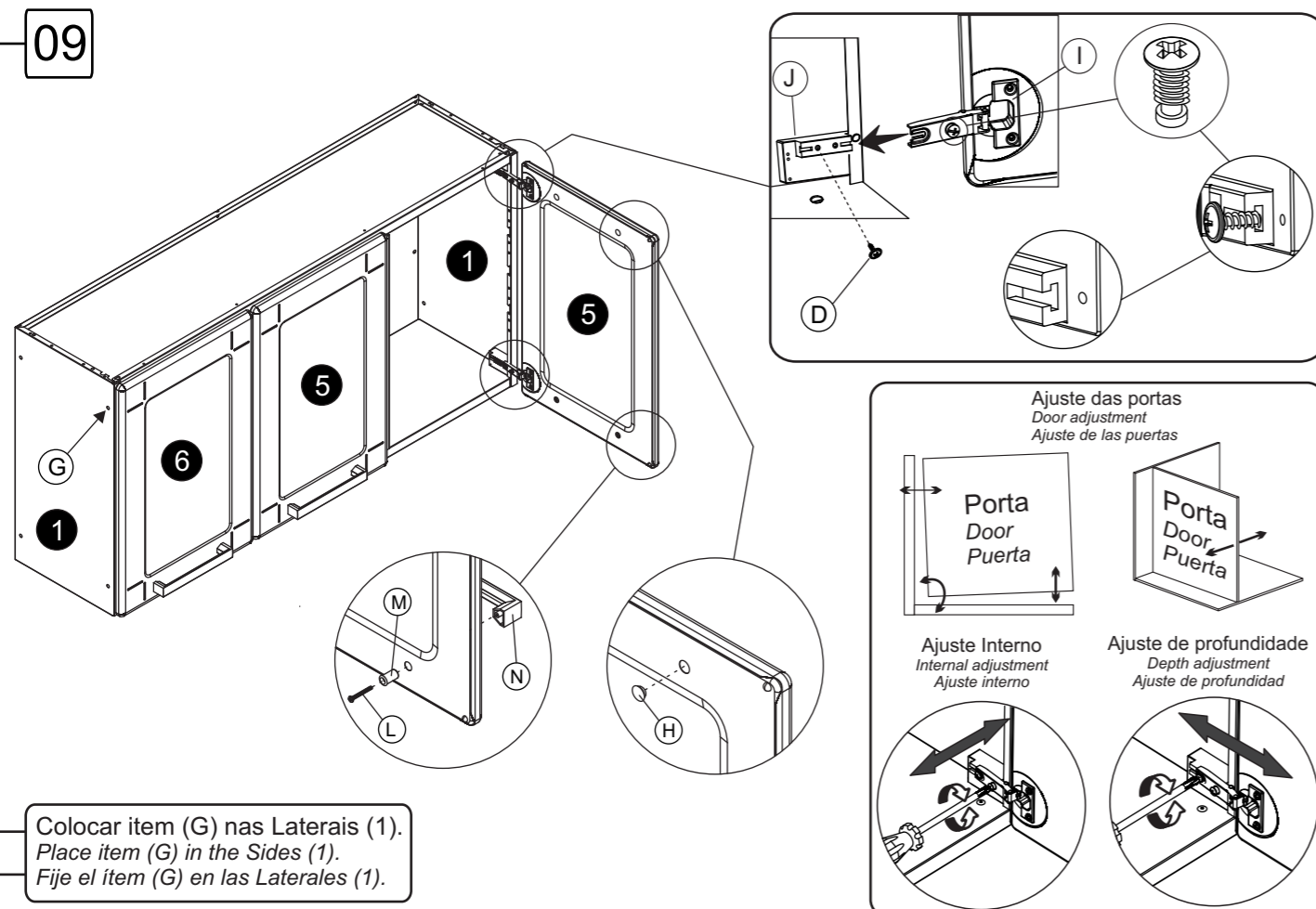

Colocar item (G) nas Laterais (1).
 Place item (G) in the Sides (1).
 Fije el ítem (G) en las Laterales (1).

TIPLA MÚTIPLA MÚTIPLA MÚTIPLA

Acessórios
 Hardware
 Accesorios

Quantidade
 Quantity
 Cantidad

A		Parafuso AA 4,8x45 Screw AA 4,8x45 Tornillo AA 4,8x45	02
B		Bucha S8 Bushing S8 Taco S8	02
C		Parafuso AA 4,2x9,5 Screw AA 4,2x9,5 Tornillo AA 4,2x9,5	12
D		Parafuso MP 3,5x10 Screw MP 3,5x10 Tornillo MP 3,5x10	24
E		Parafuso 3/16x5/16 Screw 3/16x5/16 Tornillo 3/16x5/16	12
F		Porca 3/16 Nut 3/16 Tuerca 3/16	12
G		Tapa furo Ø 6,5mm Hole cap Ø 6,5mm Tapa agujero Ø 6,5mm	08
H		Tapa furo Ø 10mm Hole cap Ø 10mm Tapa agujero Ø 10mm	06

Acessórios
Hardware
Accesorios

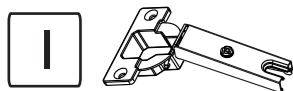

Dobradiça
Hinge
Bisagra

06

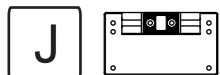

Calço
Wedge
Calce

06



Amortecedor
Shok-absorber
Amortiguador

06

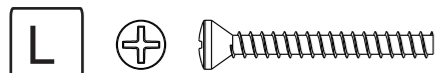

Parafuso MP 3,5x30
Screw MP 3,5x30
Tornillo MP 3,5x30

06



Bucha
Bushing
Taco

06



Puxador
Handle
Tirador

03



Tapa furo Ø 3mm
Hole cap Ø 3mm
Tapa agujero Ø 3mm

04

Quantidade
Quantity
Cantidad

TIPLA MÚLTIPLA MÚLTIPLA MÚLTIPLA

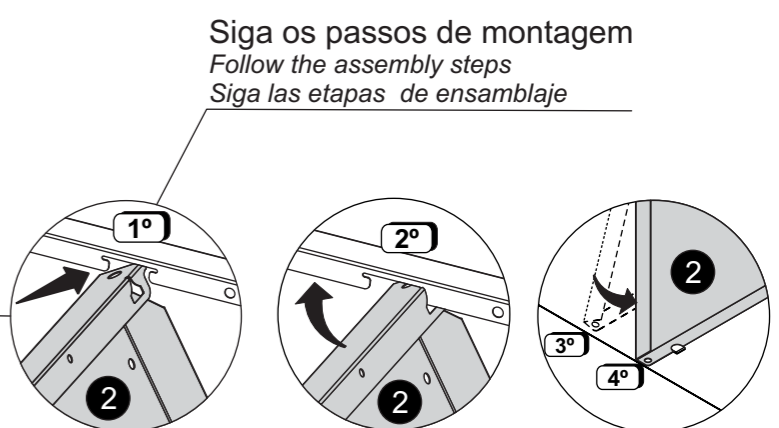
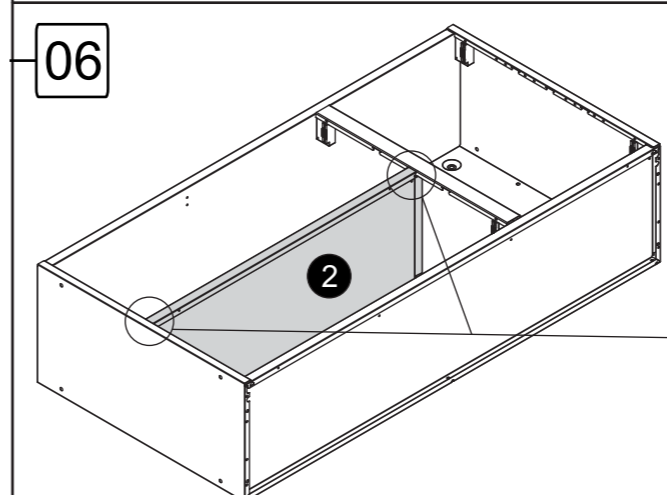
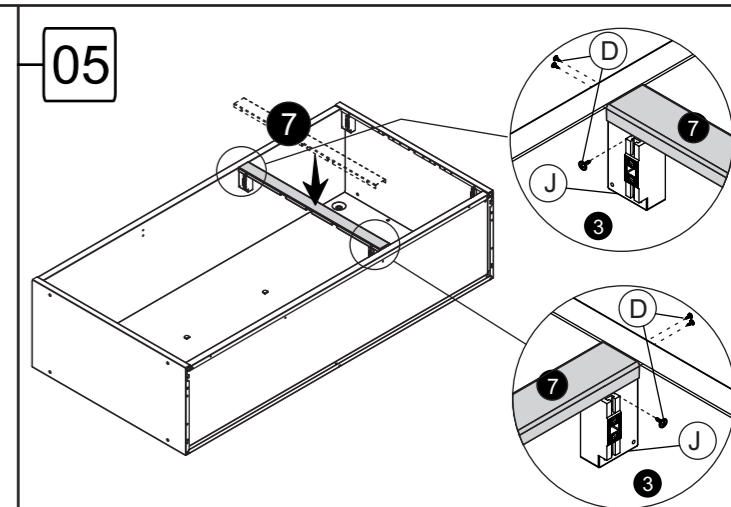
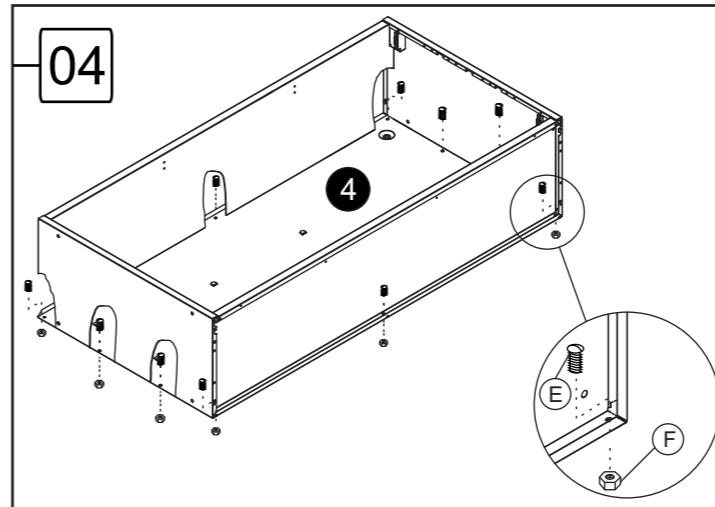
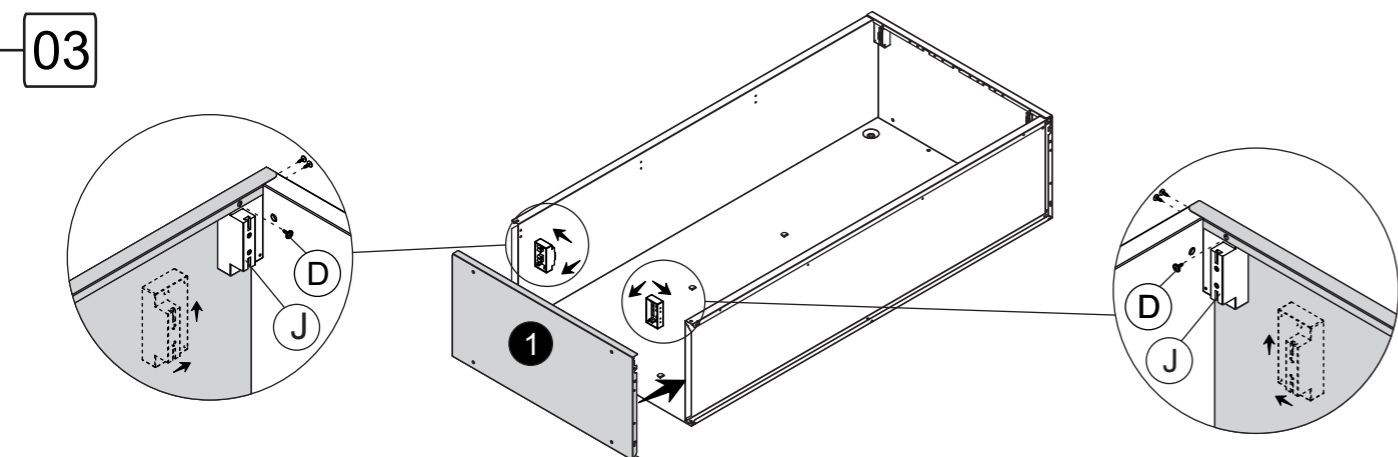
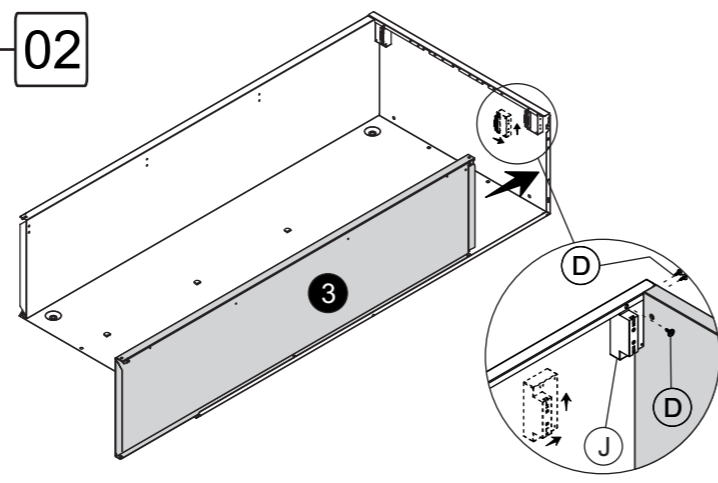
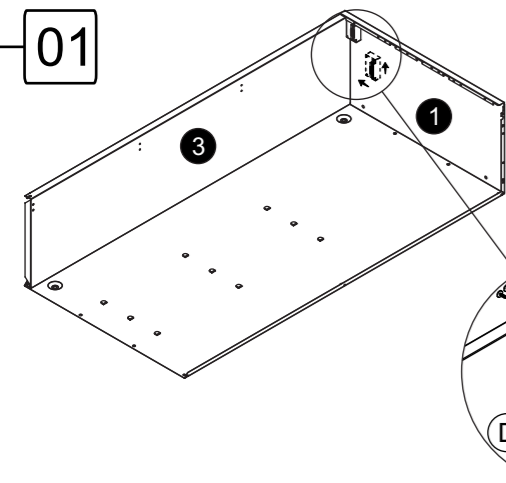

Siga os passos de montagem
Follow the assembly steps
Siga las etapas de ensamblaje

TIPLA MÚLTIPLA MÚLTIPLA MÚLTIPLA

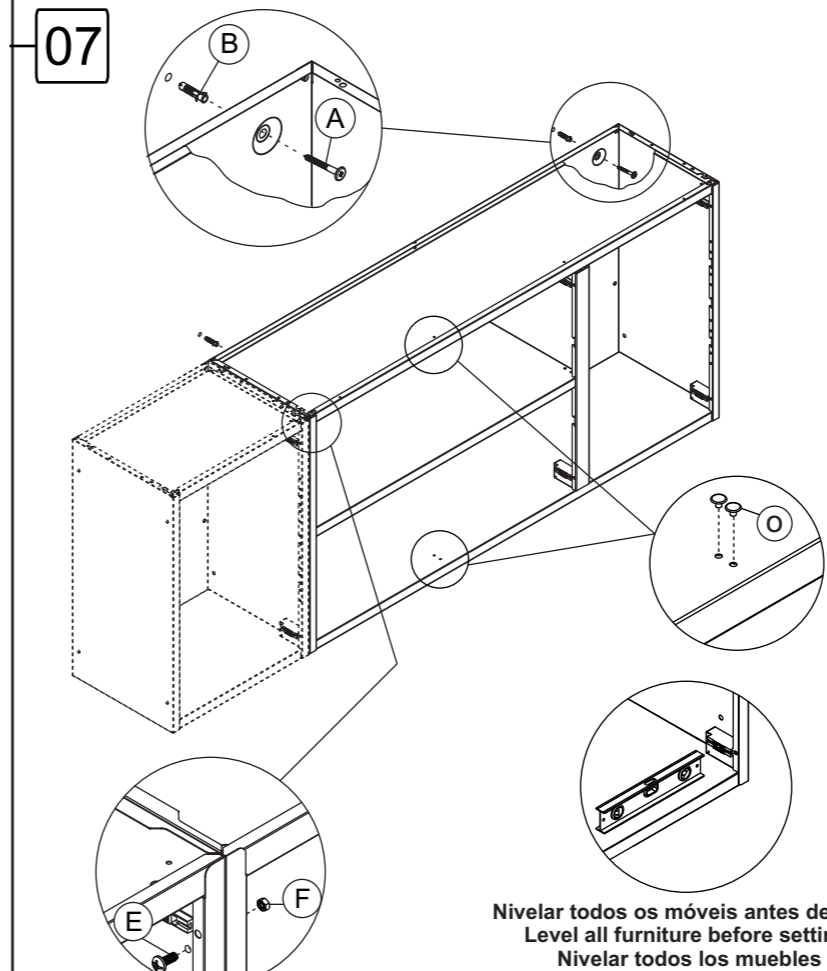

Fixação na Parede
Fastening to the wall
Fijación a la pared

IMPORTANTE:
Para sua segurança, fixe o móvel na parede com o acessório fornecido pela Bertolini.
OBS.: A Bertolini não se responsabilizará por acidentes decorrentes da não observância desta norma e pela fragilidade da parede.

IMPORTANT:
For your safety, fasten the cabinet to the wall with the accessory furnished by Bertolini. **NOTE.:** Bertolini will not be responsible for accidents resulting from non observing this norm or by the weakness of the wall.

IMPORTANTE:
Para su seguridad, fije el mueble en la pared con el accesorio suministrado por Bertolini. **OBS.:** Bertolini no se responsabilizará por accidentes ocasionados por la inobservancia de esta norma y por la fragilidad de la pared.

Nivelar todos os móveis antes de fixar.
Level all furniture before setting.
Nivelar todos los muebles antes de instalar.