

07

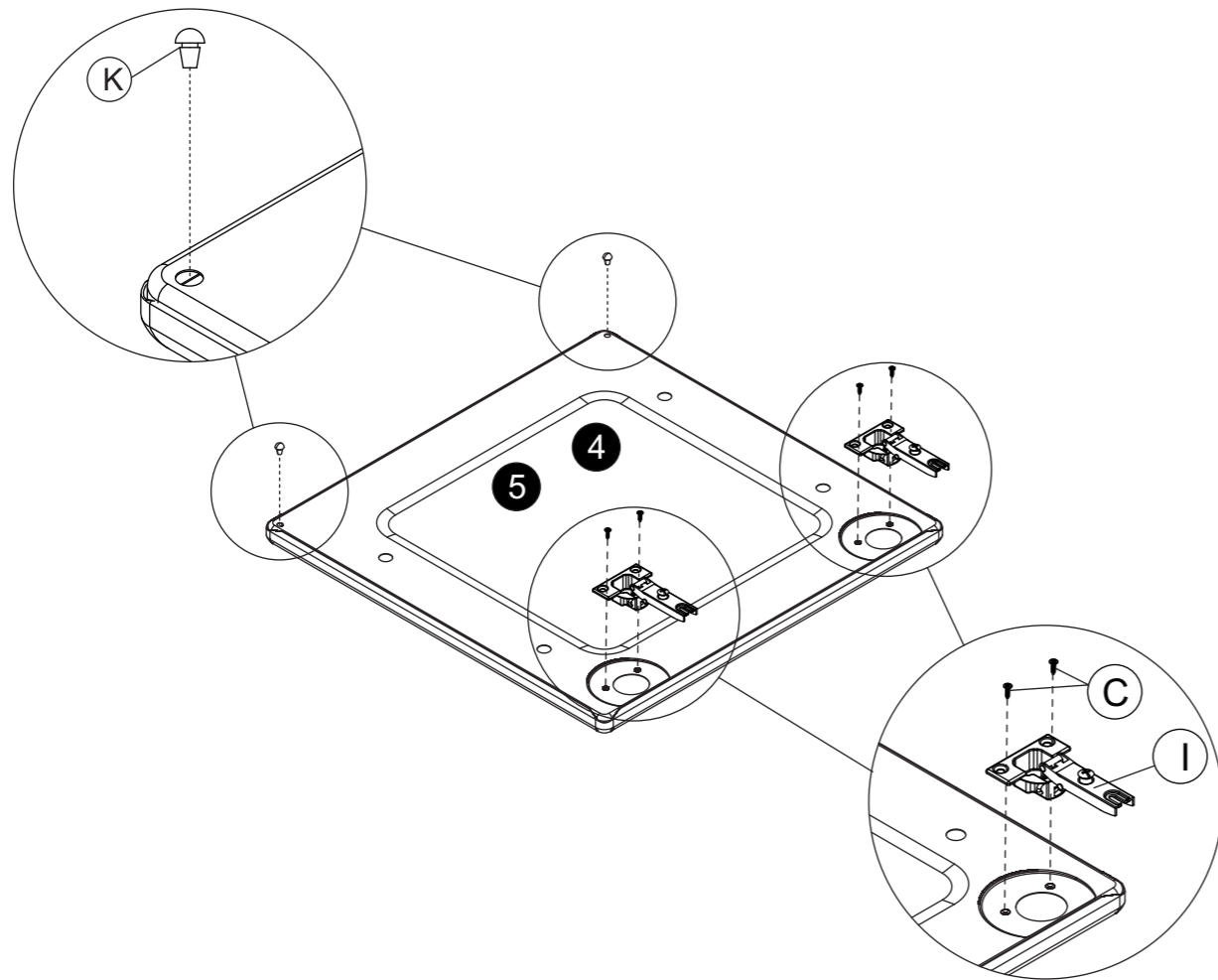

**ATENÇÃO:**  
 -Ler e observar atentamente toda a instrução antes de iniciar a montagem.  
 -Monte o móvel sobre uma forração, de preferência em cima de uma mesa.  
 -Somente aperte os Parafusos após a montagem do móvel.  
 -Observe que nas Laterais existe uma etiqueta de indicação.

**ATTENTION:**  
 -Read the instructions carefully before starting the assembly  
 -Assemble the cabinet on a carpet on top of a table if possible.  
 -Fasten the screws only after the cabinet complete assembling.  
 -Observe that there is an indication label on the side units.

**ATENCIÓN:**  
 -Lea y fíjese atentamente en la esquemática de la ensamblaje, antes de armar el mueble  
 -Arme el mueble sobre una superficie protegida, de preferencia arriba de una mesa.  
 -Solamente apriete los Tornillos después del ensamblaje del mueble.  
 -Fíjese que en la lateral existe una etiqueta que indica la dirección

**Bertolini**  
**Armário Triplo Baixo 1050**  
 Triple Cabinet low 1050  
 Armário Triple Bajo 1050



- Quantidade  
Quantity  
Cantidad
- |   |    |
|---|----|
| 1 | 02 |
| 2 | 02 |
| 3 | 01 |
| 4 | 02 |
| 5 | 01 |
| 6 | 01 |
- 1 Lateral /Side Panel/Lateral  
 2 Base /Upper panel/Base  
 3 Fundo /Bottom/Fondo  
 4 Porta Direita /Right Door/Puerta Derecha  
 5 Porta Esquerda /Left Door/Puerta Izquierda  
 6 Coluneta /Column/Vigueta

Ref:  
6003

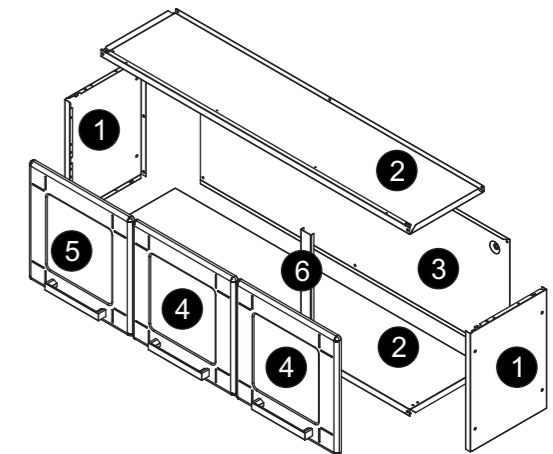

TIPLA MÚTIPLA MÚTIPLA MÚTIPLA

08

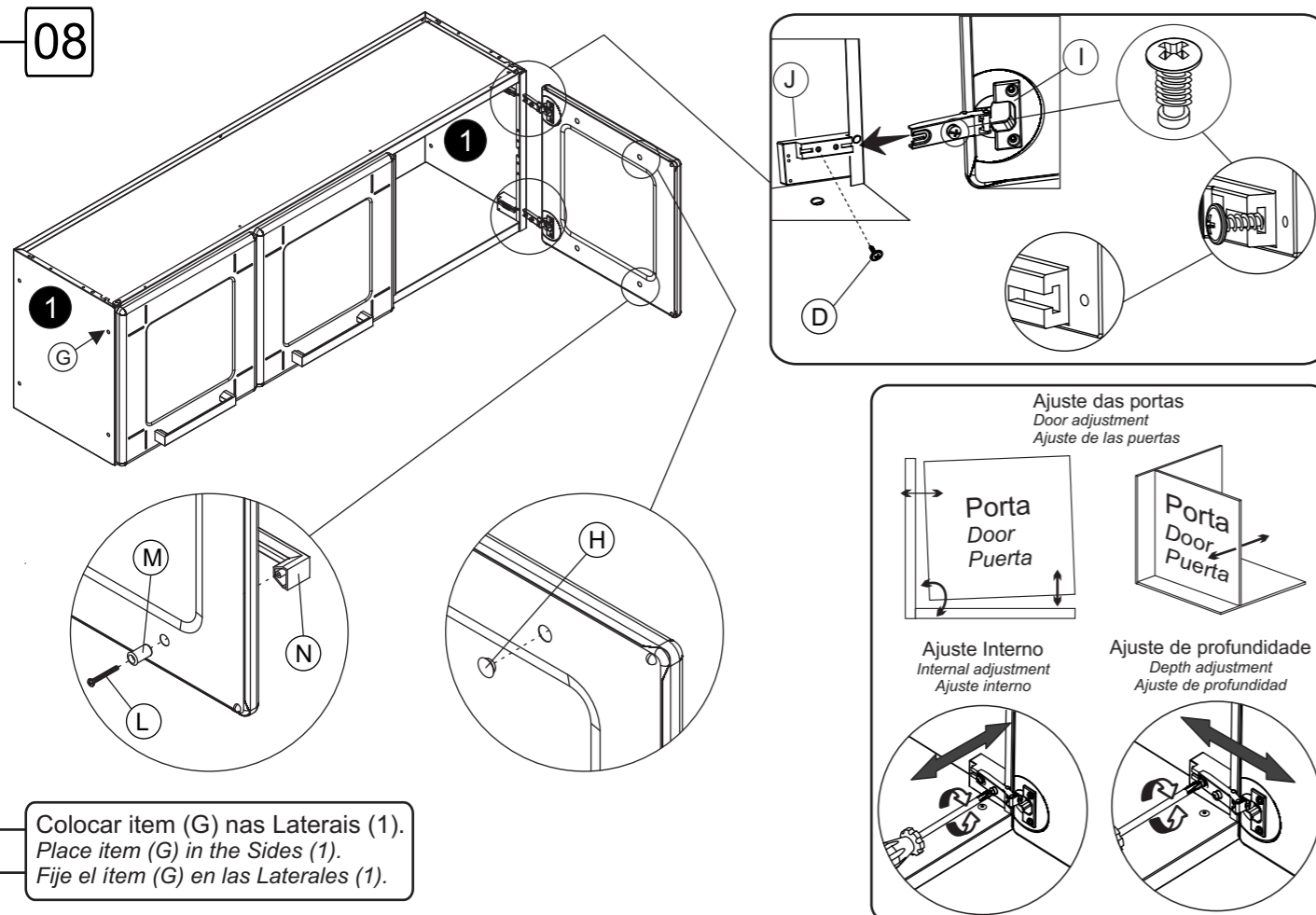

Colocar item (G) nas Laterais (1).  
 Place item (G) in the Sides (1).  
 Fije el ítem (G) en las Laterales (1).

TIPLA MÚTIPLA MÚTIPLA MÚTIPLA

**Acessórios**  
 Hardware  
 Accesorios

**Quantidade**  
 Quantity  
 Cantidad

A		Parafuso AA 4,8x45 Screw AA 4,8x45 Tornillo AA 4,8x45	02
B		Bucha S8 Bushing S8 Taco S8	02
C		Parafuso AA 4,2x9,5 Screw AA 4,2x9,5 Tornillo AA 4,2x9,5	12
D		Parafuso MP 3,5x10 Screw MP 3,5x10 Tornillo MP 3,5x10	24
E		Parafuso 3/16x5/16 Screw 3/16x5/16 Tornillo 3/16x5/16	08
F		Porca 3/16 Nut 3/16 Tuerca 3/16	08
G		Tapa furo Ø 6,5mm Hole cap Ø 6,5mm Tapa agujero Ø 6,5mm	08
H		Tapa furo Ø 10mm Hole cap Ø 10mm Tapa agujero Ø 10mm	06

**Acessórios**  
Hardware  
Accesorios

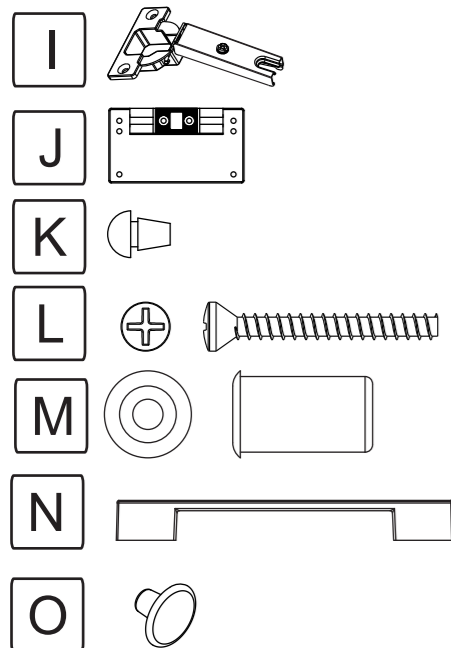

Dobradiça  
Hinge  
Bisagra

Calço  
Wedge  
Calce

Amortecedor  
Shok-absorber  
Amortiguador

Parafuso MP 3,5x30  
Screw MP 3,5x30  
Tomillo MP 3,5x30

Bucha  
Bushing  
Taco

Puxador  
Handle  
Tirador

Tapa furo Ø 3mm  
Hole cap Ø 3mm  
Tapa agujero Ø 3mm

**Quantidade**  
Quantity  
Cantidad

06

06

06

06

06

03

04

04

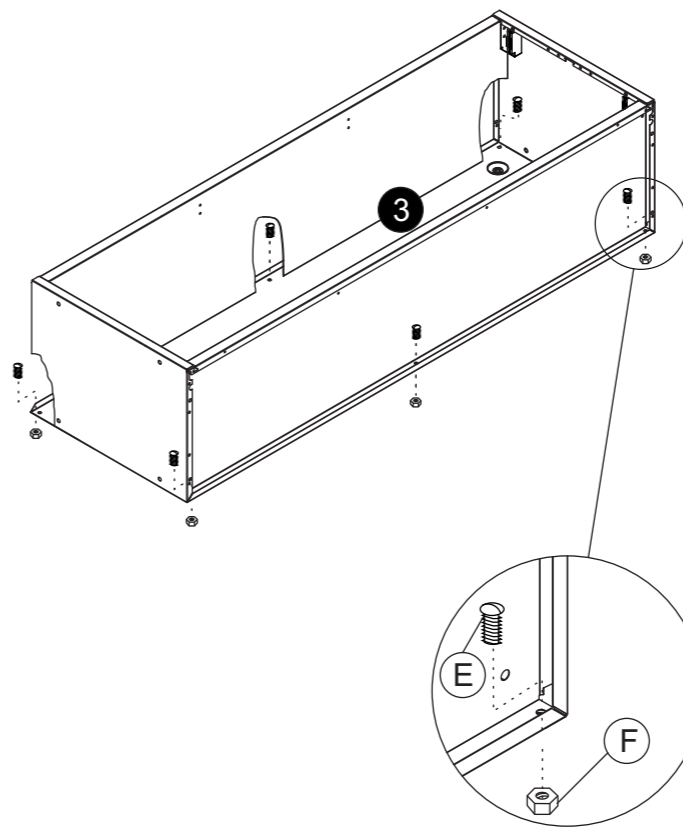

05

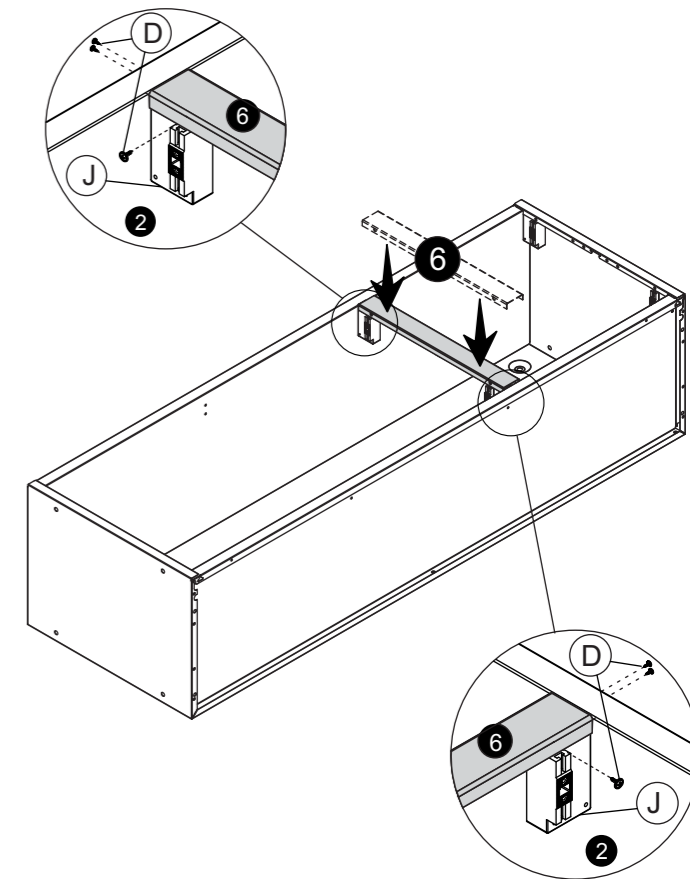

TIPLA MÚLTIPLA MÚLTIPLA MÚLTIPLA

01

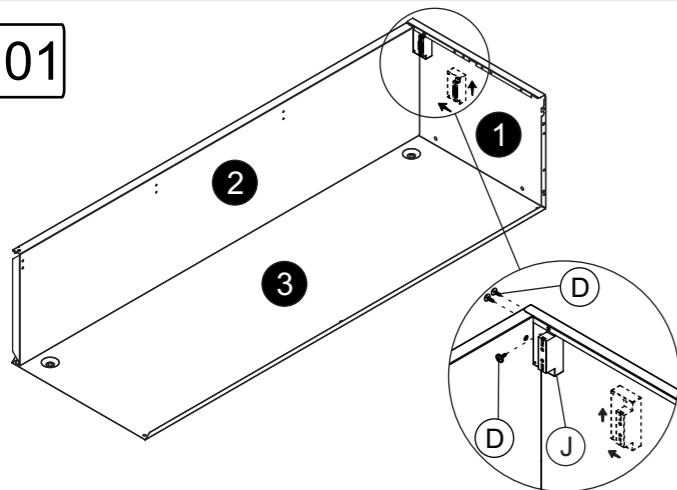

02

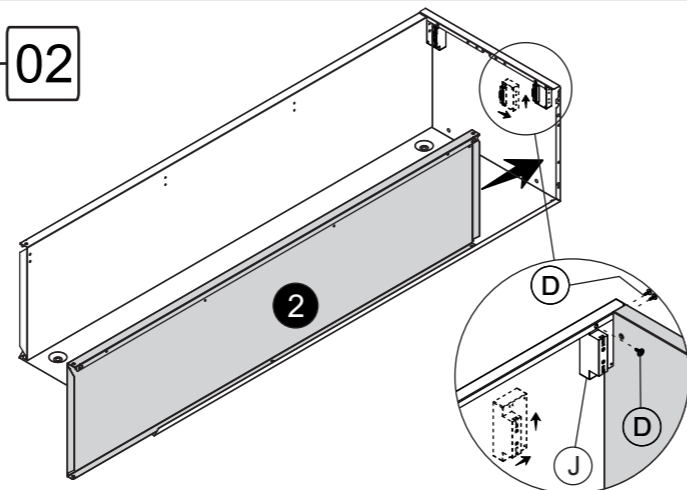

03

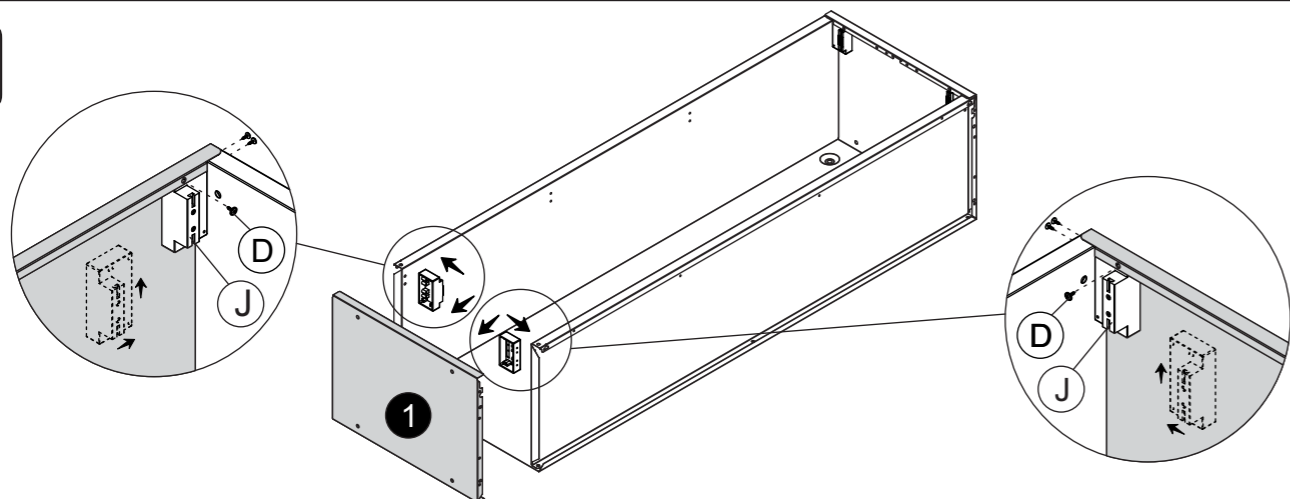

06

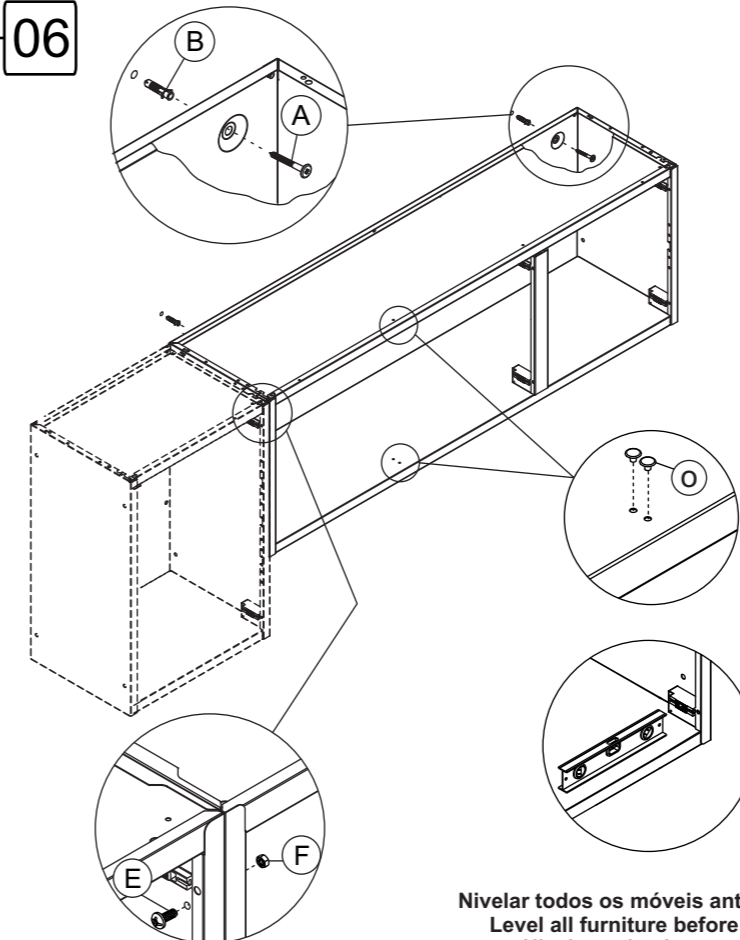

**Fixação na Parede**  
Fastening to the wall  
Fijación a la pared

**IMPORTANTE:**  
Para sua segurança, fixe o móvel na parede com o acessório fornecido pela Bertolini. **OBS.:** A Bertolini não se responsabilizará por acidentes decorrentes da não observância desta norma e pela fragilidade da parede.

**IMPORTANT:**  
For your safety, fasten the cabinet to the wall with the accessory furnished by Bertolini. **NOTE:** Bertolini will not be responsible for accidents resulting from non observing this norm or by the weakness of the wall.

**IMPORTANTE:**  
Para su seguridad, fije el mueble en la pared con el accesorio suministrado por Bertolini. **OBS.:** Bertolini no se responsabilizará por accidentes ocasionados por la inobservancia de esta norma y por la fragilidad de la pared.

Nivelar todos os móveis antes de fixar.  
Level all furniture before setting.  
Nivelar todos los muebles antes de instalar.