

# vonder®

## **MOTOESMERIL**

*Amoladora de banco*



Imagens ilustrativas/Imagens ilustrativas



### **Manual de Instruções**

**Leia antes de usar**  
*Manual de instrucciones*  
*Lea antes de usar*



## 1. Orientações Gerais



### LEIA ESTE MANUAL ANTES DE UTILIZAR O MOTOESMERIL VONDER

**ATENÇÃO:** guarde o manual para uma consulta posterior ou para repassar as informações para outras pessoas que venham a operar o **MOTOESMERIL VONDER**. Proceda conforme as orientações deste manual.

### Prezado usuário:

Este manual contém detalhes de instalação, funcionamento, operação e manutenção do **MOTOESMERIL VONDER**.



#### ATENÇÃO:

CASO ESTE EQUIPAMENTO APRESENTE ALGUMA NÃO CONFORMIDADE, ENCAMINHE-O PARA A ASSISTÊNCIA TÉCNICA AUTORIZADA VONDER MAIS PRÓXIMA.



#### ATENÇÃO:

AO UTILIZAR O MOTOESMERIL VONDER DEVEM SER SEGUIDAS AS PRECAUÇÕES BÁSICAS DE SEGURANÇA A FIM DE EVITAR RISCOS DE CHOQUE ELÉTRICO E ACIDENTES.

## 2. Símbolos

Símbolos	Nome	Explicação
	Cuidado/Atenção	Alerta de segurança (riscos de acidentes) e atenção durante o uso.
	Leia o manual de operações/instruções	Leia o manual de operações/instruções antes de utilizar o equipamento.
	Descarte seletivo	Faça o descarte das embalagens adequadamente, conforme legislação vigente da sua cidade, evitando contaminação de rios, córregos e esgotos.
	Utilize EPI (Equipamento de Proteção Individual)	Utilize Equipamento de Proteção Individual adequado para cada tipo de trabalho.
	Risco de choque elétrico	Cuidado ao manusear, risco de choque elétrico.
	Instruções de ligação elétrica	Siga as instruções para a correta instalação da máquina.

Tab. 1 – Símbolos e seus significados

### 3. Instruções de Segurança

#### 3.1 Segurança na operação



##### ATENÇÃO:

- Este aparelho não se destina à utilização por pessoas com capacidades físicas, sensoriais ou mentais reduzidas ou por pessoas com falta de experiência e conhecimento, a menos que estas tenham recebido instruções referentes à utilização do aparelho ou estejam sob a supervisão de uma pessoa responsável pela sua segurança;
- O **MOTOESMERIL VONDER** não deve ser utilizado por crianças ou pessoas que não tenham lido e compreendido este manual.
- **Não utilize o Motoesmeril VONDER se os cordões elétricos ou partes de segurança estiverem danificados.**
- Mantenha a área de trabalho limpa e iluminada;
- Utilize apenas peças e partes originais para garantir a segurança do equipamento;
- Nunca substitua peças ou partes pessoalmente e nem solicite a outra pessoa para fazê-lo. Leve sempre o Motoesmeril à Assistência Técnica Autorizada VONDER mais próxima;
- Se durante a utilização acontecer uma queda ou quebra de alguma parte do equipamento, desligue-o imediatamente;
- Ruído em excesso pode provocar danos à audição. Utilize sempre protetores auriculares e não permita que outras pessoas permaneçam no ambiente com ruído excessivo e sem proteção;



- Utilize sempre EPIs (Equipamentos de Proteção Individual), tais como máscara contra poeira, sapatos antiderrapantes, capacete, protetores auriculares e luvas para reduzir o risco de ferimentos pessoais;
- Utilize roupas apropriadas. Não utilize roupas demasiadamente largas ou qualquer tipo de acessórios (anéis, alianças, correntes, brincos, relógios, entre outros), pois eles podem ficar presos às partes móveis da máquina. Pessoas com cabelos longos devem prendê-los durante o uso;
- Remova qualquer chave de ajuste antes de ligar a ferramenta;
- Não utilize ferramentas elétricas em locais molhados ou em que haja a presença de gases ou líquidos inflamáveis. Nunca exponha ou utilize a ferramenta sob chuva;
- Não force a ferramenta além do limite, pois danifica o acessório, diminuindo o rendimento e a vida útil da ferramenta;
- Utilize sempre a ferramenta correta para a sua aplicação;
- Evite a partida não intencional. Assegure que o interruptor está desligado antes de conectar o plugue na tomada, pegar ou carregar a ferramenta;
- Evite o aquecimento do equipamento quando utilizá-lo por um longo período. Promova intervalos entre uma operação e outra para resfriar o equipamento;

- Mantenha as mãos longe das partes giratórias;
- Não toque no rebolo ou na peça durante ou imediatamente após a operação, pois devido ao atrito, ambas poderão estar quentes;
- Teste apropriadamente os rebolos antes da substituição para evitar possíveis acidentes;
- Durante o trabalho nunca fique posicionado na frente do rebolo, para evitar acidentes, posicione-se sempre na lateral;
- O eixo do lado direito possui rosca à direita e o eixo do lado esquerdo possui rosca à esquerda;
- Nunca utilize a lateral dos rebolos para desbastes;
- Nunca utilize o motoesmeril sem as bases de apoio e sem as proteções laterais dos rebolos;
- Sempre ligue a ferramenta antes de entrar em contato com o material a ser trabalhado;
- Para maior segurança, fixe o Motoesmeril sobre uma bancada.

### 3.2 Segurança na ligação elétrica



#### ATENÇÃO:

As instruções abaixo devem ser seguidas para a instalação elétrica do **MOTOESMERIL VONDER**:

- A instalação da energia elétrica deve ser feita por um profissional qualificado e de acordo com a norma IEC 60364-1;
- Antes de ligar o Motoesmeril verifique se a tensão da rede elétrica é compatível com a tensão da ferramenta;
- Não utilize o Motoesmeril caso o interruptor não funcione adequadamente e nunca faça “ligação direta”. Consulte a Assistência Técnica Autorizada VONDER mais próxima;
- Não exponha a ferramenta à chuva ou condições úmidas. A água entrando na ferramenta aumenta o risco de choque elétrico.



#### IMPORTANTE:

Se a rede de alimentação elétrica for precária, ao ligar o **MOTOESMERIL VONDER** poderá haver uma queda de tensão da rede elétrica. Isto poderá influenciar no funcionamento de outros equipamentos. Um exemplo de uma rede elétrica precária é ao ligar o equipamento, o brilho das lâmpadas apresentar queda de intensidade luminosa.

### 3.3 Risco de choque elétrico



O cordão elétrico deve estar sempre em perfeitas condições e sem nenhuma avaria ou qualquer outro sinal de não conformidade. Se for encontrado qualquer problema no cordão, encaminhe o **MOTOESMERIL** imediatamente à Assistência Técnica Autorizada VONDER mais próxima.

- Nunca transporte o Motoesmeril segurando pelo cordão elétrico e também nunca puxe-o para desconectar o plugue da tomada. Proteja o cordão elétrico ou extensão do calor, óleo ou superfícies abrasivas e cortantes;

- O cordão elétrico deve estar sempre totalmente desenrolado para evitar seu superaquecimento;
- Os plugues das extensões devem ser mantidos limpos e secos;
- Se alguma extensão for utilizada, os plugues devem ficar em local seco, sem contato com a água;
- Extensões impróprias e adaptações nos plugues podem resultar em choque elétrico;
- Nunca toque no plugue com luvas, mãos e roupas molhadas ou trabalhe em ambientes alagados ou sob chuva;
- Verifique se os cordões elétricos estão corretamente conectados antes de ligar o equipamento à rede elétrica;
- Os plugues da ferramenta devem ser compatíveis com as tomadas. Nunca modifique o plugue;
- Se a ferramenta apresentar excesso de fiação dentro da caixa do motor, desligue-a imediatamente e leve-a até uma Assistência Técnica Autorizada VONDER mais próxima;
- Se a operação de uma ferramenta em local seguro não for possível, use alimentação protegida por um dispositivo de corrente residual (RCD). O uso de um RCD reduz o risco de choque elétrico.

**NOTA: O TERMO “DISPOSITIVO DE CORRENTE RESIDUAL (RCD)” PODE SER SUBSTITUÍDO PELO TERMO “INTERRUPTOR DO CIRCUITO DE FALHA À TERRA (GFC - GROUND FAULT CIRCUIT INTERRUPTER)” OU “DISJUNTOR DE FUGA DE CORRENTE (ELCB - EARTH LEAKAGE CIRCUIT BREAKER)”.**

**ATENÇÃO:** para o uso de extensões, as bitolas dos cordões elétricos aumentam de acordo com o comprimento. Para isso, deve ser seguida a tabela abaixo:

Bitola	Comprimento máximo
1,0 mm <sup>2</sup>	12,5 m
1,5 mm <sup>2</sup>	20 m
2,5 mm <sup>2</sup>	30 m

Tab. 2 – Bitola do cordão elétrico da extensão

### 3.4 Inspeção do equipamento

Ao iniciar a utilização, examine cuidadosamente o Motoesmeril, verificando se o mesmo apresenta alguma anomalia ou não conformidade de funcionamento. Caso seja encontrada alguma anomalia ou não conformidade, encaminhe-o à Assistência Técnica Autorizada VONDER mais próxima.

### 3.5 Segurança na limpeza e manutenção

- Desconecte o plugue da tomada antes de fazer qualquer tipo de ajuste, mudança de acessórios ou armazenamento de ferramentas. Tais medidas de segurança preventivas reduzem o risco de se ligar a ferramenta acidentalmente;
- Guarde as ferramentas fora do alcance das crianças. Não permita que pessoas não familiarizadas com a ferramenta ou com estas instruções a operem. Ferramentas são perigosas nas mãos de usuários não treinados;
- Use a ferramenta, acessórios, suas partes etc. de acordo com as instruções e na maneira designada para o tipo particular da ferramenta, levando em consideração as condições e o trabalho a ser desempenhado. O uso da ferramenta em operações diferentes das designadas podem resultar em situações de risco;

- Para limpeza do Motoesmeril, recomenda-se utilizar apenas ar comprimido;
- Nunca substitua peças ou partes pessoalmente e nem peça a outra pessoa para fazê-lo. Leve sempre a ferramenta à uma Assistência Técnica Autorizada VONDER mais próxima;
- Utilize somente partes, peças e acessórios originais;
- Sempre ligue a máquina antes de entrar em contato com o material a ser trabalhado.

#### 4. Componentes

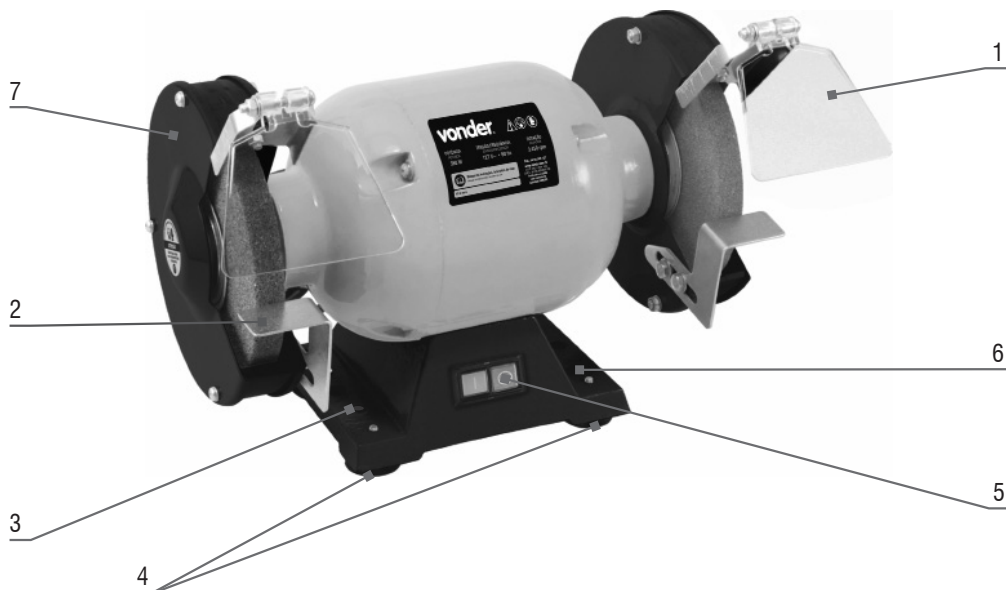

Fig. 1 – Componentes da ferramenta

- 1 - Visor de proteção
- 2 - Base de apoio da peça
- 3 - Furo para fixação
- 4 - Sapatas de borracha
- 5 - Interruptor de acionamento
- 6 - Base de apoio
- 7 - Capa de proteção do rebolo

## 5. Descrição técnica

MOTOESMERIL	
Código/Tensão	68.92.300.127   127 V~
	68.92.300.230   220 V~
Potência máxima c/ carga	360 W
Frequência	60 Hz
Rotação	3.450 rpm
Rebolo indicado (diâmetro x espessura x furo)	6" x 5/8" x 1/2"

Tab. 3 – Características técnicas

## 6. Operação



### ATENÇÃO:

- **Antes de instalar ou substituir o rebolo, certifique-se que a máquina está desligada e com o plugue fora da tomada;**
- **Aguarde até que a ferramenta atinja a sua velocidade máxima antes de iniciar o trabalho;**
- Monte o visor de proteção e a base de apoio antes de utilizar o motoesmeril;
- Conecte o plugue do motoesmeril na rede elétrica, sempre observando se a tensão coincide com a indicada no equipamento;
- Ligue o interruptor (chave liga/desliga) do motoesmeril e espere o mesmo atingir a velocidade máxima antes de executar o trabalho;
- Sempre apoie a peça trabalhada sobre a base de apoio do motoesmeril;
- Para desligar, acione o interruptor (chave liga/desliga) e aguarde até a parada total do eixo.
- Durante a operação, não alterar a posição do interruptor para ligado ou desligado. O interruptor deverá ser alterado apenas quando a máquina não estiver em contato com a peça de trabalho.

## 7. Cuidados

### 7.1 Manutenção

Antes de efetuar inspeção e/ou manutenção, verifique se a ferramenta está desligada e o plugue fora da tomada. Para manter a segurança e confiabilidade do produto, qualquer manutenção e/ou ajuste devem ser efetuados apenas por uma Assistência Técnica Autorizada VONDER.

## 7.2 Acessórios

Os complementos especificados neste manual são recomendados para uso exclusivo em ferramentas VONDER. O uso de qualquer outro acessório não recomendado poderá apresentar riscos ao usuário e/ou danos ao equipamento e conseqüentemente à perda do direito de garantia.

## 7.3 Limpeza

Para evitar acidentes sempre desconecte a ferramenta da tomada antes de limpar ou realizar uma manutenção. Para um trabalho seguro e adequado, mantenha o equipamento limpo.

## 7.4 Descarte



### **ATENÇÃO:**

- Não descarte os componentes elétricos, eletrônicos, peças e partes do produto no lixo comum. Procure separar e encaminhar para a coleta seletiva.
- Informe-se em seu município sobre locais ou sistemas de coleta seletiva.



## 1. Orientaciones Generales



**LEA ESTE MANUAL ANTES DE UTILIZAR LA AMOLADORA DE BANCO VONDER.**

**ATENCIÓN:** *guarde el manual para una consulta posterior o para repararles las informaciones a otras personas que puedan operar la AMOLADORA DE BANCO VONDER.*

*Proceda de acuerdo a las orientaciones de este manual.*

Estimado usuario:

Este manual contiene los detalles de instalación, funcionamiento, operación y mantenimiento de la **AMOLADORA DE BANCO VONDER**.



**ATENCIÓN:**

*EN CASO DE QUE ESTE EQUIPAMIENTO PRESENTE ALGÚN DESPERFECTO, ENVIÉLO A LA ASISTENCIA TÉCNICA AUTORIZADA VONDER MÁS PRÓXIMA.*



**ATENCIÓN:**

*AL UTILIZAR LA AMOLADORA DE BANCO VONDER DEBEN SER SEGUIDAS LAS PRECAUCIONES BÁSICAS DE SEGURIDAD CON EL FIN DE EVITAR RIESGOS DE DESCARGA ELÉCTRICA Y ACCIDENTES.*

## 2. Símbolos

Símbolos	Nombre	Explicación
	Cuidado/Atención	Alerta de seguridad (riesgos de accidentes) y atención durante el uso
	Manual de operaciones/instrucciones	Manual con informaciones e instrucciones de uso y operación
	Descarte selectivo	Realice el desechado de los envases adecuadamente, de acuerdo a la legislación vigente en su ciudad, evitando la contaminación de ríos, arroyos y sumideros.
	Utilice EPI (Equipamiento de Protección Individual)	Utilice un Equipamiento de Protección Individual adecuado para cada tipo de trabajo
	Riesgo de descarga eléctrica	Cuidado al utilizar, riesgo de descarga eléctrica
	Instrucciones de instalación eléctrica	Seguir las instrucciones para la correcta instalación de la máquina

Tab. 1 – Símbolos y sus significados

### 3. Instrucciones de Seguridad

#### 3.1 Seguridad en la operación



##### ATENCIÓN:

- Este aparato no está destinado a ser utilizado por personas con capacidades físicas, sensoriales o mentales reducidas o por personas con falta de experiencia y conocimiento, a menos que estas hayan recibido instrucciones referentes a la utilización del aparato o estén bajo la supervisión de una persona responsable por su seguridad;
- La **AMOLADORA DE BANCO VONDER** no debe ser utilizada por niños o personas que no hayan leído y comprendido este manual.
- No utilice el producto si el cable eléctrico o partes de seguridad están dañadas.
- Mantenga el área de trabajo limpia e iluminada;
- Utilice solamente piezas y partes originales para garantizar la seguridad del equipamiento;
- Nunca sustituya piezas o partes personalmente y no le solicite a otra persona que lo haga. Lleve siempre a la Asistencia Técnica Autorizada VONDER más próxima;
- Si durante la utilización sucede una caída o se quiebra alguna parte del equipamiento, apáguelo inmediatamente;
- El ruido en exceso puede provocar danos a la audición. Utilice siempre protectores auriculares y no permita que otras personas permanezcan en el ambiente con ruido excesivo y sin protección;



- Utilice siempre EPIs (Equipamientos de Protección Individual). Siempre use anteojos de seguridad. El equipamiento de seguridad, tal como el barbijo contra el polvo, zapatos de seguridad antiderrapantes, casco de seguridad, o protector auricular utilizados en condiciones apropiadas reducirán los riesgos de heridas personales;
- Vístase apropiadamente. No use ropas demasiado anchas o joyas. Mantenga sus cabellos, ropas y guantes lejos de las piezas móviles. La ropa holgada, joyas o cabello largo pueden ser prendidos por las partes en movimiento;
- Retire cualquier llave de ajuste antes de encender la herramienta eléctrica;
- No utilice herramientas eléctricas en lugares mojados o en presencia de gases o líquidos inflamables. Nunca exponga ni utilice la herramienta bajo la lluvia;
- No fuerce la herramienta. Eso perjudica la operación, pudiendo provocar la quema total o parcial de los componentes;
- Use la herramienta correcta para su aplicación. La herramienta correcta hace el trabajo mejor y más seguro si es utilizada dentro de aquello para lo cual fue proyectada;
- Evite accionamientos involuntarios. Nunca cargue la herramienta con el cable eléctrico conectado al tomacorriente y con el dedo en el interruptor. Asegúrese de que el interruptor está apagado y trabado antes de conectar el cable eléctrico al tomacorriente;
- Evite la calefacción de equipos cuando se utiliza durante un período prolongado. Promover intervalos de entre una operación y otra, para enfriar el equipo;
- Mantenga las manos alejadas de las partes giratorias;
- No toque el disco o en parte, durante o inmediatamente después de la operación, ya que debido a la fricción, ambos pueden estar calientes;
- Pruebe apropiadamente los discos antes de la substitución para evitar posibles accidentes;

- Durante el trabajo nunca se posicione al frente del disco, para evitar accidentes, posicione siempre lateralmente;
- El eje del lado derecho posee rosca a la derecha y el eje del lado izquierdo posee rosca a la izquierda;
- Nunca utilice la lateral de los discos para desbastes;
- Nunca utilice la amoladora de banco sin las bases de apoyo y sin las protecciones laterales de los discos;
- Conecte la herramienta antes de contactar con el material que se está trabajando;
- Para una mayor seguridad, fije la Amoladora sobre un banco de trabajo.

### 3.2 Seguridad en la instalación eléctrica



#### ATENCIÓN:

Las siguientes instrucciones se deben seguir para la instalación eléctrica de la **AMOLADORA DE BANCO VONDER**:



- La instalación eléctrica deberá ser realizada por un profesional cualificado y de conformidad con la norma IEC 60364-1;
- Antes de conectar la Amoladora asegúrese de que la tensión de red eléctrica es compatible con la tensión de la herramienta;
- No utilice la Amoladora de banco si el interruptor no funciona correctamente y no hacer “enlace directo”. Consulte la Asistencia Técnica Autorizada VONDER más próxima;
- No exponga las herramientas a la lluvia o a las condiciones húmedas. El agua al entrar en la herramienta aumenta el riesgo de descarga eléctrica;

#### IMPORTANTE:

Si la red de suministro eléctrico es precaria, al encender la Amoladora de banco VONDER podrá haber una caída de la tensión de la red eléctrica. Esto puede influenciar el funcionamiento de otros equipamientos. Un ejemplo de una red eléctrica precaria es cuando al encender la aspiradora de polvo, el brillo de las lámparas presenta una disminución de intensidad luminosa.

### 3.3 RIESGO DE DESCARGA ELÉCTRICA:



- El cable eléctrico debe estar siempre en perfectas condiciones. Si se encuentra cualquier desperfecto, envíe la Amoladora de banco inmediatamente a la Asistencia Técnica Autorizada VONDER más próxima;
- Nunca transporte la Amoladora de banco sujetándola por el cable eléctrico y tampoco puje el cable eléctrico para desconectar el enchufe de la red eléctrica. Proteja el cable eléctrico o alargue del calor, aceite o superficies abrasivas y cortantes;
- El cable eléctrico debe estar siempre totalmente desenrollado para evitar su sobrecalentamiento;
- Los enchufes de los alargues deben ser mantenidos limpios y secos;
- Si se utiliza algún alargue, los enchufes deben quedar en un lugar seco, sin contacto con el agua;
- Alargues inadecuados y adaptaciones en los enchufes pueden resultar en descarga eléctrica;
- Nunca toque el enchufe con guantes, manos y ropa mojada o trabaje en ambientes inundados o bajo lluvia;
- Verifique si los cables eléctricos están correctamente conectados antes de conectar el equipamiento a la red eléctrica;
- Si la herramienta presenta exceso de chispas dentro de la caja del motor, apáguela inmediatamente y llévela hasta la Asistencia Técnica Autorizada VONDER más próxima.

- Si la operación de una herramienta en un lugar seguro no fuere posible, use alimentación protegida por un dispositivo de corriente residual (RCD). El uso de un RCD reduce el riesgo de descarga eléctrica;

**NOTA:** El término “dispositivo de corriente residual (RCD)” puede ser substituido por el término “interruptor del circuito de falla a tierra (GFCI - ground fault circuit interrupter)” o “disyuntor de fuga de corriente (ELCB - earth leakage circuit breaker)”.

**ATENCIÓN:** Para el uso de alargues los calibres de los cables eléctricos aumentan de acuerdo al largo. Para eso, debe ser seguida la tabla de abajo:

Calibre	Largo máximo
1,0 mm <sup>2</sup>	12,5 m
1,5 mm <sup>2</sup>	20 m
2,5 mm <sup>2</sup>	30 m

Tab. 2 – Calibre del cable eléctrico del alargue

### 3.4 Inspección del equipamiento

- Al iniciar la utilización examine cuidadosamente la Amoladora de banco, verificando si ella presenta alguna anomalía o desperfecto de funcionamiento. En caso de que de que sea encontrada alguna anomalía o desperfecto, envíe el mismo a la Asistencia Técnica Autorizada VONDER más próxima.

### 3.5 Seguridad en la limpieza y mantenimiento

- Desconecte el enchufe del toma antes de hacer cualquier tipo de ajuste, cambio de accesorios o almacenamiento de herramientas. Tales medidas de seguridad preventivas reducen el riesgo de encender la herramienta accidentalmente;
- Guarde las herramientas fuera del alcance de los niños y no permita que personas no familiarizadas con la herramienta o con estas instrucciones operen la herramienta. Las herramientas son peligrosas en las manos de usuarios no entrenados;
- Use la herramienta, accesorios, sus partes etc. de acuerdo con las instrucciones y en la manera designada para el tipo particular de la herramienta, teniendo en cuenta las condiciones y el trabajo a ser desempeñado. El uso de la herramienta en operaciones diferentes de las designadas puede resultar en situaciones de riesgo;
- Para la limpieza de la amoladora de banco, se recomienda utilizar solamente aire comprimido;
- Nunca sustituya piezas o partes personalmente, ni pida a otra persona para hacerlo, lleve siempre la herramienta a una Asistencia Técnica Autorizada VONDER más próxima;
- Utilice solamente partes, piezas y accesorios originales;
- Siempre encienda la máquina antes de entrar en contacto con el material a ser trabajado.

#### 4. Componentes

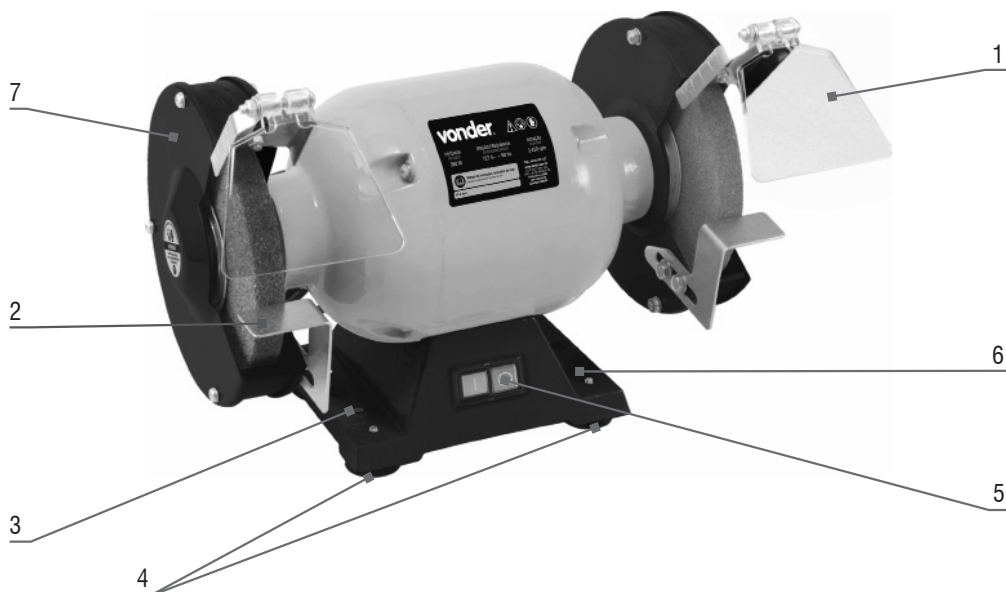

Fig. 1 – Componentes del herramienta

- 1 - Visor de protección
- 2 - Base de apoyo de la pieza
- 3 - Orificio para fijación
- 4 - Sapatas de caucho
- 5 - Interruptor de accionamiento
- 6 - Base de apoyo
- 7 - Capa de protección de la rueda abrasiva

#### 5. Especificaciones técnicas

AMOLADORA DE BANCO	
Código/Tensión	68.92.300.127   127 V~ 68.92.300.230   220 V~
Potencia máxima con carga	360 W
Frecuencia	60 Hz
Rotación	3.450 rpm
Discos recomendados	6" x 5/8" x 1/2"

Tab. 3 – Especificaciones técnicas

## 6. Operación



### ATENCIÓN:

- **Antes de montar o desmontar el disco, asegúrese de que la herramienta esté apagada y con el enchufe fuera del tomacorriente;**
- **Espere que la herramienta alcance la velocidad máxima antes de ejecutar el trabajo;**
- Monte el visor de protección y la base de apoyo antes de utilizar la amoladora de banco;
- Conecte la amoladora de banco en la red eléctrica, siempre observando si la tensión coincide con la indicada en el equipo;
- Encienda el interruptor (llave enciende/apaga) de la amoladora de banco y espere que la misma alcance la velocidad máxima antes de ejecutar el trabajo;
- Siempre apoye la pieza trabajada sobre la base de apoyo de la amoladora de banco;
- Para desconectar, accione el interruptor (llave enciende/apaga) y aguarde hasta la parada total del eje.

## 7. Cuidados

### 7.1 Mantenimiento

Antes de efectuar inspección o mantenimiento, verifique si la herramienta está apagada y el enchufe fuera del tomacorriente. Para mantener la seguridad y confiabilidad del producto, cualquier mantenimiento y/o ajuste deben ser efectuados sólo por una Asistencia Técnica Autorizada VONDER.

### 7.2 Accesorios

Los complementos especificados en este manual son recomendados para uso exclusivo en herramientas VONDER. El uso de cualquier otro accesorio no recomendado podrá presentar riesgos al usuario y o daños al equipo y en consecuencia la pérdida del derecho de garantía.

### 7.3 Limpieza

Para evitar accidentes siempre desconecte la herramienta del toma antes de limpiar o realizar un mantenimiento. Para un trabajo seguro y adecuado, mantenga el equipamiento limpio.

### 7.4 Desechado



### ATENCIÓN:

- No deseche partes del producto en vías públicas, en la basura común o en otros lugares no autorizados. Procure separarlos y enviarlos a la recolección selectiva;
- Infórmese en su municipio sobre lugares o sistemas de recolección selectiva y desecho de acuerdo a la legislación ambiental en vigo.

## 8. Certificado de garantía

La **AMOLADORA DE BANCO VONDER** es garantizada por 6 (seis) meses contra disconformidades de fabricación, a partir de la fecha de compra, siendo 3 (tres) meses de plazo de garantía legal (CDC) y más 3 (tres) meses concedidos por el fabricante. En caso de disconformidad, procure la Asistencia Técnica VONDER más próxima. En caso de constatación de disconformidades por la asistencia técnica el arreglo será efectuado en garantía.

### **LA GARANTÍA OCURRIRÁ SIEMPRE EN LAS SIGUIENTES CONDICIONES:**

1) El consumidor deberá presentar obligatoriamente, la factura de compra de la herramienta y el certificado de garantía debidamente relleno y sellado por la tienda donde el equipo fue adquirido.

### **PÉRDIDA DEL DERECHO DE GARANTÍA:**

1) El incumplimiento de una o más instrucciones de este manual, invalidará la garantía, como también:

- En el caso de que el producto haya sido abierto, alterado, ajustado o arreglado por personas no autorizadas por VONDER;
- En el caso de que cualquier pieza, parte o componente del producto se caracterice como no original;
- En el caso de que ocurra conexión en tensión eléctrica diferente de la mencionada en el producto;
- Falta de mantenimiento preventivo de la herramienta;
- Instalación eléctrica y/o extensiones deficientes/inadecuadas;

2) Están excluidos de la garantía, desgaste natural de piezas del producto, uso inadecuado, caídas, impactos, y uso inadecuado del equipo o fuera del propósito para el cual fue proyectado.

3) La Garantía no cubre gastos de flete o transporte del equipo hasta la asistencia técnica más próxima, siendo que los costos serán de responsabilidad del consumidor.

# vonder®

68.92.300.127 / 68.92.300.230

Consulte nossa Rede de Assistência Técnica Autorizada:  
[www.vonder.com.br](http://www.vonder.com.br)  
 O.V.D. Imp. e Distr. Ltda.  
 CNPJ: 76.635.689/0001-92  
 Fabricado na CHINA com controle de qualidade VONDER

## CERTIFICADO DE GARANTIA

O **MOTOESMERIL VONDER** é garantido por 6 (seis) meses contra não conformidades de fabricação, a partir da data da compra, sendo 3 (três) meses prazo de garantia legal (CDC) e mais 3 (três) meses concedidos pelo fabricante. Em caso de não conformidade, procure a Assistência Técnica VONDER mais próxima. No caso de constatação de não conformidade pela Assistência Técnica, o conserto será efetuado em garantia.

### A GARANTIA OCORRERÁ SEMPRE NAS SEGUINTESS CONDIÇÕES:

O consumidor deverá apresentar, obrigatoriamente, a nota fiscal de compra do equipamento e o certificado de garantia devidamente preenchido e carimbado pela loja onde o mesmo foi adquirido.

### PERDA DO DIREITO DE GARANTIA:

- O não cumprimento e observância de uma ou mais orientações constantes neste manual, invalidará a garantia, como também:
  - Caso o produto tenha sido aberto, alterado, ajustado ou consertado por pessoas não autorizadas pela VONDER;
  - Caso qualquer peça, parte ou componente do produto caracterizar-se como não original;
  - Caso ocorra a ligação em tensão elétrica diferente da mencionada no produto;
  - Falta de manutenção preventiva do equipamento;
  - Instalação elétrica e/ou extensões deficientes/inadequadas.
- Estão excluídos da garantia, desgaste natural de peças do produto, quedas, impactos e uso inadequado do equipamento ou fora do propósito para o qual foi projetado;
- A garantia não cobre despesas de frete ou transporte do equipamento até a Assistência Técnica VONDER mais próxima, sendo que os custos serão de responsabilidade do consumidor.



# vonder®

## CERTIFICADO DE GARANTIA

Modelo:	N° de série:	Tensão: <input type="checkbox"/> 127 V~ <input type="checkbox"/> 220 V~
Cliente:		
Endereço/Dirección:		
Cidade/Ciudad:	UF/Provincia:	CEP/Código Postal:
Fone/Teléfono:	E-mail:	
Revendedor:		
Nota fiscal N°/Factura n°:	Data da venda/Fecha venta:     /     /	
Nome do vendedor/Nombre vendedor:	Fone/Teléfono:	
Carimbo da empresa/Sello empresa:		